

# TEAC

# MC-D800



## TURNTABLE AUDIO SYSTEM

**OWNER'S MANUAL**

**MODE D'EMPLOI**

**MANUAL DEL USUARIO**

**BEDIENUNGSANLEITUNG**

**MANUALE DI ISTRUZIONI**

**GEBRUIKSAANWIJZING**

**BRUKSANVISNING**

ENGLISH

FRANÇAIS

ESPAÑOL

DEUTSCH

ITALIANO

NEDERLANDS

SVENSKA

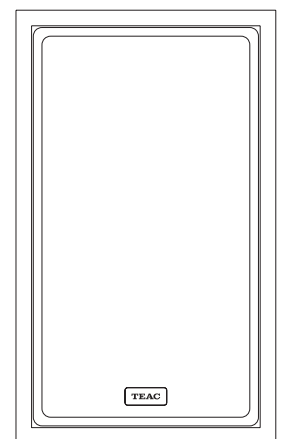
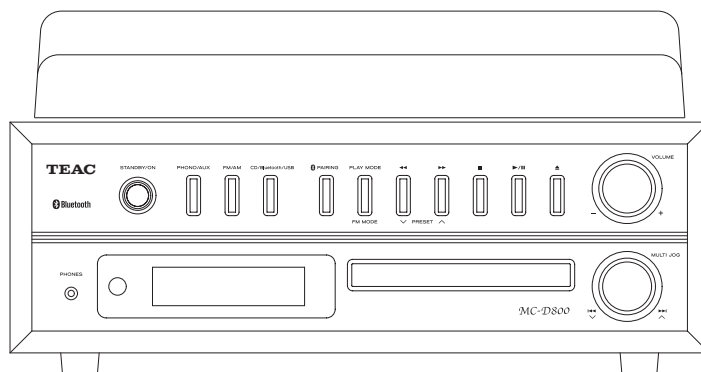
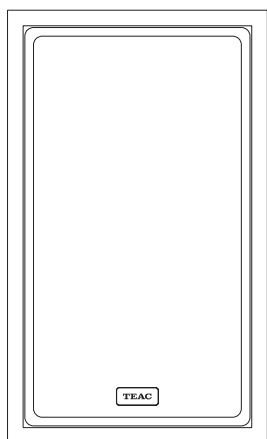

# IMPORTANT SAFETY INSTRUCTIONS



**CAUTION**  
RISK OF ELECTRIC SHOCK  
DO NOT OPEN



CAUTION: TO REDUCE THE RISK OF ELECTRIC SHOCK, DO NOT REMOVE COVER (OR BACK). NO USER-SERVICEABLE PARTS INSIDE. REFER SERVICING TO QUALIFIED SERVICE PERSONNEL.



The lightning flash with arrowhead in an equilateral triangle is intended to alert the user to the presence of uninsulated "dangerous voltage" within the product's enclosure that could be of sufficient magnitude to constitute a risk of electric shock to persons.



The exclamation point in an equilateral triangle is intended to alert the user to the presence of important operating and maintenance (servicing) instructions in the literature accompanying the appliance.

WARNING: TO PREVENT FIRE OR SHOCK HAZARD, DO NOT EXPOSE THIS APPLIANCE TO RAIN OR MOISTURE.

## CAUTION

- DO NOT REMOVE THE EXTERNAL CASES OR CABINETS TO EXPOSE THE ELECTRONICS. NO USER SERVICEABLE PARTS ARE INSIDE.
- IF YOU ARE EXPERIENCING PROBLEMS WITH THIS PRODUCT, CONTACT THE STORE WHERE YOU PURCHASED THE UNIT FOR A SERVICE REFERRAL. DO NOT USE THE PRODUCT UNTIL IT HAS BEEN REPAIRED.
- USE OF CONTROLS OR ADJUSTMENTS OR PERFORMANCE OF PROCEDURES OTHER THAN THOSE SPECIFIED HEREIN MAY RESULT IN HAZARDOUS RADIATION EXPOSURE.

This product contains a semiconductor laser system inside the cabinet and is classified as a "CLASS 1 LASER PRODUCT".

To prevent being exposed to the laser beam, do not try to open the enclosure.

**Laser:**

Type:	EP-C101
Manufacturer:	GUANGDONG EVER BRIGHT GROUP CO.,LTD.
Laser output:	Less than 0.5 mW
Wavelength:	790±25 nm

 **Precautions concerning batteries**

Misuse of batteries could cause them to rupture or leak leading to fire, injury or the staining of nearby things. Please read and observe the following precautions carefully.

- Be sure to insert the batteries with correct positive (⊕) and negative (⊖) orientations.
- Use batteries of the same type. Never use different types of batteries together.
- If the remote control is not used for a long time (more than a month), remove the batteries to prevent them from leaking.
- If the batteries leak, wipe away the leakage inside the battery compartment and replace the batteries with new ones.
- Do not use batteries of types other than those specified. Do not mix new batteries with old ones or use different types of batteries together.
- Do not heat or disassemble batteries. Never throw batteries into fire or water.
- Do not carry or store batteries with other metallic objects. The batteries could short circuit, leak or explode.
- Never recharge a battery unless it is confirmed to be a rechargeable type.

## IMPORTANT SAFETY INSTRUCTIONS (continued)

- 1) Read these instructions.
- 2) Keep these instructions.
- 3) Heed all warnings.
- 4) Follow all instructions.
- 5) Do not use this apparatus near water.
- 6) Clean only with dry cloth.
- 7) Do not block any ventilation openings. Install in accordance with the manufacturer's instructions.
- 8) Do not install near any heat sources such as radiators, heat registers, stoves, or other apparatus (including amplifiers) that produce heat.
- 9) Do not defeat the safety purpose of the polarized or grounding-type plug. A polarized plug has two blades with one wider than the other. A grounding type plug has two blades and a third grounding prong. The wide blade or the third prong are provided for your safety. If the provided plug does not fit into your outlet, consult an electrician for replacement of the obsolete outlet.
- 10) Protect the power cord from being walked on or pinched particularly at plugs, convenience receptacles, and the point where they exit from the apparatus.
- 11) Only use attachments/accessories specified by the manufacturer.
- 12) Use only with the cart, stand, tripod, bracket, or table specified by the manufacturer, or sold with the apparatus. When a cart is used, use caution when moving the cart/apparatus combination to avoid injury from tip-over.
- 13) Unplug this apparatus during lightning storms or when unused for long periods of time.
- 14) Refer all servicing to qualified service personnel. Servicing is required when the apparatus has been damaged in any way, such as power-supply cord or plug is damaged, liquid has been spilled or objects have fallen into the apparatus, the apparatus has been exposed to rain or moisture, does not operate normally, or has been dropped.



- The apparatus draws nominal non-operating power from the AC outlet with its POWER or STANDBY/ON switch not in the ON position.
- The mains plug is used as the disconnect device, the disconnect device shall remain readily operable.
- Caution should be taken when using earphones or headphones with the product because excessive sound pressure (volume) from earphones or headphones can cause hearing loss.

### CAUTION

- Do not expose this apparatus to drips or splashes.
- Do not place any objects filled with liquids, such as vases, on the apparatus.
- Do not install this apparatus in a confined space such as a book case or similar unit.
- The apparatus should be located close enough to the AC outlet so that you can easily reach the power cord plug at any time.
- If the product uses batteries (including a battery pack or installed batteries), they should not be exposed to sunshine, fire or excessive heat.
- CAUTION for products that use replaceable lithium batteries: there is danger of explosion if a battery is replaced with an incorrect type of battery. Replace only with the same or equivalent type.

The Bluetooth® word mark and logos are registered trademarks owned by Bluetooth SIG, Inc. and any use of such marks by TEAC is under license.

This product is protected by certain intellectual property rights of Microsoft. Use or distribution of such technology outside of this product is prohibited without a license from Microsoft.

Other company names, product names and logos in this document are the trademarks or registered trademarks of their respective owners.



# Wireless equipment precautions

## Compliance of radio transmitter and interference

### Model for EEA (European Economic Area)

This product has the function of broadband transmitter using 2.4GHz Band.

Use frequency range: 2400 MHz – 2480 MHz

Maximum output power: Bluetooth® Class 2 (less than 2.5 mW)



Hereby, TEAC Corporation declares that the radio equipment type is in compliance with Directive 2014/53/EU., and the other Directives, and Commission Regulations.

The full text of the EU declaration of conformity is available at the following internet address: Please contact us by e-mail.

<http://www.teac-audio.eu/en/>

TEAC Corporation

1-47 Ochiai, Tama-shi, Tokyo, 206-8530, Japan

### CAUTION

Changes or modifications not expressly approved by the party responsible for compliance could void the user's authority to operate the equipment.

### CAUTION

Authorization of wireless devices are different in countries or regions. Please use only in the country where you purchased the product.

- Depending on the country, restrictions on the use of Bluetooth wireless technology might exist.

## Wireless equipment precautions (cont'd)

### Radiation Exposure requirements

This equipment meets the regulation, which is recognized internationally, for the case of human exposure to radio waves generated by the transmitter.

### Statement of compliance

#### EEA (European Economic Area) model

This equipment complies with EN.62311; Assessment of electronic and electrical equipment related to human exposure restrictions for electromagnetic fields; the harmonised standard of DIRECTIVE 1999/5/EC.

## Bluetooth® notes

When using this unit with a mobile phone or other Bluetooth devices, they should be no more than about 10 m (33 ft) apart. Depending on the circumstances of use, however, the effective transmission distance might be shorter.

Wireless communication with every device that supports Bluetooth wireless technology is not guaranteed. To determine the compatibility between this unit and another device that supports Bluetooth wireless technology, refer to that device's operation manual or contact the shop where you purchased it.

## For European Customers

### Disposal of electrical and electronic equipment

- (a) All electrical and electronic equipment should be disposed of separately from the municipal waste stream via collection facilities designated by the government or local authorities.
- (b) By disposing of electrical and electronic equipment correctly, you will help save valuable resources and prevent any potential negative effects on human health and the environment.
- (c) Improper disposal of waste electrical and electronic equipment can have serious effects on the environment and human health because of the presence of hazardous substances in the equipment.
- (d) The Waste Electrical and Electronic Equipment (WEEE) symbol, which shows a wheeled bin that has been crossed out, indicates that electrical and electronic equipment must be collected and disposed of separately from household waste. 
- (e) Return and collection systems are available to end users. For more detailed information about the disposal of old electrical and electronic equipment, please contact your city office, waste disposal service or the shop where you purchased the equipment.

### Disposal of batteries and/or accumulators

- (a) Waste batteries and/or accumulators should be disposed of separately from the municipal waste stream via collection facilities designated by the government or local authorities.
- (b) By disposing of waste batteries and/or accumulators correctly, you will help save valuable resources and prevent any potential negative effects on human health and the environment.
- (c) Improper disposal of waste batteries and/or accumulators can have serious effects on the environment and human health because of the presence of hazardous substances in them.
- (d) The WEEE symbol, which shows a wheeled bin that has been crossed out, indicates that batteries and/or accumulators must be collected and disposed of separately from household waste.  **Pb, Hg, Cd**  
If a battery or accumulator contains more than the specified values of lead (Pb), mercury (Hg), and/or cadmium (Cd) as defined in the Battery Directive (2006/66/EC), then the chemical symbols for those elements will be indicated beneath the WEEE symbol.
- (e) Return and collection systems are available to end users. For more detailed information about the disposal of waste batteries and/or accumulators, please contact your city office, waste disposal service or the shop where you purchased them.

## Contents

Thank you for choosing TEAC. Read this manual carefully to get the best performance from this unit.

IMPORTANT SAFETY INSTRUCTIONS .....	2
Wireless equipment precautions.....	5
Bluetooth® notes .....	6
Before use.....	8
Automatic power saving function.....	10
Discs .....	10
MP3/WMA files .....	12
Handling records .....	13
Connections.....	14
Replacing the stylus .....	17
Names and functions of parts (main unit) .....	18
Names and functions of parts (remote control).....	20
Using the remote control .....	22
Names and functions of parts (turntable) .....	23
Turntable cover.....	24
Setting the clock .....	25
Basic operation .....	27
Listening to a CD .....	30
Listening to files on a USB flash drive.....	32
Listening to a CD/files on a USB flash drive .....	33
Programmed playback (CD/USB).....	34
Repeat and shuffle playback (CD/USB) .....	38
About MP3/WMA file playback.....	39
Listening to audio from a Bluetooth device .....	42
Pairing with another Bluetooth device .....	44
Listening to records.....	45
Listening to the radio.....	48
Preset tuning .....	50
RDS .....	52
PTY search.....	54
Wakeup timer .....	56
Sleep timer.....	59
Listening to a connected device .....	60
Troubleshooting.....	61
Specifications.....	63

## Before use

### Included items

Check to be sure the box includes all the supplied accessories shown below. Please contact the store where you purchased this unit if any of these accessories are missing or have been damaged during transportation.

#### Speakers × 1 pair

#### Remote control (RC-1316) × 1

#### 45 RPM adapter × 1

#### Sapphire stylus for LP and EP records (already installed)

#### Turntable cover × 1

#### Hinges × 2

#### Batteries for remote control (AA) × 2

#### AM antenna × 1

#### FM antenna (wire type) × 1

#### Owner's manual (this document) × 1

- Keep this manual in a safe place for future reference.
- See the back of this document for information about the warranty in Europe and other countries or areas.

## Precautions for use

- Do not place anything on the turntable cover. Objects on the cover might cause noise due to vibrations or fall off, especially during playback.
- Avoid placing the unit in direct sunlight, close to a source of heat or in other similar conditions. Do not place the unit on top of an amplifier or other equipment that might generate heat that exceeds the operating temperature range of this unit. Doing so could cause discoloration, deformation or malfunction.
- As the unit could become warm during operation, always leave sufficient space around it for ventilation. When installing this unit, leave at least 20 cm (8") between it and walls. To allow good heat dissipation, leave a little space between it and other devices. When placing it in a rack, for example, leave at least 40 cm (16") open above it and 10 cm (4") open behind it. Failure to provide these gaps could cause heat to build up inside and result in fire.
- DO NOT MOVE THE UNIT DURING PLAYBACK. During playback, the disc or the record rotates. Do not lift or move the unit during playback. Doing so may damage the disc, the record, the stylus, the cartridge or the unit.
- Always remove the disc or the record before relocating or moving this unit. Moving the unit with a disc inside or a record on the turntable could damage the disc, the record, the stylus and the cartridge or could cause a malfunction.
- The voltage supplied to the unit should match the voltage as printed on the rear panel. If you are in any doubt regarding this matter, consult an electrician.

- Do not open the cabinet as this might result in damage to the circuitry or electrical shock. If a foreign object should get into the unit, contact your dealer.
- When removing the power plug from the wall outlet, always pull directly on the plug, never yank on the cord.
- If a TV is turned on while the unit is on, static might appear on the TV screen depending on the characteristics of the TV broadcast signal. If this occurs, put this unit into standby mode (off) when using the TV.

## Maintenance

If the surface of the unit gets dirty, wipe it with a soft cloth or use diluted mild liquid soap. Allow the surface of the unit to dry completely before using.

Do not use chemical cleaning cloths, thinner or similar substances as they could damage the surface of the unit.



### CAUTION

**For safety, disconnect the power cord from the socket before cleaning.**

## Automatic power saving function

This unit has an automatic power saving function. The automatic power saving function is ON when this unit is shipped new, so it will automatically enter standby if 30 minutes pass under the conditions shown in the following table.

Status	CD/USB	Bluetooth	PHONO*
No disc/USB flash drive	✓	/	/
No device connected	/	✓	/
Turntable not turning	/	/	✓
Stopped/paused	✓	—	✓

- ✓ Automatic power saving function active
- Automatic power saving function not active
- / Not applicable

\*When set to PHONO, this function is only enabled if the tonearm is returned to the tonearm holder.

- When AUX is selected, the unit will automatically enter standby if there is no input for eight hours.
- This function is disabled when the unit is set to FM/AM.

If you want to disable the automatic power saving function, do the following.

1. Connect the AC power cord.
2. Press the STANDBY/ON button.
3. Press the PHONO/AUX button to select AUX.
4. Press and hold the play/pause (▶/||) button for at least two seconds.
5. When "ERP-ON" is displayed, press a skip/search (◀◀◀/▶▶▶) button on the remote control or turn the main unit's skip (◀◀◀/▶▶▶) knob to select "ERP-OFF".
6. Press the play/pause (▶/||) button to exit setting mode.

## Discs

### Discs that can be played on this unit

#### CDs with the Compact disc Digital Audio logo



**CD-R and CD-RW discs that have been created in the audio CD format and finalized correctly.**  
**CD-R and CD-RW discs that have been written with MP3 or WMA files and finalized.**

This unit can play the above types of discs (without adapters). This unit cannot play any other types of discs.

#### **⚠ CAUTION**

**If you try to play any other type of disc with this unit, loud noises that damage speakers or harm hearing could occur. Never try to play any other type of disc with this unit.**

- This unit might not be able to properly play back Copy Control CDs, Dual Discs and other special CDs that do not conform to the Red Book CD standard. Operation and sound quality cannot be guaranteed when special discs are used in this unit. If playback of a special disc should cause trouble, contact the seller of the disc.

### CD-R/CD-RW discs

This unit can play back CD-R and CD-RW discs that have been recorded in the audio CD format (CD-DA) and the MP3 or WMA format.

- Discs created by a CD recorder must be finalized with the CD recorder that was used to create the discs before being used with this unit.
- Depending on disc quality and recording conditions, playback of some discs might not be possible. Please see the manual for the device that you used to create the disc.
- If you are uncertain about the handling of a CD-R or CD-RW disc, please contact the seller of the disc directly.

## Precautions for use

- Do not use cracked discs because they could damage the unit.
- When writing something on the label side of a disc, use a felt tip permanent marker. The use of a ballpoint pen or other pen with a hard tip could damage the disc, making it unplayable.
- Never use commercially available CD stabilizers. Doing so could make the disc unplayable or damage the unit.
- Never use CDs with irregular shapes, including heart-shaped and octagonal discs because such discs could damage the unit.

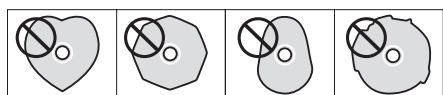

## Handling precautions

- Always insert the disc into the disc tray with the label side up.
- If the side of the disc that the signal is recorded on (unlabeled side) has scratches, fingerprints or dirt on it, for example, playback errors could occur. Please handle discs with care.
- To remove a disc from its case, press down on the center of the case and hold the disc by its edges.



Removal from case



Holding by edges

## Storage precautions

- Discs should be stored in their cases when not being used. Failure to do so could result in warping and scratches.
- Do not leave discs in places that are exposed to direct sunlight or that are very humid or hot. Long exposure to such conditions could warp or degrade discs, making them unplayable.
- Since CD-R/CD-RW discs are more susceptible to the effects of heat and ultraviolet rays compared to commercial CDs, do not leave them for long periods of time in places that are, for example, exposed to direct sunlight or near equipment that generate heat.
- Smudges on a disc might cause the sound to skip or degrade the sound quality. Always clean discs before storing them.

## Maintenance

- If the side of the disc that has the data encoded on it (unlabeled side) becomes dirty with fingerprints or dust, use a soft cloth to wipe the surface from the center directly toward the edge.



- Never use record cleaners, antistatic treatments, thinners or similar chemicals to clean discs. Such chemicals could harm the surface of the disc.

## MP3/WMA files

This unit can play MP3 and WMA files that are on CD-R/CD-RW discs and USB flash drives.

- Audio file formats that can be played back
  - MP3 (file extension: .mp3)
    - Bit rate: 8 kbps to 320 kbps
    - Sampling frequency: 16 kHz to 48 kHz
  - WMA (file extension: .wma)
    - Bit rate: 8 kbps to 320 kbps
    - Sampling frequency: 32 kHz, 44.1 kHz, 48 kHz
- Note: Digital Rights Management (DRM) is not supported.
- Up to eight levels of folders supported.

### File information shown on the display

The display of this unit can only show single-byte alphanumeric characters.

- If the file information uses Japanese, Chinese or other double-byte characters, playback is possible but the name will not be shown correctly.

### Precautions when creating MP3/WMA files on a computer

- Only discs that have been recorded using the ISO 9660 standard can be played by this unit.
- MP3 and WMA files are recognized by their file extensions (".mp3" for MP3 files and ".wma" for WMA files.) Always include the extension in the file name.
- Files without extensions cannot be recognized. A file cannot be played back regardless of the file name extension, if the data is not in the MP3 or WMA format.
- After recording to a CD-R/CD-RW, always close the session (complete disc creation). This unit cannot play a disc if its session has not been closed.
- A maximum of 999 files and 99 folders on a disc can be played. If the media has more than these maximums, this unit might not be able to correctly play any file that is the 1000th or higher or any folder that is the 100th or higher.
- Discs made with multi-session recording are not supported. Only the first session can be played back.
- Depending on the condition of the disc, playback might not be possible or the sound might skip.
- This unit cannot play copyright-protected audio files.



# Handling records

## Holding records

When holding a record or removing it from its sleeve, avoid touching the grooves by holding the record by its label and edge with one hand or by holding it by its edge with both hands.

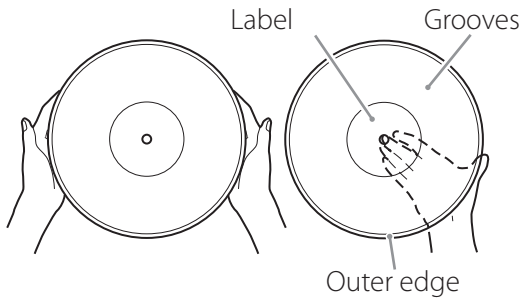

## Cleaning

- Fingerprints and dust on a record can cause noise and the sound to skip, as well as damage the record itself and the stylus. Use a commercially available record cleaner to clean records. Do not use thinner or anything other than a record cleaner. Such chemicals could harm the surface of the record.
- When using a record cleaner, wipe the surface of the record in a circular motion, following the grooves.



## Precautions

- Do not leave records in places that are exposed to direct sunlight or are very hot or very humid. Leaving a record in such a condition for a long time could result in warping or other damage.
- Do not stack multiple records or place heavy objects on top of them. Do not leave records at an angle for long amounts of time either. Doing so could result in warping or other damage.
- Do not allow hard objects to directly touch the audio grooves. Doing so could cause scratches.
- After you finish playing a record, always put it back into its sleeve for storage. Leaving a record unprotected could result in warping or scratching.
- Do not use cracked records.

# Connections

## ⚠ Precautions when making connections

- Do not turn the unit on until after making all connections.
- Carefully read the manuals of the devices that you are connecting and follow their instructions when making connections.

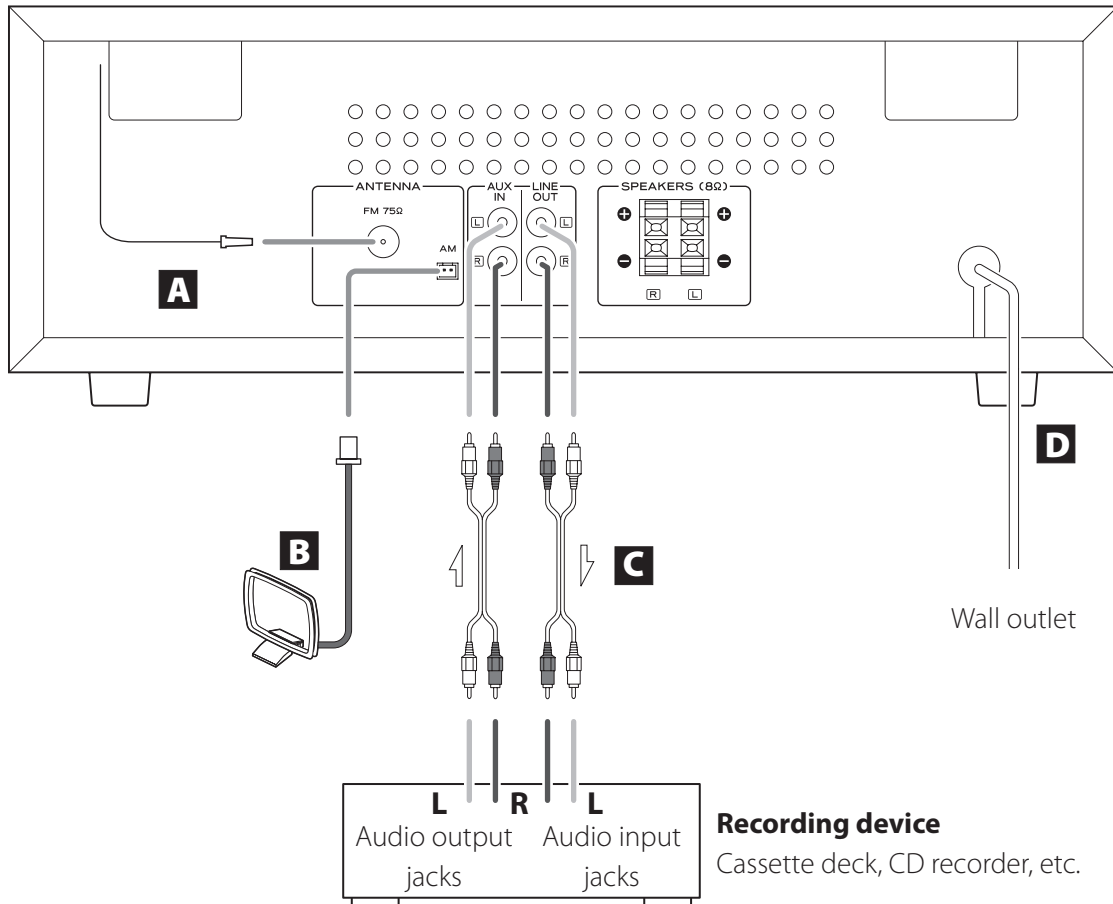

### **A** FM antenna connector

Extend the FM antenna and fix it in the position where the reception is best (on a window frame or wall, for example).

### **B** AM antenna connector

Assemble the included AM loop antenna and connect it to the AM antenna jack on the back of the unit.

Place the antenna in the position that provides the best AM reception.

### Assembling the AM antenna

To assemble the AM antenna, turn the base in the direction of the arrow. Then, insert the hook at the bottom of the loop into the slot in the base.

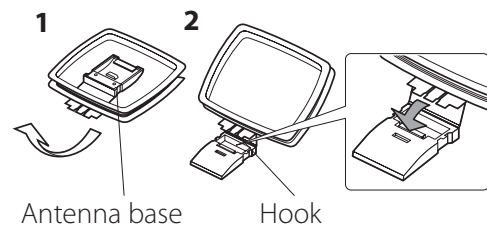

## **C** Analog audio input and output jacks (AUX IN/LINE OUT)

These input and output analog audio signals. Use commercially available audio cables to connect other equipment to the input and output jacks of this unit.

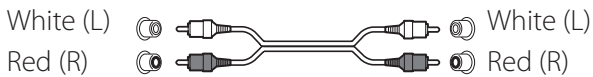

- To connect and use a cassette deck, CD recorder or other recording device, connect that device's output jacks to this unit's AUX IN jacks, and that device's input jacks to this unit's LINE OUT jacks.
- Insert the plugs completely. Do not bundle these cords with power cords or speaker cables. Doing so could reduce the audio quality or cause noise.

## **D** AC power cord

Confirm that the power plug is plugged into a working outlet.

- ⚠ **Be sure to connect the power cord to an AC outlet that supplies the correct voltage. Connection to an outlet that supplies incorrect voltage could cause fire or electric shock. Hold the power plug when plugging it into an outlet or unplugging it. Never pull or yank on the power cord. Unplug the power cord from the outlet when you are not planning to use the unit for an extended period of time.**

## Connections (continued)

### Connecting the speakers

Connect the speaker cables that are already attached to the included speakers to this unit's speaker terminals.

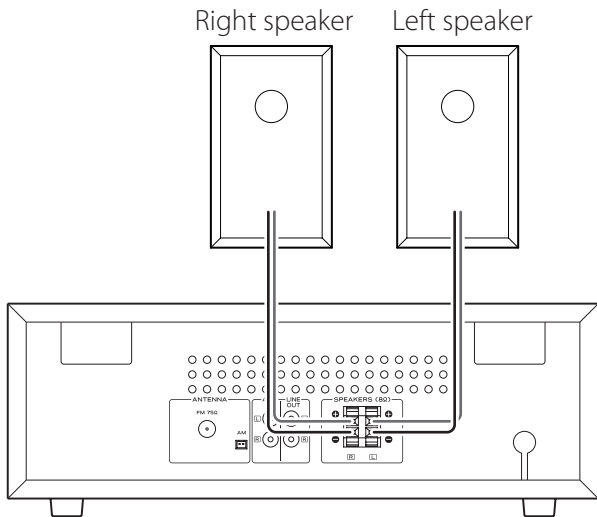

While pressing the lever, insert the end of the cable (where the wire is exposed). Release the lever to connect the speaker cable.

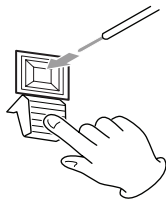

Connect the end of the ⊕ speaker cable with the red mark to the red speaker terminal of the unit.

Connect the end of the ⊖ speaker cable with no mark to the black speaker terminal of the unit.

- Gently pull the cables to make sure they are connected firmly.
- Confirm that only the exposed part of the wire is inserted into the terminal and that the cable sheath is not touching the terminal.
- A short could occur if the exposed core wire at the tip of a speaker cable touches another cable or terminal.
- Never let the speaker cables short.
- In order to avoid noise, do not bundle speaker cables with power cords or other cables.

The included speakers have bass ports in their backs. Place the speakers so that these ports are not blocked by, for example, other objects or walls.

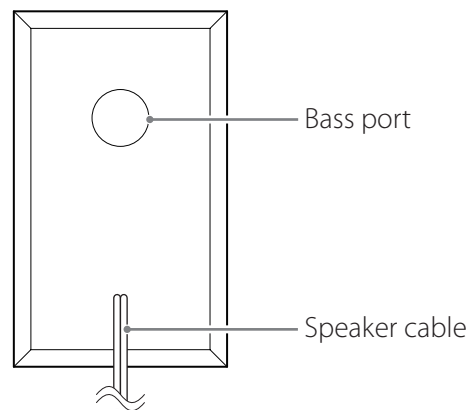

# Replacing the stylus

- Record styluses are precision parts, so handle them carefully to avoid bending or damaging their tips. If a stylus becomes bent or damaged, it might not be able to follow the audio groove precisely and could damage records or cause other malfunction.
- If a stylus becomes dirty, use a commercially available stylus cleaner or similar product to clean it.
- Do not rub the stylus tip forcefully with anything hard. Do not wipe the stylus with thinner or other chemicals. Doing so could harm it.

## Replacing the stylus

Using a record stylus wears it down, which could cause the sound quality to worsen and possibly damage records. Replace the stylus with a replacement stylus specified by TEAC as soon as possible.

In general, you should replace a sapphire stylus for LP and EP records after about 50 hours of use and a diamond stylus for SP records after about every 100 hours.

### CAUTION

- Since loud noises could suddenly occur, put the unit into standby before changing the stylus.
- Be careful not to hurt your hand or the equipment.
- Be careful not to allow small children to accidentally swallow styluses.

### Replacement styluses (sold separately)

**STL-103: Sapphire stylus for LP and EP records  
(3 per set)**

**SPL-102: Diamond stylus for SP records  
(2 per set)**

For replacement styluses, contact your dealer.

## Removing the stylus (red part)

- 1 Press the STANDBY/ON button to put the unit into standby.**
- 2 Hold the cartridge with one hand, and use a small screwdriver or other tool to push the level difference at the front of the stylus down in the “A” direction. Then, pull it forward and off.**

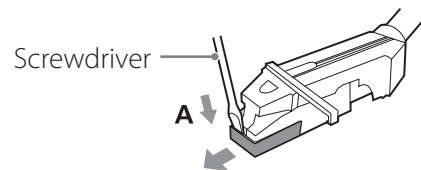

## Attaching a new stylus

- 1 Insert it in the “B” direction so that the end of the stylus fits into the cartridge.**

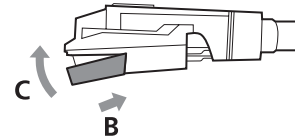

- 2 Push in the “C” direction until it snaps into place.**

## Names and functions of parts (main unit)

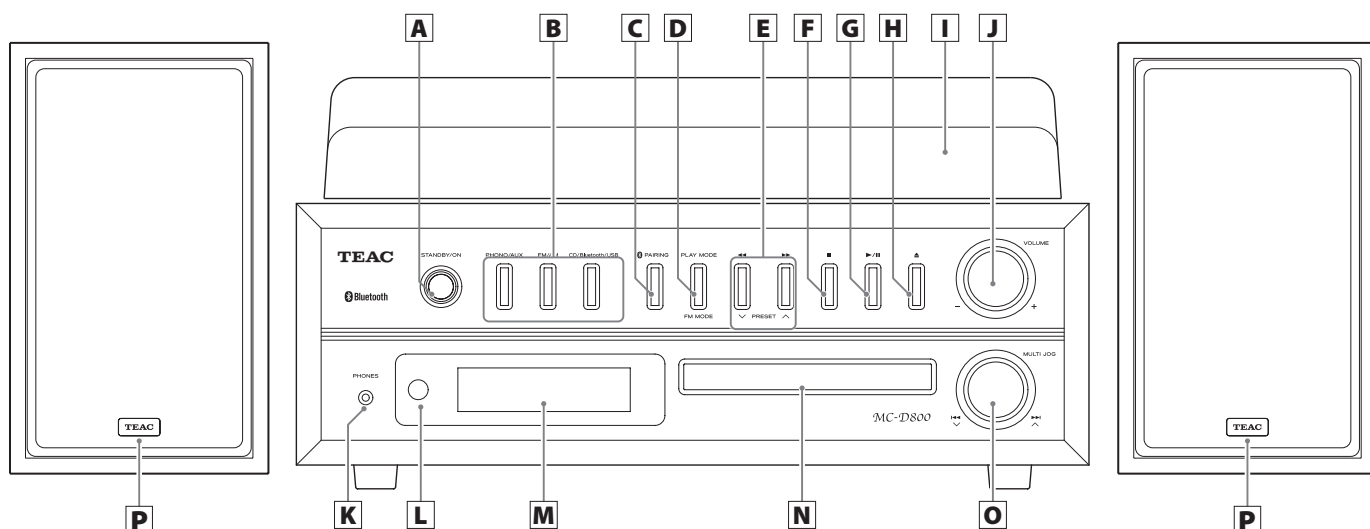

### **A** STANDBY/ON button

Press this button to turn the unit on or put it in standby.

### **B** FUNCTION buttons (PHONO/AUX, FM/AM, CD/Bluetooth/USB)

Press the PHONO/AUX button to switch between PHONO and AUX as shown below.

PHONO ↔ AUX

To listen to a record, press the PHONO/AUX button and select "PHONO".

To listen to a device connected to the auxiliary input (AUX IN) jacks, press the PHONO/AUX button and select "AUX".

Each time you press the FM/AM button, the unit will switch between FM and AM broadcast reception as shown below.

FM ↔ AM

To listen to an FM station, press the FM/AM button and select "FM".

To listen to an AM station, press the FM/AM button and select "AM".

Each time you press the CD/Bluetooth/USB button, the function will change as shown below.



To listen to a CD, press the CD/Bluetooth/USB button and select "CD".

To listen to a Bluetooth device, press the CD/Bluetooth/USB button and select "Bluetooth".

To listen to a USB flash drive, press the CD/Bluetooth/USB button and select "USB".

### **C** PAIRING button

Use this when pairing with other Bluetooth devices and when ending Bluetooth connections (pages 44 and 43).

### **D** PLAY MODE button FM MODE button

When listening to a CD/MP3/WMA file, use to change the play mode (normal, repeat, shuffle) (page 38).

When listening to FM radio, use to switch between stereo and mono (page 49).

**E Search (◀◀/▶▶) buttons****PRESET (∨/∧) buttons**

Press and hold during CD or MP3/WMA file playback to search forward/backward (page 33).

When listening to the radio, use to select preset stations (page 51).

**F Stop (■) button**

Press to stop CD/USB/Bluetooth playback.

**G Play/pause (▶/⏸) button**

Press when the CD, USB or a supported Bluetooth device is stopped or paused to start playback.

Use this button to pause playback during playback.

**H Open/close button (▲)**

Press to open and close the disc tray.

**I Turntable cover****J VOLUME knob**

Use to adjust the volume. Turn right to raise the volume and left to lower it.

**K PHONES jack**

When you use headphones, first reduce the volume level to minimum. Then, insert the plug from your headphones into the PHONES jack, and turn the volume up gradually by turning the VOLUME knob.

- Do not turn the unit on and put it into standby or connect and disconnect the headphones plug while wearing headphones. (Doing so could cause loud noise to be output from the headphones.)
- When a plug is in the headphones jack, no sound will be output from the speakers.

**L Remote control signal receiver**

Signals sent from the remote control are received here. When using a remote, point it toward this spot.

**M Display**

This shows the track number, time, FM/AM frequency and other information.

**N Disc tray****O Scroll/skip (MULTI JOG/|◀◀ ▶▶|/∨ ∧) knob**

Use when tuning the radio to select stations (page 49).

Use this also to set the current time and the wakeup timer (pages 25 and 56).

When listening to a CD or USB flash drive, use to skip to the previous or next track/file (page 33).

**P Right/left speakers**

Place the speakers as desired.

## Names and functions of parts (remote control)

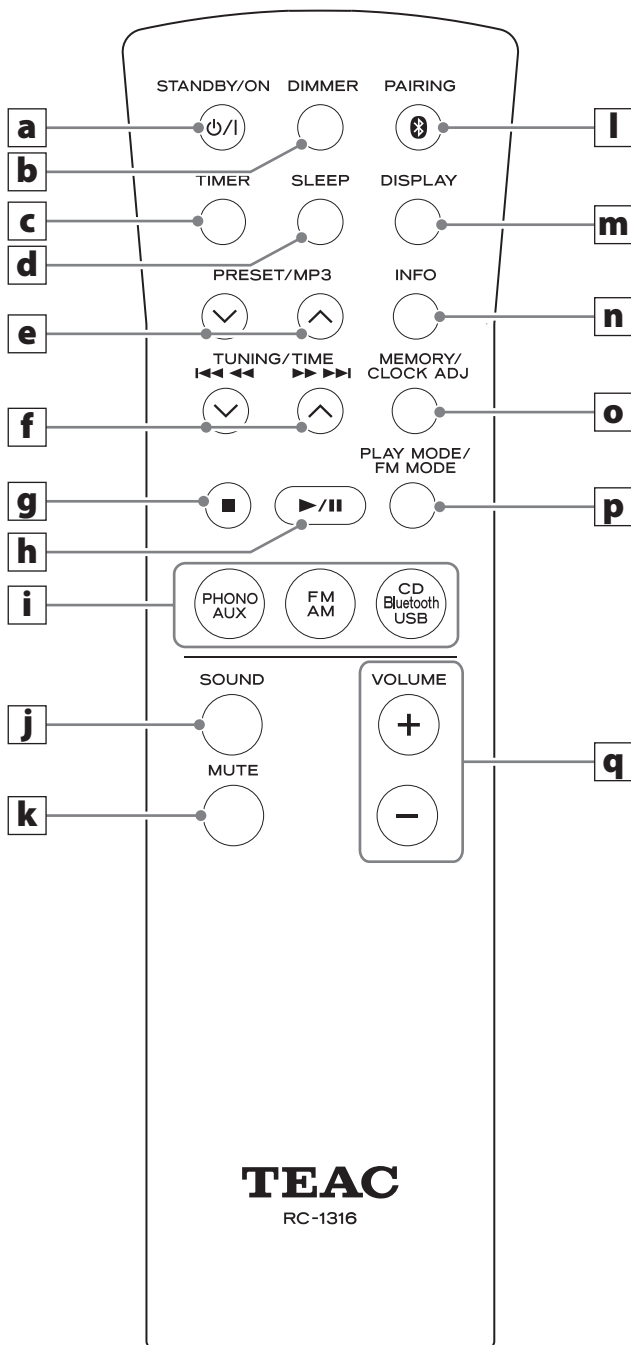

When both the main unit and the remote control have buttons with the same functions, the instructions in this manual refer to only one set of buttons, but the other set of buttons can be used in the same way.

### **a** STANDBY/ON button

### **b** DIMMER button

Use to adjust the display brightness (page 29).

### **c** TIMER button

Use to turn the wakeup timer on and off (pages 56 and 59).

### **d** SLEEP button

Use to set the sleep timer (page 59).

### **e** PRESET/MP3 (∨/∧) buttons

When listening to the radio, use to select preset radio stations (page 51).

When listening to an MP3/WMA file, use to select the folder number (page 34).

### **f** TUNING/TIME (∨/∧) buttons

#### **Skip/search (|◀◀ ◀◀/▶▶ ▶▶|) buttons**

When listening to the radio, use for manual and auto station tuning (pages 49 and 48).

When listening to an MP3/WMA file, use to select the file number (page 34).

When setting the clock and the wakeup timer, use to set the time (pages 25 and 56).

When listening to a CD or USB flash drive, use to skip to the previous or next track/file. Press and hold during CD or MP3/WMA file playback to search forward/backward (page 33).

### **g** Stop (■) button

Press to stop playback.

### **h** Play/pause (▶/||) button

Press when stopped or paused to start playback.

Use this button to pause playback during playback (page 33).

### **i** Function buttons

#### **(PHONO/AUX, FM/AM, CD/Bluetooth/USB)**

Press the PHONO/AUX button to switch between PHONO and AUX.

To listen to a record, press the PHONO/AUX button and select "PHONO".



To listen to a device connected to the auxiliary input (AUX IN) jacks, press the PHONO/AUX button and select "AUX".

Each time you press the FM/AM button, the unit will switch between FM and AM broadcast reception.

To listen to an FM station, press the FM/AM button and select "FM".

To listen to an AM station, press the FM/AM button and select "AM".

Each time you press the CD/Bluetooth/USB button, the function will change as shown below.



To listen to a CD, press the CD/Bluetooth/USB button and select "CD".

To listen to a Bluetooth device, press the CD/Bluetooth/USB button and select "Bluetooth".

To listen to a USB flash drive, press the CD/Bluetooth/USB button and select "USB".

#### **j** SOUND button

Use to adjust the bass and treble, as well as the left-right volume balance (page 28).

#### **k** MUTE button

Use to temporarily silence the output (page 29).

#### **l** PAIRING button

Use this when pairing with other Bluetooth devices and when ending Bluetooth connections (pages 44 and 43).

#### **m** DISPLAY button

Press when FM/AM or CD/Bluetooth/USB is selected to show the current time.

Use to search for stations by program type (PTY) (page 54).

#### **n** INFO button

When listening to an MP3/WMA file, use to change the information shown on the display (page 40).

When listening to FM radio, use this button to select an RDS mode (page 52).

#### **o** MEMORY/CLOCK ADJ button

When listening to the radio, use when setting radio

station presets (pages 50 and 51).

Use this when programming tracks/files and checking programmed tracks/files (pages 34 to 37).

Use to adjust the clock (pages 25 and 26).

#### **p** PLAY MODE/FM MODE button

When listening to a CD or USB flash drive, use to change the play mode (normal, repeat, shuffle) (page 38).

When listening to FM radio, use to switch between stereo and mono (page 49).

#### **q** VOLUME (+/-) buttons

Use to adjust the volume. Press the + button to raise the volume, and press the – button to lower the volume.

# Using the remote control

## Precautions for use

- When using the remote control, point it toward the remote control signal receiver on the main unit from a distance of 5 m (16 ft) or less. Do not place obstructions between the main unit and the remote control.
- The remote control might not work if the remote control signal receiver on the main unit is exposed to sunlight or bright lights. In this case, try moving the main unit.
- Beware that use of this remote control could cause the unintentional operation of other devices that can be controlled by infrared rays.

## Installing batteries

Remove the cover from the back of the remote control. Insert two AA batteries into the compartment according to the +/– indications. Then, close the cover.

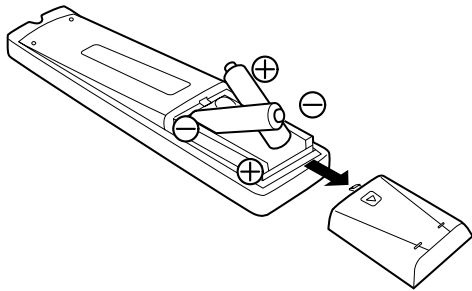

## When to replace batteries

If the distance required between the remote and main unit decreases or if the unit stops responding to the remote buttons, replace both batteries with new ones. Dispose of the used batteries according to the instructions on them or requirements set by your local municipality.

### CAUTION

**Misuse of batteries could cause them to rupture or leak, which might result in fire, injury or the staining of nearby materials. Please read and observe the precautions on page 3 carefully.**

# Names and functions of parts (turntable)

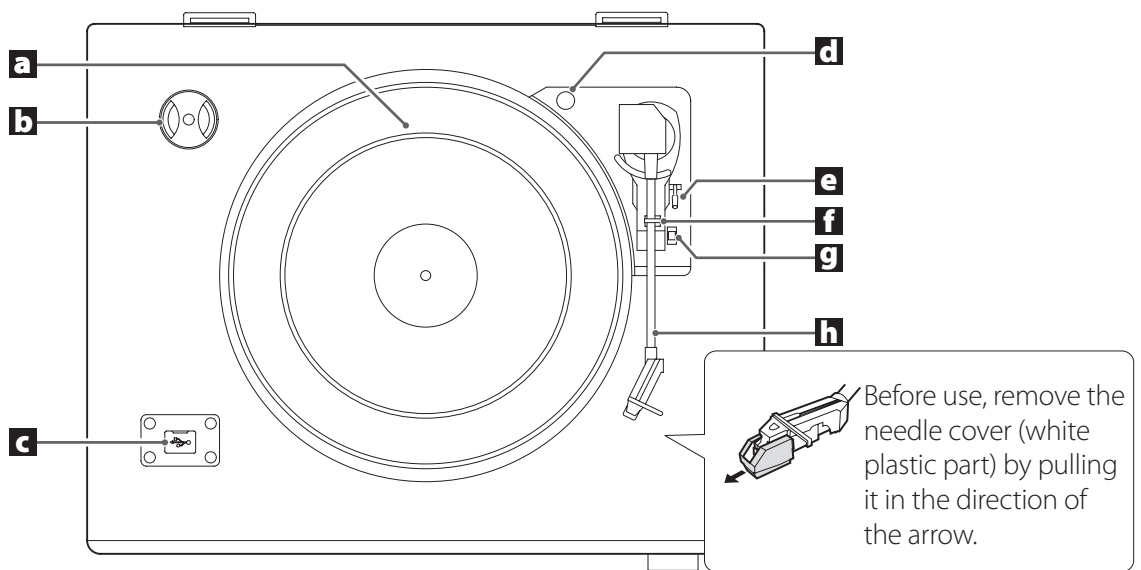

## **a** Turntable

Place records centered on the turntable.

## **b** 45 RPM adapter

Use this when playing back records with large holes.

## **c** USB

Connect a USB flash drive to the unit.

## **d** Transport locking screw

Before using the record player, use a coin or other tool to turn the transport locking screw clockwise until it stops.

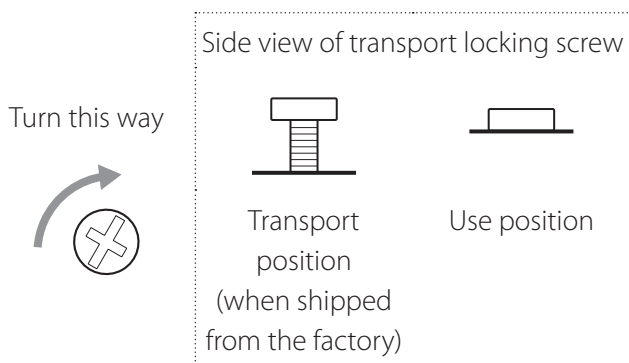

Before transporting this unit (to move residences, for example) turn the screw counterclockwise until it stops to secure the turntable.

## **e** Cue lever

Use this lever to lift the tone arm from the record.

## **f** Tone arm holder

This is a rest for the tone arm. Gently push the clasp to the right to release the tone arm before playing a record.

## **g** Rotation speed selection switch

Set the rotation speed (RPM) suitable for the record.

## **h** Tone arm

When you move the tone arm toward the record, the turntable will begin to turn.

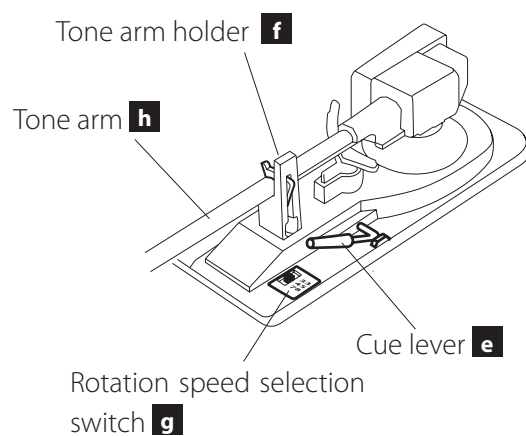

# Turntable cover

## Attaching the turntable cover

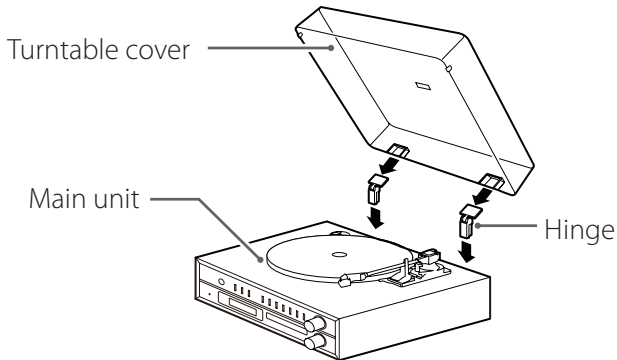

- 1** Insert the hinges completely into the hinge holders at the left and right ends of the back of the main unit.
- 2** Align the tops of the hinges with the turntable cover hinge holders and insert them.

## Removing the turntable cover

Hold both edges of the turntable cover and lift it slowly to remove it along with the hinges from the unit. Then, remove the hinges from the turntable cover.

## Opening and closing the turntable cover

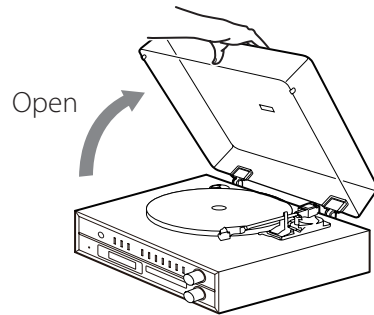

### Opening

Hold the front edge of the turntable cover and gently lift it open completely until it stops. The turntable cover will stay open in this position.

### Closing

Gently lower the turntable cover until it is closed.

**⚠ Be careful not to pinch your hand, for example, when opening and closing the turntable cover.**

# Setting the clock

Set the current time before using the unit.

- 1 Press the STANDBY/ON button to put the unit into standby.**

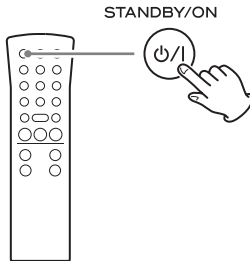

## NOTE

The clock can also be set when the unit is on, but not when the unit is in radio, CD or USB mode.

- 2 Press and hold the CLOCK ADJUST button for at least two seconds.**

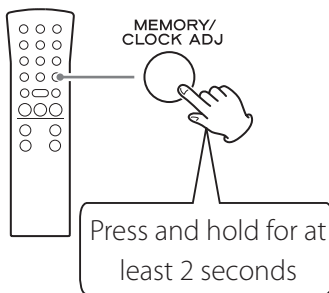

"SET CLOCK" scrolls across the display.



- 3 Press the TIME (∨/∧) buttons to switch between 24 HOUR and 12 HOUR (24-hour or 12-hour time display).**

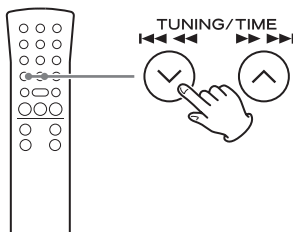

- If a setting is left for more than 20 seconds, this time setting mode will end.

- 4 Press the CLOCK ADJUST button again.**

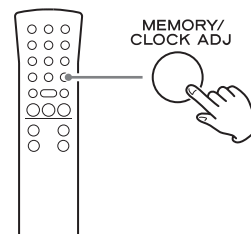

Display example

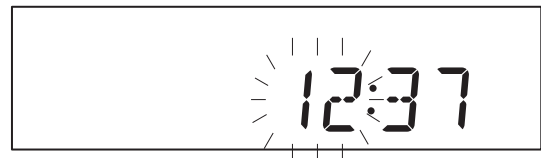

The "hour" value blinks.

- 5 Press the TIME (∨/∧) buttons to set the current hour.**

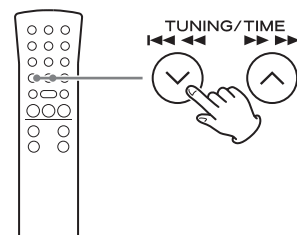

## Setting the clock (continued)

### 6 Press the CLOCK ADJUST button.

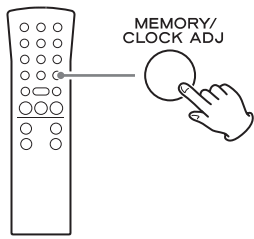

Display example

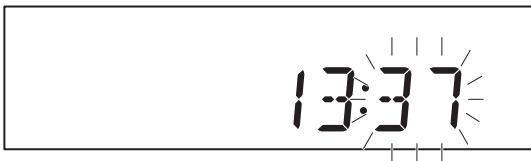

The minute value blinks.

### 7 Press the TIME (∨/∧) buttons to set the current minute.

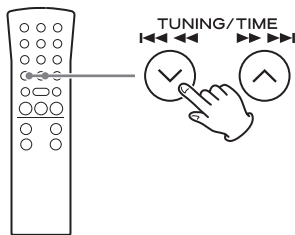

### 8 Press the CLOCK ADJUST button.

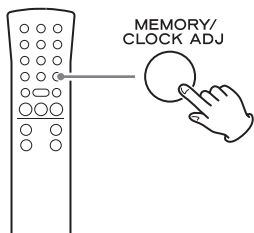

This completes the procedures for setting the time.

The clock will start from the set minute at 0 seconds.

- The unit's clock and wakeup timer settings will be erased if a power outage occurs or the power cord is unplugged from an outlet.

### Current time display

The clock is always shown when the unit is in standby mode (off) and when the function is set to PHONO/AUX.

Press the remote control's DISPLAY button to show the clock on the display.

- The current time is shown for three seconds in CD/USB and FM/AM modes.

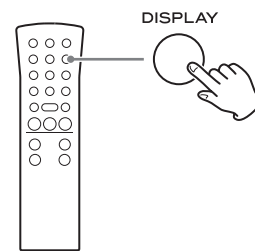

### Display example



Current time

- The DISPLAY button does not function in AUX/PHONO and Bluetooth modes.
- In Bluetooth mode, the current time is only shown when paired.

# Basic operation

- 1** Press the **STANDBY/ON** button to turn the unit on.

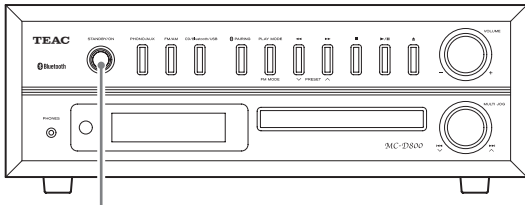

STANDBY/ON

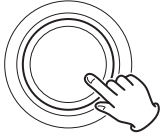

- Even when in standby (unit off), pressing a function button will turn the unit on.

- 2** Press a function button to set the playback source.

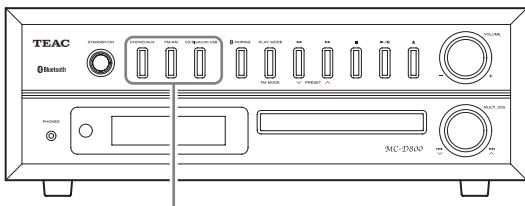

PHONO/AUX      FM/AM      CD/Bluetooth/USB

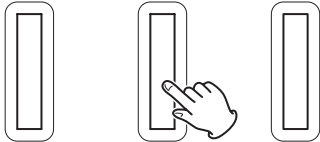

When a playback source is selected, the corresponding indicator appears on the display.

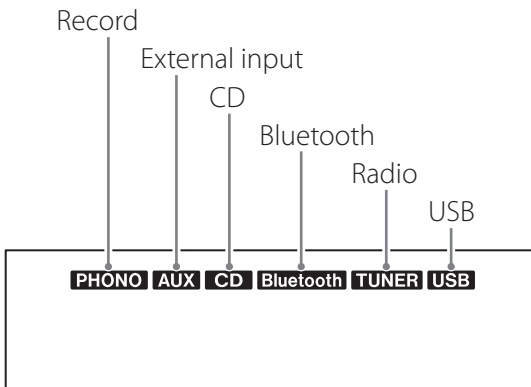

- 3** Turn the **VOLUME** knob to adjust the volume.

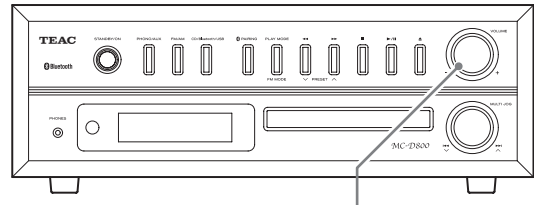

VOLUME

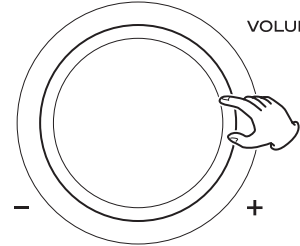

MIN (0): minimum volume  
MAX (40): maximum volume

Turn the VOLUME knob right to raise the volume and left to lower it.

- The default value is 20.
- When you turn the VOLUME knob, the volume will be shown for about three seconds.
- When the volume is at minimum level, "MIN" appears on the display. At maximum, "MAX" appears.

**⚠ Sudden loud noises could damage your hearing or cause other harm. Set the volume to minimum. After sound output begins, adjust the volume to a suitable level.**

- When not using this unit, press the STANDBY/ON button to put the unit into standby.

## Basic operation (continued)

### Adjusting the bass, treble and stereo balance

- 1 Press the **SOUND** button to select the item you want to adjust.

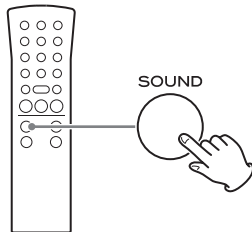

Pressing the SOUND button cycles through the items in the following order.



- 2 Within three seconds, start using the **VOLUME (+/-)** buttons to adjust the setting.

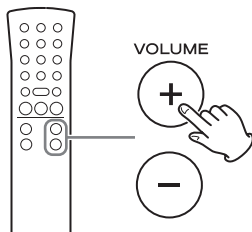

- If three seconds pass without any adjustment, the setting mode will end.

### Setting items and ranges

#### BASS (low frequencies)

Use to adjust the bass.

Setting range: -5 to +5

Default value: 0

Display example

A rectangular LCD display showing the text 'BASS +3' in a digital font.

#### TREBLE (high frequencies)

Use to adjust the treble.

Setting range: -5 to +5

Default value: 0

Display example

A rectangular LCD display showing the text 'TRE +2' in a digital font.

#### BALANCE

Use to adjust the left-right stereo balance.

Setting range: L+10 to R+10

Default value: CENTER

Display example

A rectangular LCD display showing the text 'BAL R+1' in a digital font.

You should usually leave BALANCE set to CENTER.

A rectangular LCD display showing the text 'CENTER' in a digital font.



## Adjusting the brightness of the display

Press the DIMMER button to cycle through the following brightness settings.

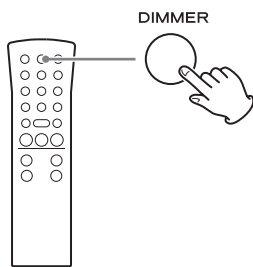

- When the unit enters standby, the dimmer setting is reset to ordinary brightness.

## Muting the output

Press the MUTE button to temporarily silence the output. Press the MUTE button again to resume output at the previously set volume level.

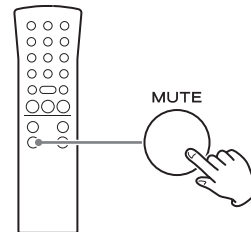

- When the mute function is active, "MUTE" appears on the display.
- When the mute function is active, adjusting the volume will unmute the output.
- When the mute function is active, changing the source will unmute the output.

# Listening to a CD

- 1 Press the CD/Bluetooth/USB button to select "CD".**

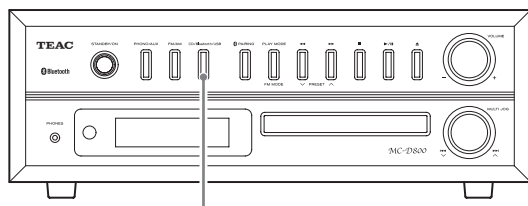

CD/Bluetooth/USB

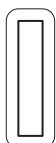

Each time you press the CD/Bluetooth/USB button, the function will change as shown below.



After switching to CD, "DISC" will appear, "READING" will blink for several seconds, and then the CD will be in a stopped state. If no disc is loaded, "NO DISC" appears on the display.

- 2 Press the open/close (▲) button to open the tray.**

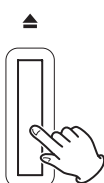
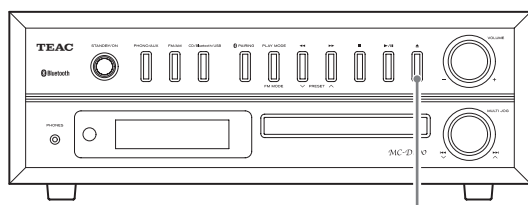

The disc tray opens forward.

- 3 Place a disc centered on the tray with the labeled side up.**

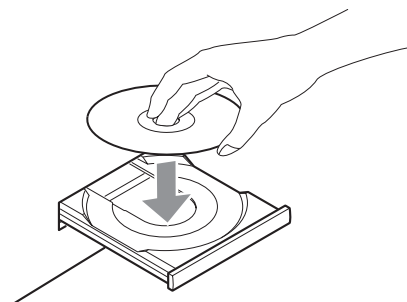

- Never place more than one disc on the tray.
- If the tray is closed while a disc is outside the center guides, the disc might become stuck inside and the tray might not open. Be sure to always place discs within the guides at the center of the tray.
- Do not force the tray by hand when opening or closing.

- 4 Press the open/close (▲) button to close the tray.**

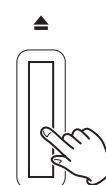
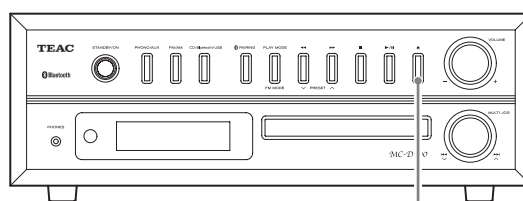

Be careful not to let your fingers be pinched when the tray closes.

- The unit takes a few seconds to load the disc. No buttons will work when "READING" is displayed. Wait until the disc information is displayed.

### Audio CD display example

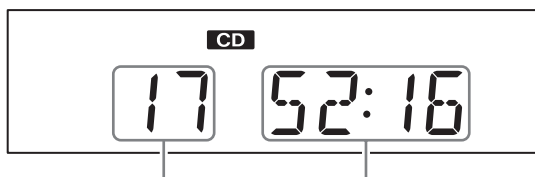

Total number of tracks      Total playback time

### MP3/WMA file display example

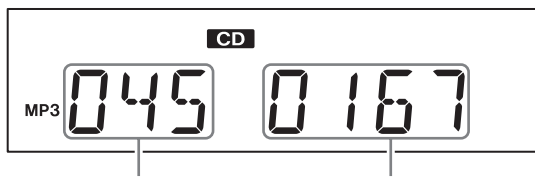

Folder number      File number

- A non-audio disc might be “played” in the same manner as an audio disc, but sound will not be output.
- When the current file is a WMA file, “WMA” will appear on the left side of the display.

## 5 Press the play/pause (▶/||) button.

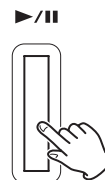
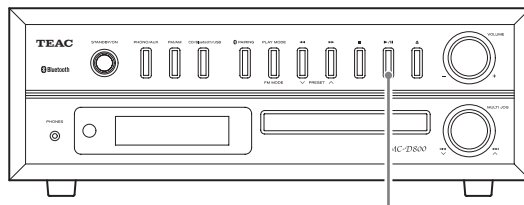

Playback will start from the first track and ▶ will appear on the display.

### Audio CD display example

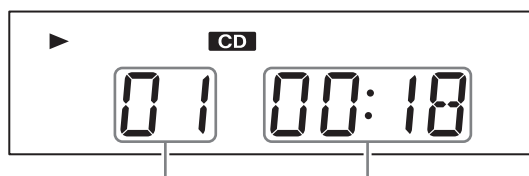

Track number      Playback elapsed time

### MP3/WMA file display example

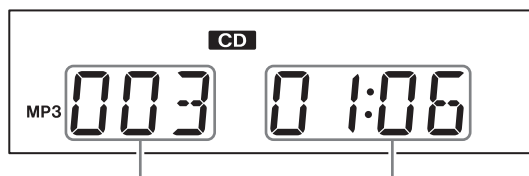

File number      Playback elapsed time

- If you press the play/pause (▶/||) button without closing the disc tray, the tray will close automatically and playback will start.
- This unit treats MP3/WMA files that are not in folders as being in the 001 (ROOT) folder. Playback starts from the first track in the 001 (ROOT) folder.
- For details about the playback order of MP3/WMA files, see page 39.
- After all tracks have played, playback will automatically stop.

## Listening to files on a USB flash drive

You can play audio files stored on a USB flash drive by connecting it to this unit.\*

For details about the playback order of MP3/WMA files, see “MP3/WMA files” on page 12.

\*The USB port on this unit only support USB flash drives (also known as “thumb drives” and “jump drives”). It does not support standard USB hard drives.

### 1 Press the CD/Bluetooth/USB button to select “USB”.

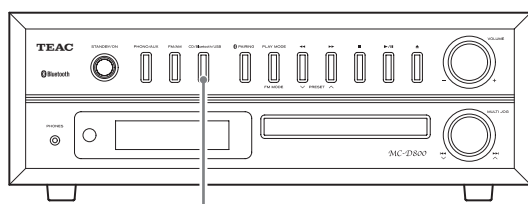

CD/Bluetooth/USB



After switching to USB, “USB” will appear, “READING” will blink for several seconds, and then the USB flash drive will be in a stopped state. If no USB flash drive is connected, “NO USB” will appear on the display.

### 2 Lift the USB port cover and insert a USB flash drive.

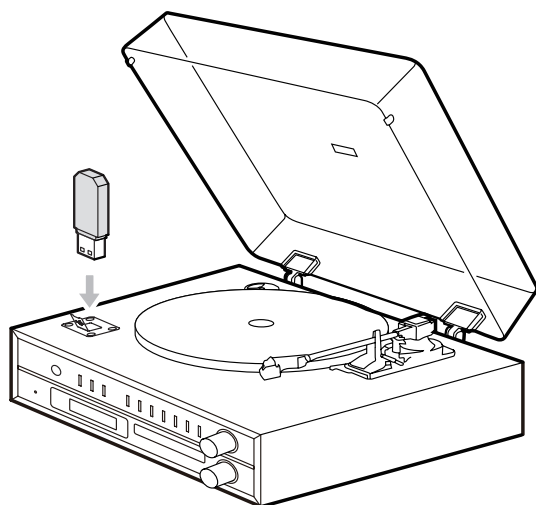

#### CAUTION

If using the turntable cover, close it slowly to avoid contacting the USB flash drive.

If the turntable cover would contact the USB flash drive, do not close the cover.

### 3 Press the play/pause (▶/||) button.

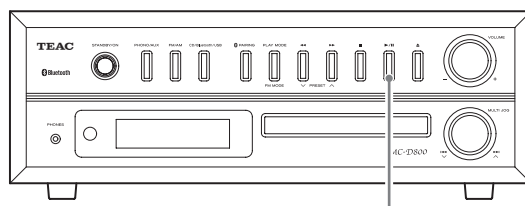

▶/||

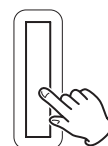

Playback will start from the first file and ▶ will appear on the display.

Display example

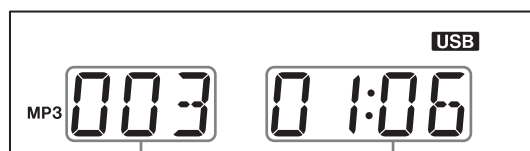

File number

Playback elapsed time

# Listening to a CD/files on a USB flash drive

## Pausing playback

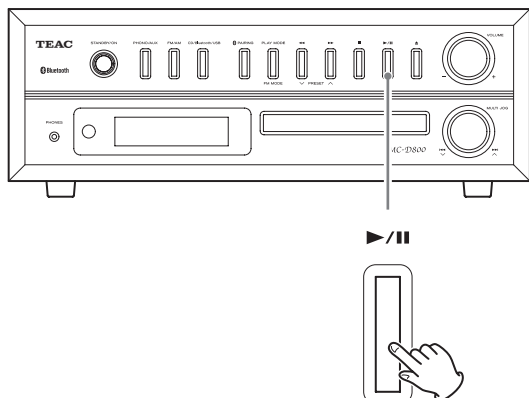

Press the play/pause (▶/||) button to pause playback. When paused, press the play/pause (▶/||) button to resume playback from the paused point.

- When paused, the playback time will blink.

## Stopping playback

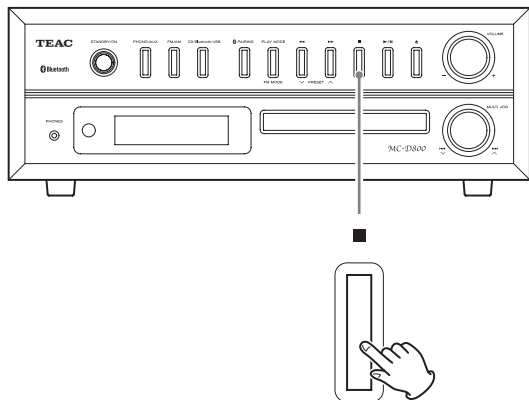

Press the stop (■) button to stop playback.

## Skipping tracks/files

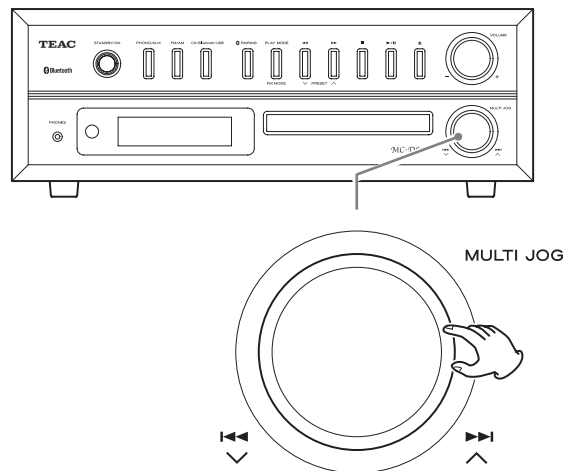

During playback, turn the skip (◀◀/▶▶) knob to skip to the previous or next track/file and start playback. Keep turning until you reach the desired track/file number.

- When stopped, after selecting a track/file with the skip (◀◀/▶▶) knob, press the play/pause (▶/||) button to start playback.
- During playback, turn slightly toward ◀◀ to return to the beginning of the currently playing track/file. To play an earlier track/file, continue turning toward ◀◀.

## Search for a part of a track/file

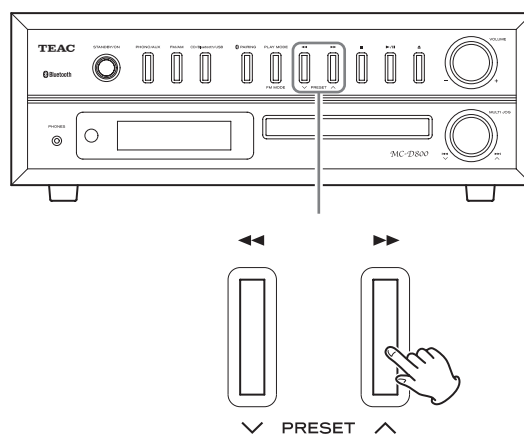

During playback, press and hold a search (◀◀/▶▶) button to search forward/backward. When you stop pressing, ordinary playback will resume.

# Programmed playback (CD/USB)

Up to 32 CD tracks or MP3/WMA files can be programmed in the desired order.  
 Program tracks/files when playback is stopped.

## Programming tracks/files

**1** Press the CD/Bluetooth/USB button to select "CD" or "USB".

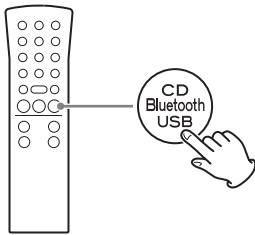

**2** Press the MEMORY button when stopped.

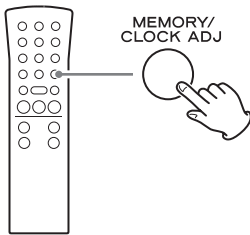

Display example

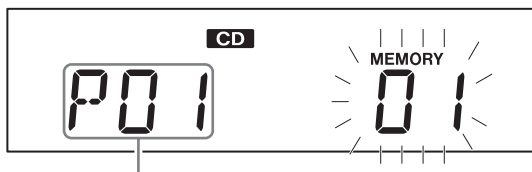

Program number

The track number (or folder and file numbers) and the MEMORY indicator blink.

- To stop programming, press the stop (■) button or wait 20 seconds or more.
- During programming if you do nothing for 20 seconds or more, the program will be confirmed.

Example of display after program confirmation

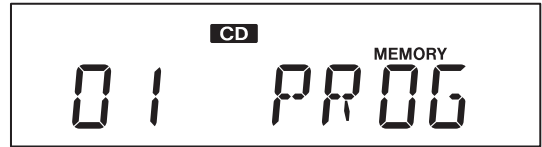

**3** Select a track/file to add to the program.

### With an audio CD

Use the skip/search (⏮/⏪ / ⏩/⏭) buttons to select a track by number.

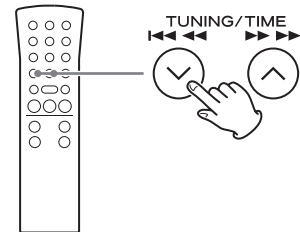

Display example

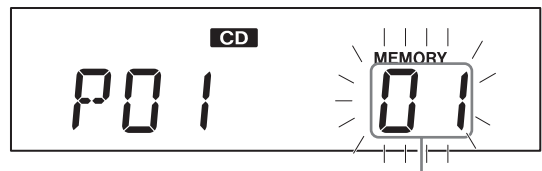

Track number

### MP3/WMA file example

To select a folder by number, use the MP3 (∨/∧) buttons.

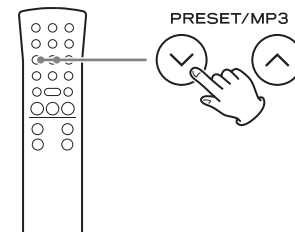

To select a file by number, use the skip/search (I◀◀ ◀◀/▶▶ ▶▶) buttons.

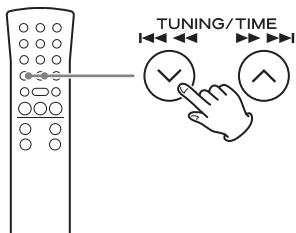

Display example

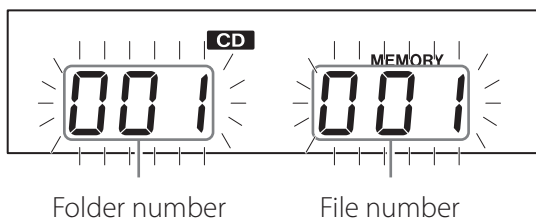

- This unit treats MP3/WMA files that are not in folders as being in the 001 (ROOT) folder.
- If you change the folder or file number, only the MEMORY indicator will blink.

**4 Press the MEMORY button.**

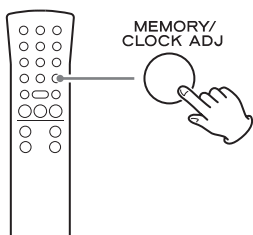

The selected track/file is added to the program, and "P02" appears on the display.

- To program multiple tracks/files, repeat steps **3** to **4**.
- To stop programming, press the stop (■) button.

**5 When you have finished adding tracks/files to a program, press the play/pause (▶/||) button to start programmed playback.**

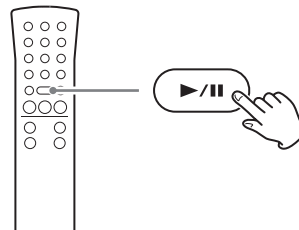

- To stop programmed playback, press the stop (■) button. The contents of the program are retained.
- During programmed playback, use the skip/search (I◀◀ ◀◀/▶▶ ▶▶) buttons to select different tracks/files in the program. You can also use the scroll (MULTI JOG) knob on the main unit for this operation.
- During programmed playback, shuffle playback (page 38) is not possible.
- The display will appear as follows when programmed playback completes.

Display example

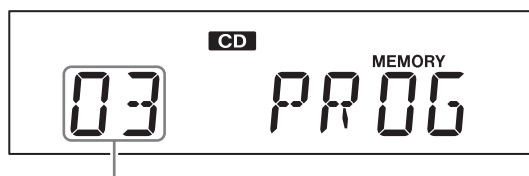

Total number of program tracks

## Programmed playback (CD/USB) (continued)

### Checking the program order

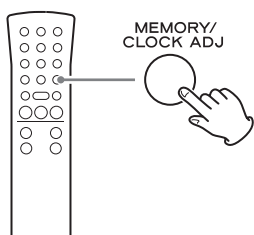

When stopped, press the MEMORY button to cycle through the program numbers and the programmed track/file numbers in order.

### Adding tracks/files to the end of the program

- 1** When stopped, press the MEMORY button repeatedly to show the number which is one higher than the last program number.

When using an audio CD, the track number and MEMORY indicator will blink.

When using MP3/WMA files, the folder number, file number and MEMORY indicator will blink.

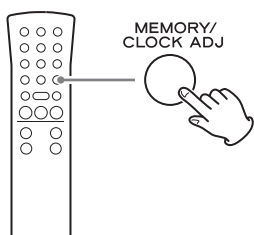

- 2** Press the skip/search (|◀◀ ◀◀/▶▶ ▶▶|) button to select a track/file.

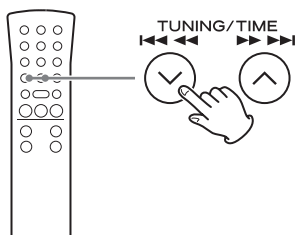

- 3** Press the MEMORY button.

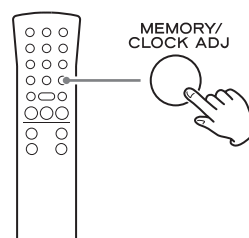

The track/file is added to the end of the program.

### Changing a track/file within the program

- 1** When programmed playback is stopped, press the MEMORY button repeatedly until the program number of the track/file you want to change appears on the display.

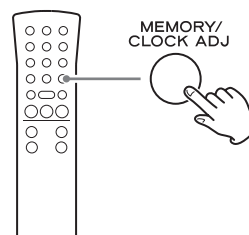

- 2** Use the skip/search (|◀◀ ◀◀/▶▶ ▶▶|) button to select the track/file that you want to use as a replacement in the program.

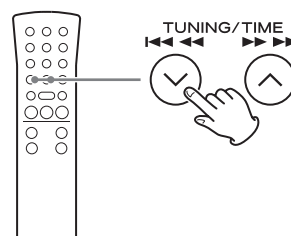



### 3 Press the MEMORY button.

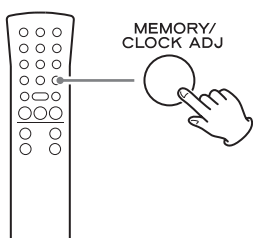

The selected track/file is added at the selected program number, replacing the track/file that was there.

### Clearing all the program contents

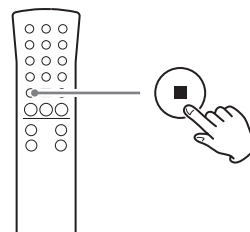

Press and hold the stop (■) button for at least two seconds when stopped.

The contents of the program are cleared.

When the contents of the program are cleared, "PROGRAM CLEAR" scrolls across the display.

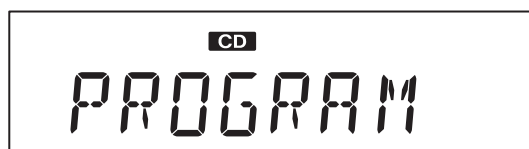

- The program is also cleared in the following cases.
  - The unit enters standby mode
  - The PHONO/AUX, FM/AM or CD/Bluetooth/USB button is pressed, changing the source
  - The disc tray is opened

## Repeat and shuffle playback (CD/USB)

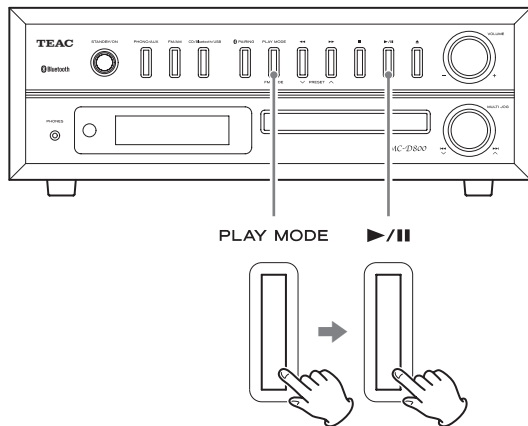

When the CD/USB function is active, press the PLAY MODE button to cycle through the following playback modes.

### Audio CD (CD function)

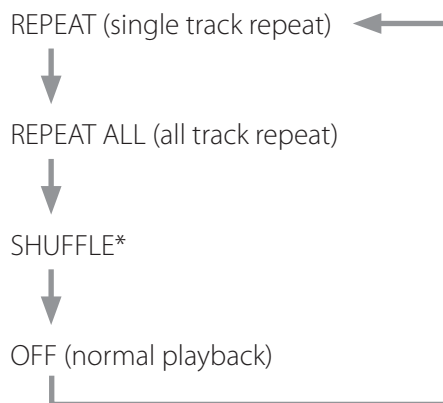

### MP3/WMA files (CD/USB function)

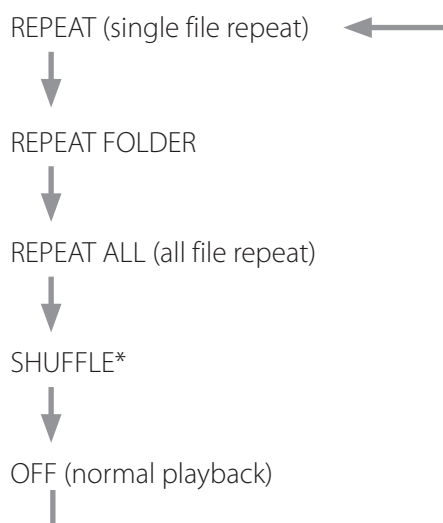

Press the play/pause (▶/||) button when the mode you want to select appears to start playback.

\*If shuffle is selected, playback starts automatically.

- You can also change the playback mode by pressing the PLAY MODE button during playback.
- Any of the following operations will end repeat or shuffle playback mode.
  - The stop (■) button is pressed
  - The unit enters standby mode
  - The PHONO/AUX, FM/AM or CD/Bluetooth/USB button is pressed, changing the source
  - The disc tray is opened

## Repeat playback

### REPEAT (single track/file repeat)

During playback, press the PLAY MODE button once to repeat playback of the currently playing track/file. "REPEAT" appears on the display.

- If you turn the main unit's skip (I◀◀/▶▶I) knob or press the remote control's skip/search (I◀◀◀◀/▶▶▶▶I) buttons and select another track/file, that track/file will be played repeatedly.
- When stopped, press the PLAY MODE button and then use the main unit's skip (I◀◀/▶▶I) knob or remote control's skip/search (I◀◀◀◀/▶▶▶▶I) buttons to select a track/file. Press the play/pause (▶/||) button to start single repeat playback.
- During programmed playback, the track/file being played will be played repeatedly.

### REPEAT ALL (all track/file repeat)

Press the PLAY MODE button twice (or three times for MP3/WMA files).

"REPEAT ALL" appears on the display and repeat playback of all tracks/files starts.

- During programmed playback, the programmed tracks/files will be played repeatedly.

# About MP3/WMA file playback

## File playback order

A disc or USB flash drive that contains MP3/WMA files can have files in folders in the same manner that files are managed on an ordinary computer. One folder can also contain multiple subfolders.

### Example of folder numbers and file playback order (1 to 9) during normal playback of a disc that contains MP3/WMA files

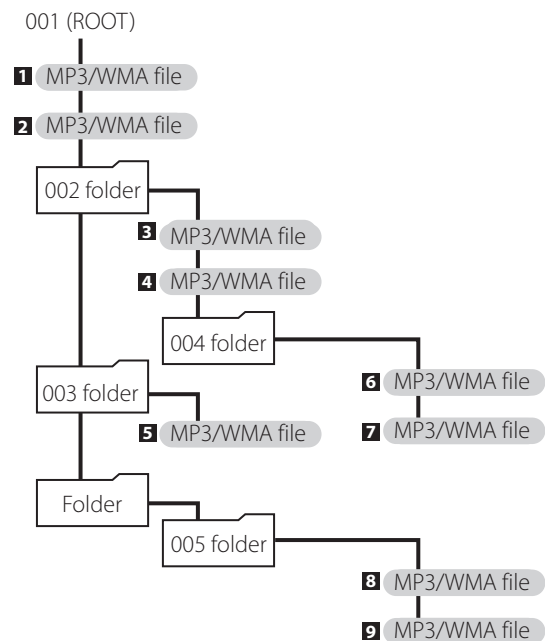

- Adding, removing or relocating files and folders could change the order shown in the above illustration.

## REPEAT FOLDER (MP3/WMA files only)

Press the PLAY MODE button twice.

“REPEAT FOLDER” appears on the display, and the files in the selected folder are played back repeatedly.

## Shuffle playback

All the tracks/files are played back randomly.

## SHUFFLE

Press the PLAY MODE button repeatedly until “SHUFFLE” appears on the display.

- During shuffle playback, turn the main unit's skip (▶▶I) knob right or press the remote control's skip/search (▶▶▶I) button to start playback of the next random track/file. Turn the main unit's skip (I◀◀) knob left or press the remote control's skip/search (I◀◀◀) button to return to the beginning of the current track/file.
- Shuffle playback is not possible during programmed playback.

## About MP3/WMA file playback (continued)

### Selecting folders and files

To select a folder by number, use the main unit's search (◀◀/▶▶) buttons.

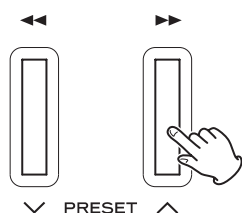
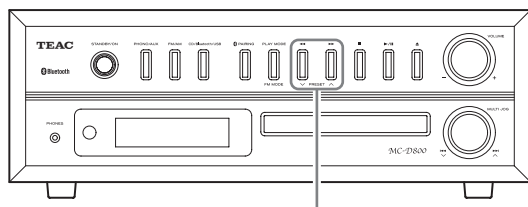

When using the remote, use the MP3 (∨/∧) buttons.

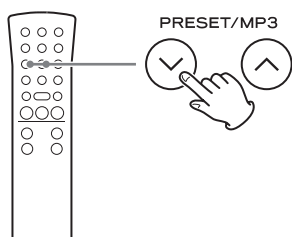

To select a file by number, use the main unit's scroll (MULTI JOG) knob.

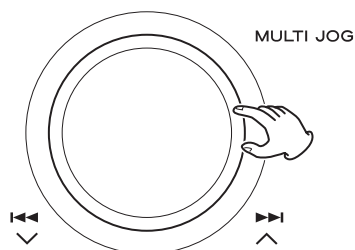
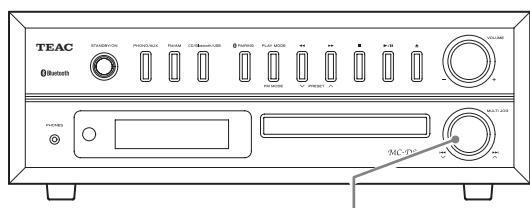

When using the remote, use the skip/search (◀◀◀/▶▶▶) buttons.

- After selecting the folder/file number, press the play/pause (▶/||) button to start playback. If the play button is not pressed within five seconds, the CD/USB information will appear on the display.

### Changing the display

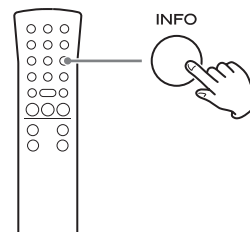

Each time you press the INFO button, the information on the display changes.

- The first 32 characters of the song/artist/album names are shown.
- The display of this unit can only show single-byte alphanumeric characters. If the file information uses Japanese, Chinese or other double-byte characters, playback is possible but the name will not be shown correctly on the display.
- After each item of information scrolls across three times, the elapsed playback time will appear again.
- If the file is a WMA file, "WMA" will appear on the left side of the display.

Example of display when CD function is active

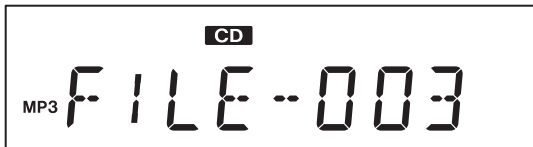
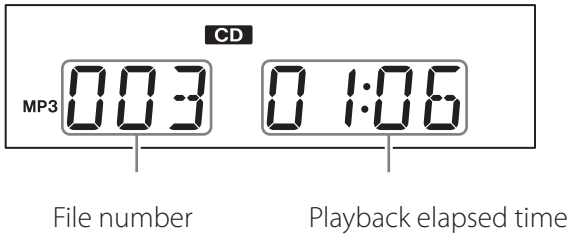

File name

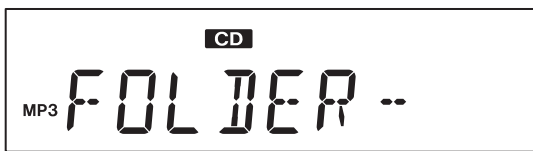

Folder name



Title name



Album name

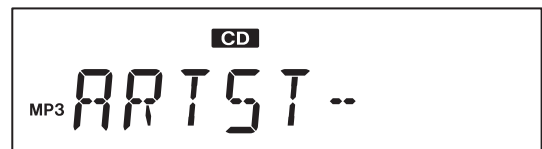

Artist name

- If the USB function is active, the USB indicator will appear.



## Listening to audio from a Bluetooth device

With this unit, you can enjoy listening to music played back on another Bluetooth device wirelessly.

### 1 Press the CD/Bluetooth/USB button to select "Bluetooth".

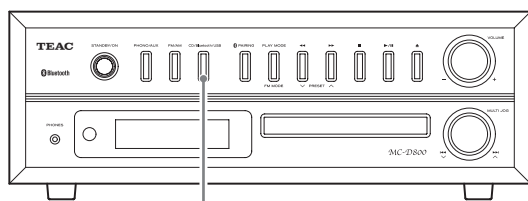

CD/Bluetooth/USB



"PAIRING" appears on the display, and the unit searches for paired devices.

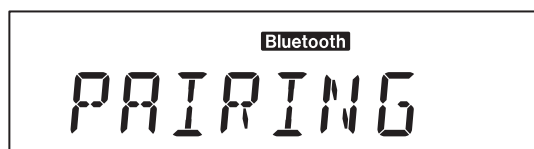

- Press the CD/Bluetooth/USB button to select "Bluetooth" (the Bluetooth indicator lights).

When connection with a Bluetooth device succeeds, the Bluetooth icon (📶) appears and "BLUETOOTH" scrolls across the display.

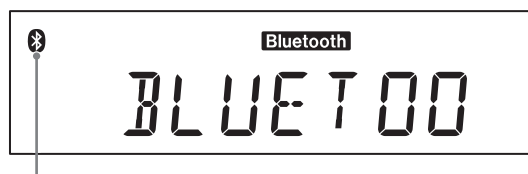

Bluetooth figure mark



After "BLUETOOTH" scrolls across five times, the current time is shown.

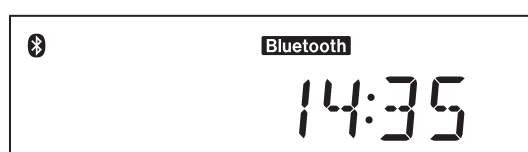

- The unit will automatically try to connect to the previously connected device.
- If it cannot connect for two minutes or longer, "NO DEVICE CONNECTED" will scroll across the display.
- Pairing is necessary before using the Bluetooth function of this unit for the first time and when you want to connect a new Bluetooth device.
- If connection fails, confirm that the other Bluetooth device is ready to make a Bluetooth connection.
- If the connection is broken during use, "NO DEVICE CONNECTED" scrolls across this unit's display. Conduct the connection operations again on this unit and the other Bluetooth device.

## 2 Operate the Bluetooth device to start playback.

If the connected Bluetooth device supports AVRCP, you can use this unit or the remote control to play, pause or stop audio on that device.

Depending on the Bluetooth device being used, remote control operation might not be supported or actual operations might differ.

- The volume, however, cannot be adjusted remotely.

### Audio/Video Remote Control Profile (AVRCP)

To control playback of a Bluetooth device, the Bluetooth device must support AVRCP.

Some Bluetooth devices, however, have different functions depending on their specifications.

- Depending on the Bluetooth device, skipping files might not be possible using this unit's skip (|◀◀/▶▶|) knob. In this case, use this unit's search (◀◀/▶▶) buttons.
- If you cannot control another Bluetooth device with this unit, operate the other Bluetooth device directly.

## Unpairing a device

To unpair with a connected Bluetooth device, press the PAIRING button.

- If you later want to use a Bluetooth connection with that Bluetooth device, you must pair them again.
- This deletes all pairing information. Unpairing with just one device is not possible.

## Pairing with another Bluetooth device

Pairing is necessary before using the Bluetooth function of this unit for the first time and when you want to connect a new Bluetooth device.

Follow these procedures to pair the unit with the other device.

### Pairing

#### 1 Press the CD/Bluetooth/USB button to select "Bluetooth".

After "BLUETOOTH" scrolls across the display, "PAIRING" appears, showing that the unit is ready to be paired with another device.

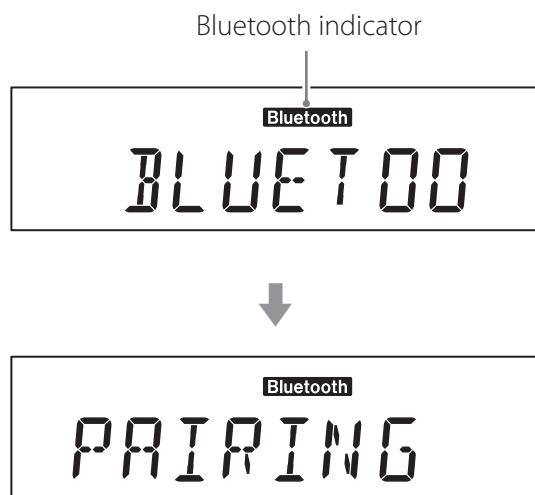

If it cannot connect for two minutes or longer, "NO DEVICE CONNECTED" will scroll across the display. To begin pairing from this state, press the PAIRING button to put the unit into pairing mode. "PAIRING" appears on the display.

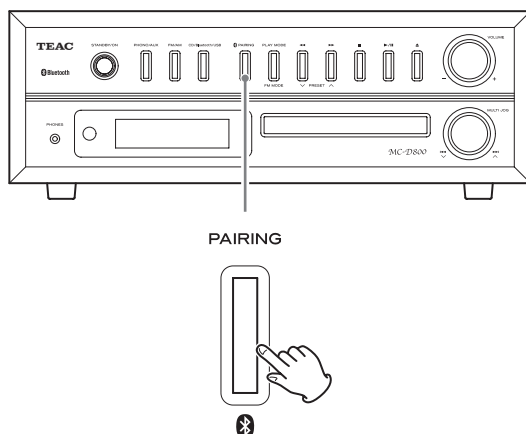

#### 2 Enable the Bluetooth communication function on the other Bluetooth device.

#### 3 From the Bluetooth device select "MC-D800" (this unit).

- If a passkey is required during pairing, input "0000".

When connection succeeds, the unit will make an electronic beeping sound, and the Bluetooth figure mark (📶) will appear on the display.

- If it cannot connect for two minutes or longer, "NO DEVICE CONNECTED" will scroll across the display and pairing mode will end.
- This unit can retain pairing data for up to five devices. After five devices have been paired, if a new device is paired, the oldest pairing will be overwritten.
- When a Bluetooth device is connected, if you change the input with a function button or press the STANDBY/ON button to put the unit into standby mode, the next time the unit is turned on, the last connected Bluetooth device will automatically connect again assuming it is in range and has its Bluetooth function activated.
- If you disconnect from the other Bluetooth device, "NO DEVICE CONNECTED" will appear.
- If the other Bluetooth device is waiting to pair, pairing will occur automatically when this unit enters pairing mode.



## Touch pairing

If the other Bluetooth device supports NFC, you can pair it with this unit using the following procedures.

### 1 Press the CD/Bluetooth/USB button to select "Bluetooth".

- You cannot use touch pairing if another function is selected.

### 2 Hold the antenna of the device that supports NFC toward the touch pairing reader.

Do this within two seconds of selecting "Bluetooth". The touch pairing reader is on top of the unit near the record needle resting place. When shipped new from the factory, it is covered with a sticker.

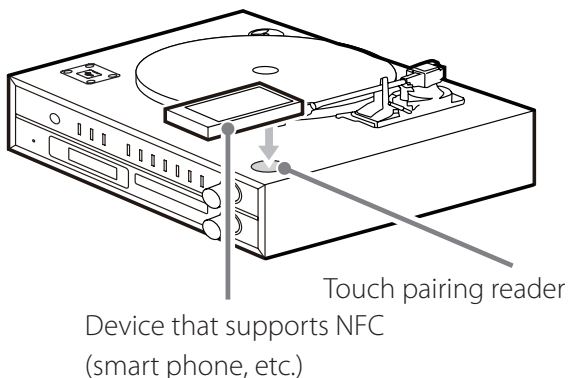

- Hold the device that supports NFC within 2 cm of the touch pairing reader.
- Be careful not to bump the record needle when holding the device that supports NFC.

## Listening to records

Before using the record player, use a coin or other tool to turn the transport locking screw clockwise until it stops. Remove the stylus cover (made of white plastic) (page 23).

### 1 Press the PHONO/AUX button to select "PHONO".

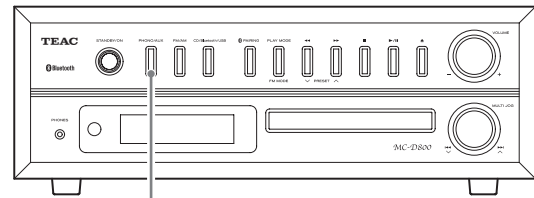

PHONO/AUX

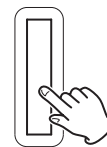

Each time the PHONO/AUX button is pressed, PHONO (record) and AUX (external component) are selected alternatively.

### 2 Open the turntable cover slowly.

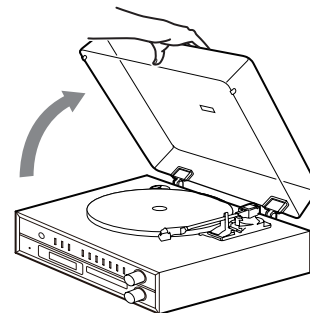

- ⚠ **Be careful not to pinch your hand, for example, when opening and closing the turntable cover.**

## Listening to records (continued)

### 3 Place a record on the turntable.

When playing a 45 RPM large-hole single record, use the included adapter.

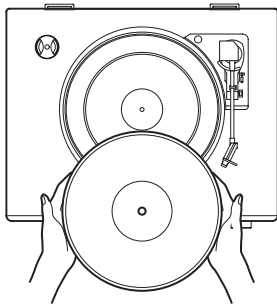

### 4 Set according to the rotation speed (RPM) of the record.

The rotation speed can be set to one of three options: 33 1/3, 45 or 78.

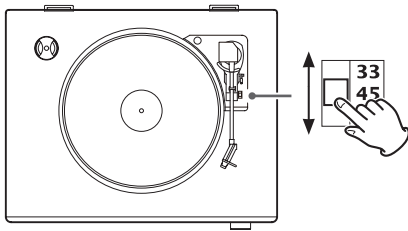

### 5 Move the tone arm clasp to the right to release the tone arm.

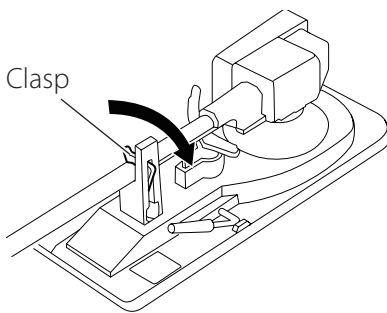

### 6 Lift the cue lever to raise the tone arm.

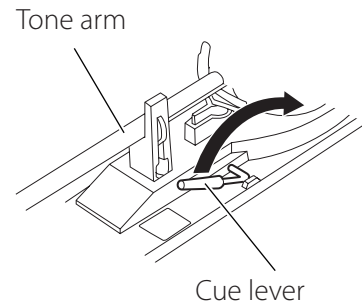

- You can also leave the cue lever down and move the raised tone arm over the record and then lower the tone arm slowly to start playback.

### 7 Move the tone arm to the edge of the record or the track where you want to start playback.

When you move the tone arm toward the record, the turntable will begin to turn.

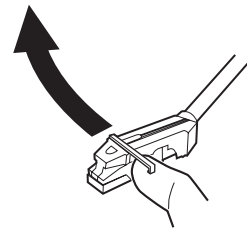

## 8 Slowly lower the cue lever to slowly lower the tone arm.

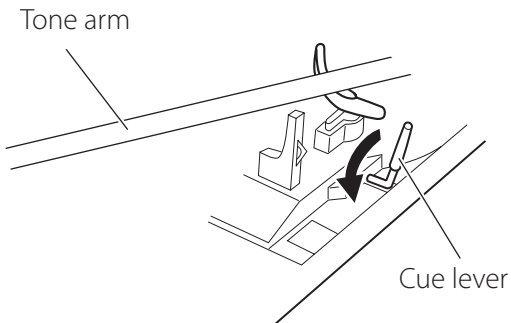

- During record playback, you can close the turntable cover to avoid dust.

**⚠ Do not place anything on the turntable cover. Objects on the cover might cause noise due to vibrations or fall off, especially during playback.**

During record playback, feedback could occur if the volume is too loud. If this happens, turn the VOLUME knob left to lower the volume.

## When playback finishes

When the end of the record is reached, the tone arm automatically returns to the tone arm holder and turntable rotation stops (auto return function).

- To stop playback manually, slightly lift the tone arm using the cue lever or a finger and return the tone arm to the tone arm holder.

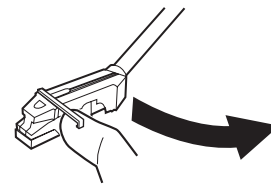
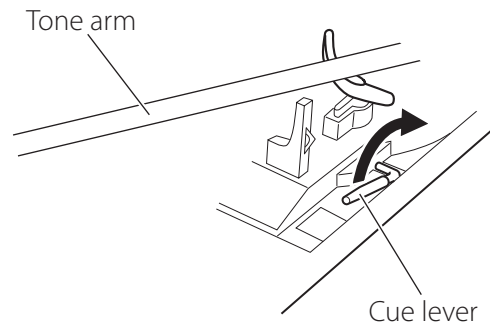

The auto return function might not work depending on the record. In that case, move the tone arm back to its original position manually.

# Listening to the radio

Press the FM/AM button to select FM or AM band.

## When using the main unit

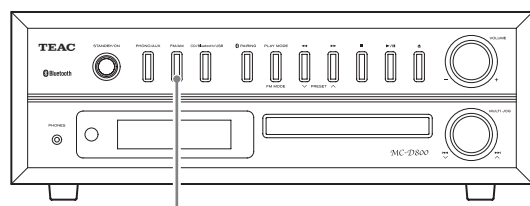

FM/AM

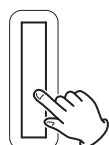

## When using the remote control

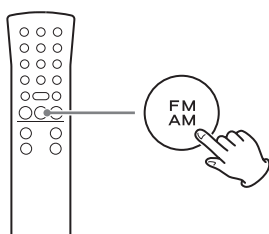

Each time you press the FM/AM button, the unit will switch between FM and AM broadcast reception.

## FM radio reception example



## AM radio reception example

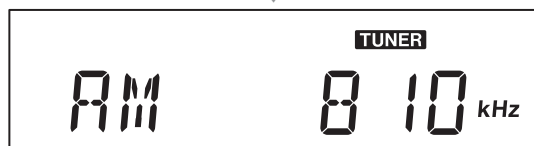

## Automatic station selection

Press a  $\sphericalangle$ / $\sphericalangle$  button repeatedly until the frequency begins to change. After the frequency starts changing, stop pressing the button to start automatic station selection.

## When using the main unit

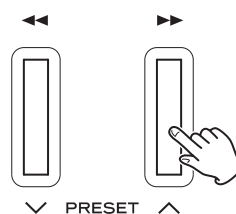
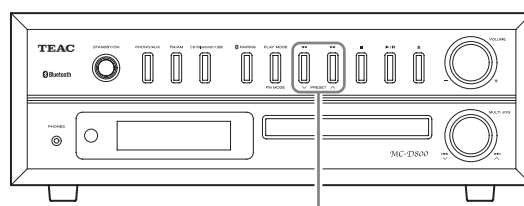

## When using the remote control

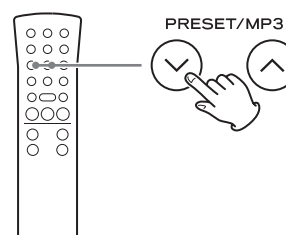

- "SEARCH" appears on the display until the station is found.

Display example



- When a radio station is received, automatic station selection ends.
- To cancel automatic station selection, press a  $\sphericalangle$ / $\sphericalangle$  button again.
- If the reception is poor or the antenna is disconnected, "PLEASE CHECK ANTENNA" scrolls across on the display. Check the antenna position and connection and then try the operation again.

## Manual station selection

### When using the main unit

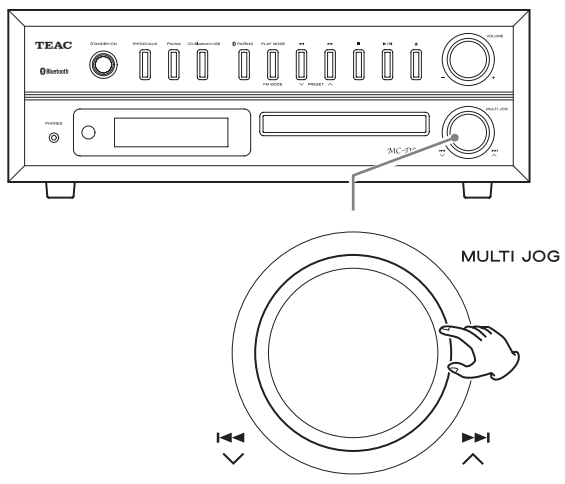

Turn the scroll (MULTI JOG) knob to change the reception frequency.

- Turn right to increase the reception frequency and left to decrease it.

### When using the remote control

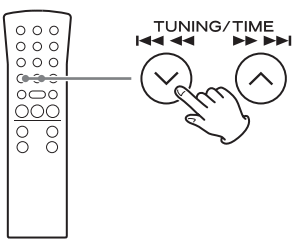

Press a TUNING/TIME (∨/∧) button briefly to change the frequency by a fixed step.

- Keep pressing the TUNING/TIME (∨/∧) button until you find the station that you want.

## FM MODE button

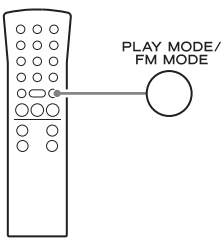

When a stereo FM program is tuned in, you can switch between stereo and mono by pressing the FM MODE button.

### Stereo mode selection

When an FM stereo broadcast is being received in stereo, the STEREO indicator appears.

- If reception is poor, the STEREO indicator will not light.

Display example

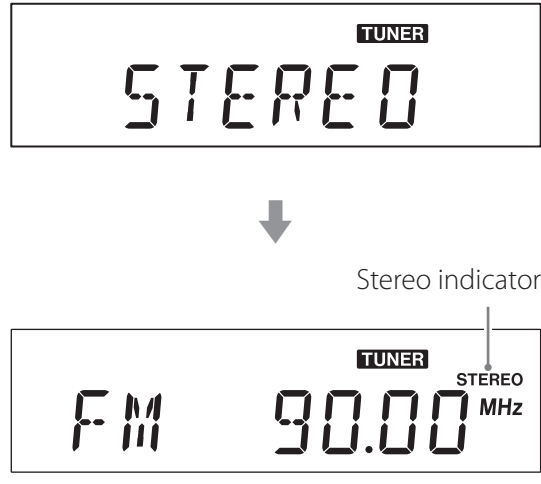

### Mono mode selection

When the reception of an FM stereo broadcast is poor, select this mode.

Use to receive broadcasts in mono to improve the sound.

Display example

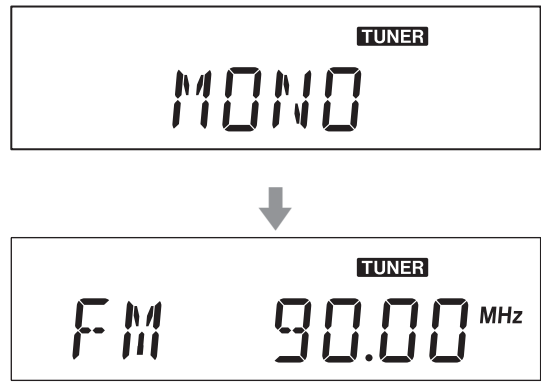

# Preset tuning

You can store FM and AM stations into preset numbers 1 to 20 respectively.

## 1 Press the FM/AM button to select FM or AM band.

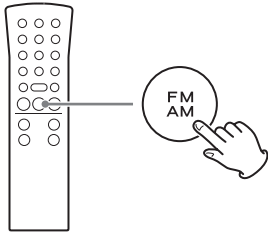

Each time you press the FM/AM button, the unit will switch between FM and AM broadcast reception.

## 2 Use the TUNING (∨/∧) buttons to search for the radio station that you want to save as a preset.

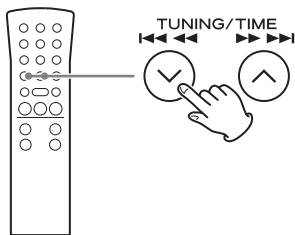

## 3 After selecting a radio station, press the MEMORY button.

The preset number and the MEMORY indicator blink on the display.

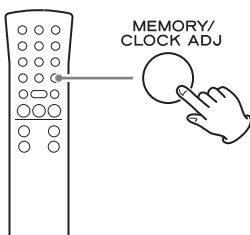

Display example



Preset number

## 4 Use the PRESET buttons to select the preset number that you want to use to store that radio station.

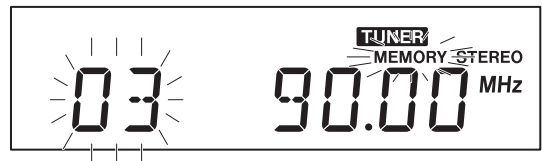
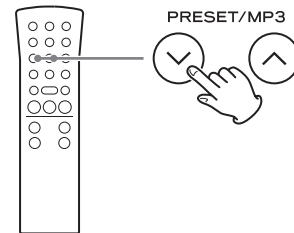

## 5 Press the MEMORY button.

The radio station will be stored, and the preset number and the MEMORY indicator will stop blinking and continue to appear on the display.

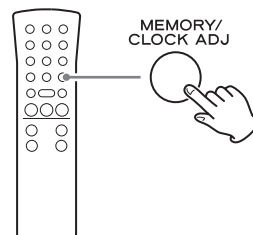

To save more radio station presets, repeat procedures 1 to 5.

## Automatic presets

The unit can automatically search for and add presets for the stations that it can receive.

### 1 Press the FM/AM button to select FM or AM broadcast reception.

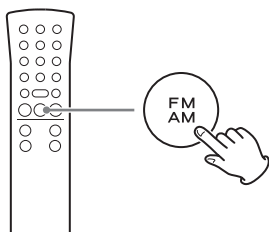

Each time you press the FM/AM button, the unit will switch between FM and AM broadcast reception.

### 2 Press and hold the MEMORY button for at least two seconds.

"AUTO" appears on the display and the unit automatically adds presets for the stations that it can receive.

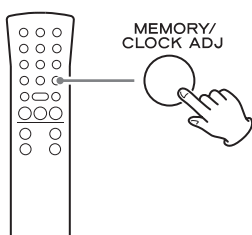

- After 20 presets have been added automatically, "PROG FULL" will appear followed by preset 01 and reception of that station will start.



## Listening to a preset station

### 1 Press the FM/AM button to choose the band.

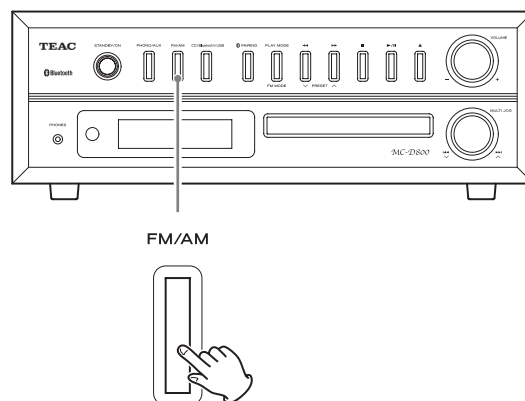

### 2 Press a PRESET (∨/∧) button repeatedly until you find the preset number of the radio station you want.

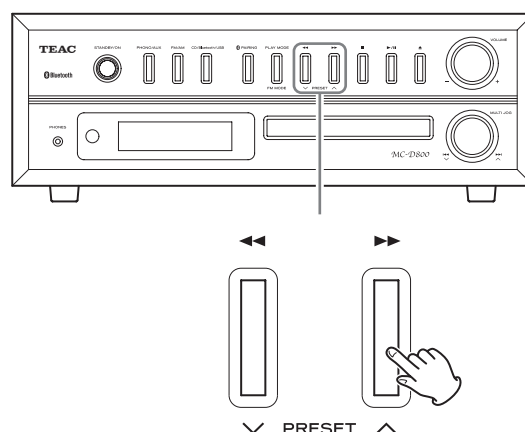

## Preset tuning (continued)

### When using the remote control

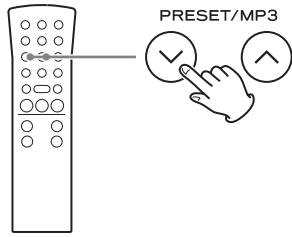

The preset number appears on the left side of the display.

Example when preset 3 is selected



Preset number

- When a preset station is selected, the MEMORY indicator appears.
- After selecting a preset, this number will continue to be shown unless you select another station manually.

## RDS

The Radio Data System (RDS) is a broadcasting service which allows stations to send additional information along with the regular radio program signal.

### 1 Tune in to an FM RDS station (see page 48).

The RDS indicator lights and the program service name (station's name) appears on the display.

### 2 Press the INFO button.

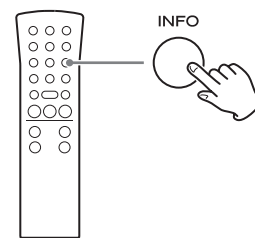



Each time the INFO button is pressed, the RDS mode is changed as follows:

### **PS (Program service name)**

When you select PS, the station's name will be displayed. If there is no PS data, "NO PS" will be displayed.

### **PTY (Program type)**

When you select PTY, the program type will be displayed. If there is no PTY data, "NO PTY" will be displayed.

### **RT (Radio text)**

When you select RT, up to 64 characters of information transmitted by the station will be displayed. If there is no RT data, "NO TEXT" will be displayed.

### **CT (Clock time)**

When you select CT, the clock time provided from the station will be displayed. If there is no CT data, "NO CT" will be displayed.

- After viewing the CT, press the INFO button again to show the frequency.

### **RDS Clock Time (CT)**

The clock setting will be automatically adjusted according to the CT data.

If you tune in an RDS station broadcasting incorrect CT data, the clock could be set incorrectly, and this could affect timer operation.

No matter which RDS mode is selected, the unit receives CT data and adjusts the clock.

**To turn the CT mode on and off, press and hold the INFO button for more than two seconds, then press a TUNING button (∨/∧) to select on or off.**

# PTY search

You can search for stations by program type.

## 1 Press the FM/AM button to select "FM".

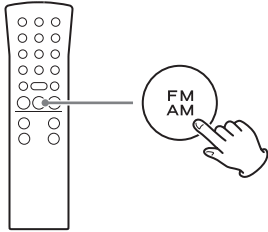

## 2 Press and hold the remote control's DISPLAY button for at least two seconds. Then, press a TUNING (∨/∧) button repeatedly to select the desired program type.

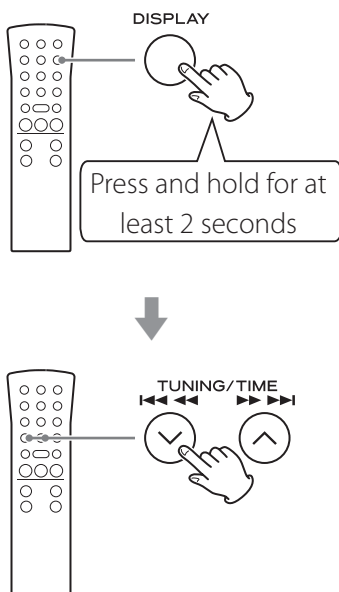

## 3 Press the DISPLAY button.

Searching will start.

- When the program type that you have selected is found, searching will stop and the programme type will be displayed.
- If the same program type is not found during PTY search, it will stop at the beginning frequency.
- If you want to stop searching, press the DISPLAY button.

**PTY (RDS program type)**

NEWS:	Brief announcements, events, public opinion, reports and real situations.	CLASSICS:	Orchestral music including great operas and symphonies, chamber music and so on.
AFFAIRS:	Suggestions, including practical announcements other than news, documents, discussion and analysis.	OTHER M:	Other music styles, including rhythm & blues and reggae.
INFO:	Useful and reference information, such as weather forecasts, consumer guides and medical advice.	WEATHER:	Weather reports and forecasts.
SPORT:	Sports-related programs.	FINANCE:	Financial reports, commerce and trading.
EDUCATE:	Educational and cultural information.	CHILDREN:	Children's programs.
DRAMA:	All kinds of radio concerts and serial dramas.	SOCIAL:	Social affairs.
CULTURE:	All aspects of national or local culture, including religious events, philosophy, social science, language and theatre.	RELIGION:	Religious programs.
SCIENCE:	Programs on natural science and technology.	PHONE IN:	Programs in which the public expresses its views by phone.
VARIED:	Popular programs such as quizzes, entertainment news, interviews, comedy and satire.	TRAVEL:	Travel reports.
POP M:	Programs of commercial and popular songs, including music sales volumes, etc.	LEISURE:	Programs concerning recreational activities.
ROCK M:	Modern music generally composed and played by young musicians.	JAZZ:	Jazz music.
EASY M:	Popular music usually lasting for less than five minutes.	COUNTRY:	Country music.
LIGHT M:	Classical music, instrumental music, chorus, and light music favored by general audiences.	NATION M:	National music.
		OLDIES:	Music from the so-called golden age of popular music.
		FOLK M:	Folk music.
		DOCUMENT:	Documentaries.
		TEST:	Broadcast when testing emergency broadcast equipment or receivers. Not intended for searching or dynamic switching for consumer receivers.
		ALARM:	A program with notifications about emergencies and natural disasters.

# Wakeup timer

At the set time, sound will be output from the speakers.

- Adjust the clock before setting the timer (page 25).

## Setting the timer

### 1 Put the unit into standby (power off).

The unit must be in standby to set the timer. Press the STANDBY/ON button to put the unit into standby.

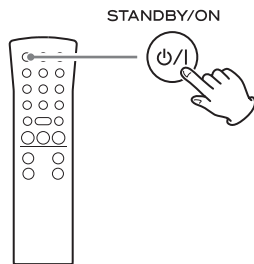

### 2 Press and hold the TIMER button for at least two seconds.

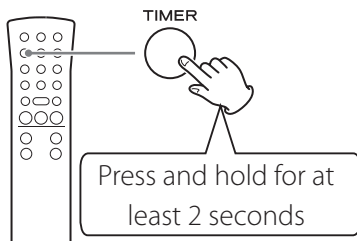

The timer indicator (⌚) blinks and "SET TIMER" scrolls across the display once. "ON TIME" appears and then the time input mode becomes active.

Display example

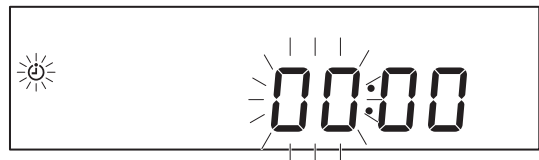

The "hour" value blinks.

- If no action is taken for 20 seconds, timer setting will end automatically.

**3** Press the TIME (∨/∧) buttons to set the TIMER ON hour and press the TIMER button.

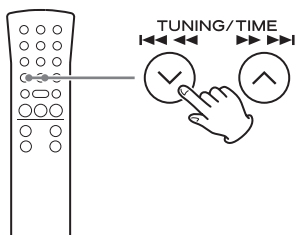

Display example

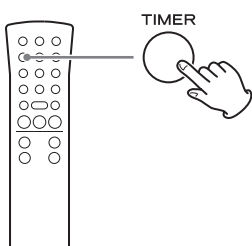
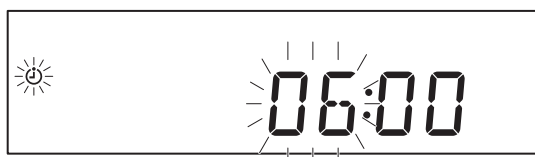

- After setting the hour, the minutes blink.

**4** Press the TIME (∨/∧) buttons to set the TIMER ON minute and press the TIMER button.

Display example

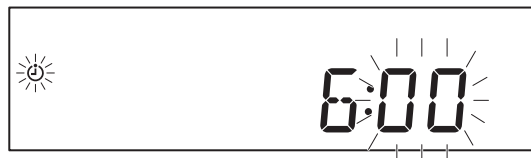

After making the TIMER ON setting, "OFF TIME" appears and the hour value blinks.

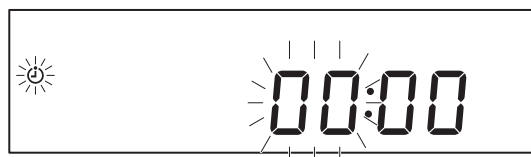
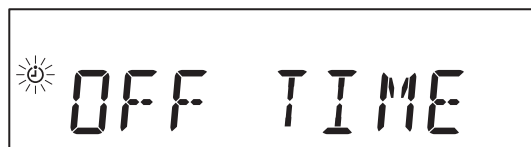

**5** Repeat steps **3** and **4** to set the TIMER OFF time.

Display example

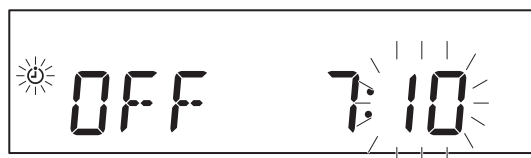

## Wakeup timer (continued)

- 6** Press the TIME (∇/∧) buttons to select the playback source and press the TIMER button.

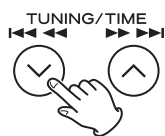

Display example

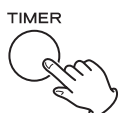

The sources that can be selected are CD, USB, FM TUNER and AM TUNER.

Press the TIME (∇/∧) button to cycle through the following source settings.



“BLUETOOTH” and “PHONO” cannot be set.

- 7** Press the TIME (∇/∧) buttons to set the volume level.

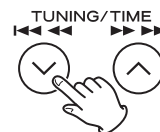

You can set the volume between 5 (minimum) and 32 (maximum).

- When the wakeup timer turns the unit on, the volume will gradually increase until the set volume is reached.

- 8** Press the TIMER button.

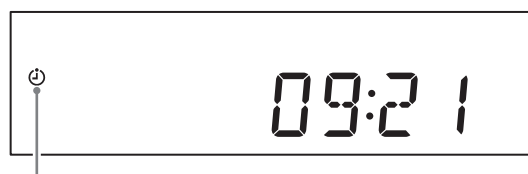

Timer indicator

The timer indicator appears.

This completes wakeup timer setting.

- The wakeup timer settings will be erased if a power outage occurs or the power cord is unplugged from an outlet.
- At the TIMER ON time, operation starts and the timer indicator blinks.

### Prepare the playback source before the wakeup timer turns the unit on.

If you have selected “CD”, place a disc.

If you have set “USB” as the playback source, connect a USB flash drive.

- If a disc or USB flash drive is not loaded, the FM tuner will be used.

## Sleep timer

The unit can be set to enter standby after a specified amount of time.

### Setting the sleep timer

Press the SLEEP button repeatedly until the desired setting appears on the display.

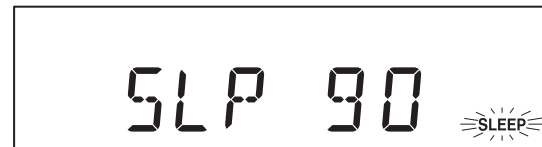
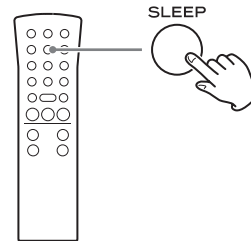

The settings for the time until the unit enters standby change as follows (shown in minutes).



When the sleep timer is active, the SLEEP indicator appears at the bottom right of the display.

- The display is dimmed when the sleep timer is active.
- When the sleep timer is active, press the SLEEP button once to show for a few seconds the amount of time until the unit enters standby.
- When the sleep timer is operating, you can press the SLEEP button twice to turn the sleep timer off.

Turn the wakeup timer on and off when the unit is in standby mode.

### Turning the timer off

When you do not want to use the wakeup timer, press the TIMER button to turn it off.

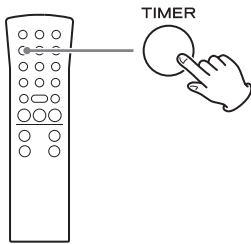

"TIMER OFF" scrolls across the display and the timer indicator disappears from the display.

- You can turn the timer off whether the unit is on or in standby.

### Turning the timer on

To use the wakeup timer, press the TIMER button again.

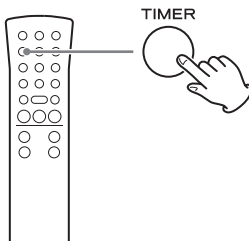

"TIMER ON" scrolls across the display followed by the timer settings in the following order: TIMER ON time, TIMER OFF time, playback source and volume. The timer indicator also appears on the display, showing that the unit is waiting for the TIMER ON time.

- During timer playback, press the TIMER button to disable the timer. In this case, the unit will not enter standby mode (turn off) automatically when the TIMER OFF time is reached.
- The timer cannot be turned on unless the unit is in standby mode.

## Listening to a connected device

You can connect the audio output jack or headphones jack of a portable audio player or other device to this unit and listen to its audio playback through this unit.

- 1 Use a commercially-available audio cable to connect the headphones jack (or audio output jack) of a portable audio player or other device to the analog audio input jacks (AUX IN) on the back of the unit.**

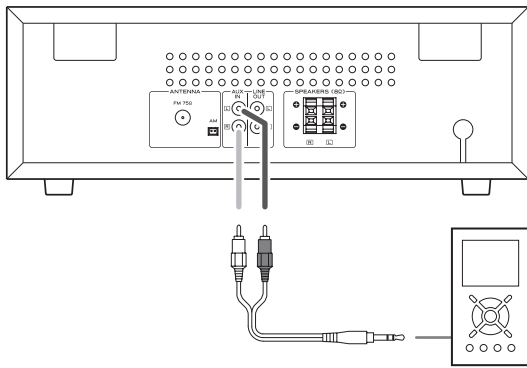

- 2 Press the PHONO/AUX button to select "AUX".**

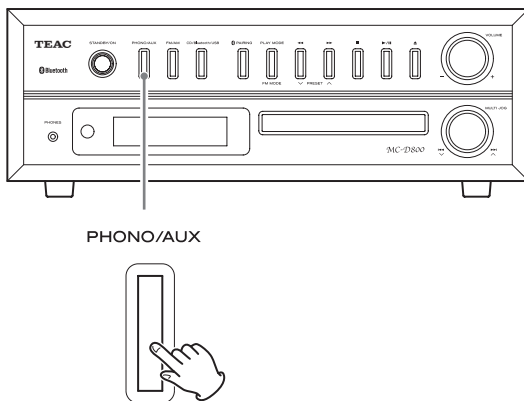

- 3 Start playback on the playback device. Then, adjust the volume of both this unit and the connected device.**

- If the volume is not raised on an audio player when its headphones jack is connected to this unit, no sound will be output from this unit.
- If you raise the volume level of the connected device too high, the sound might distort. If this occurs, lower the volume of the connected device until distortion stops and then adjust the volume on this unit.



# Troubleshooting

If you experience a problem with this unit, please check the following items before requesting service. Something other than this unit could also be the cause of the problem. Please also check that the connected devices are also being used properly.

If it still does not operate correctly, contact the retailer where you purchased the unit.

## The unit will not turn on.

- ➔ Confirm that the power plug is plugged into a working outlet. Then, press the STANDBY/ON button to turn the unit on. Confirm that there is power to the outlet by plugging in another device such as a desk lamp or tabletop fan (pages 14 and 27).

## There is no sound.

- ➔ Turn the VOLUME knob right to raise the volume.

## Remote control does not work.

- ➔ Press the main unit's STANDBY/ON button to turn it on.
- ➔ If the batteries are dead, replace both batteries with new ones.
- ➔ Clear obstructions that are between the remote control unit and the main unit. Use the remote control unit within the 5 m (16 ft) range and pointed at the front panel.
- ➔ If a lamp or other strong light source is near the unit, turn the light source off.

## A nearby TV or other device is malfunctioning.

- ➔ Some TVs with wireless remote control functions might malfunction in response to the operation of this unit's remote control. In this case, turn the other device off while using this unit's remote control.

## There is noise.

- ➔ Place the unit as far away as possible from TVs, microwave ovens and other devices that emit electromagnetic waves.

## CD player

### Playback is not possible.

- ➔ If the disc is upside down, reload it with the labeled side up.
- ➔ If the disc is dirty, wipe it clean.
- ➔ Discs that do not have any recordings on them or that have not been finalized cannot be played back. Make sure that CD-R/CD-RW discs that you want to play back have recordings on them and have been finalized.
- ➔ Depending on disc quality and recording conditions, playback of some CD-R/CD-RW discs might not be possible.
- ➔ Programmed playback works with finalized discs only.

### The sound skips.

- ➔ Vibrations can cause the sound to skip. Place this unit in a stable location.
- ➔ If the disc is dirty, wipe it clean.
- ➔ Do not play any disc that is warped, deformed or damaged.

## MP3/WMA files

### Playback is not possible.

- ➔ Check the file format. MP3 files are recognized by the ".mp3" file extension and WMA files by the ".wma" extension.
- ➔ The MP3/WMA file might be damaged.
- ➔ Confirm that the file format is one that this unit can play back (page 12).

### The song name, artist name and album name do not appear on the display.

- ➔ There is no ID3 tag information for the music file. Edit the song name, artist name, and album information of the song on a PC using a suitable application.

### Some unknown characters are displayed on the display.

- ➔ If the file information uses Japanese, Chinese or other double-byte characters, playback is possible but the name will not be shown correctly.

## Troubleshooting (continued)

### Bluetooth function

#### Pairing fails.

- ➔ Refer to the Bluetooth device's operation manual.
- ➔ Put this unit into standby and turn the other Bluetooth device off and on once. Then, try pairing again.
- ➔ Turn off all Bluetooth devices other than the one you are trying to pair the unit with.
- ➔ After deleting the "MC-D800" data from the other Bluetooth device, try pairing again.

#### Cannot connect.

- ➔ Confirm that the other Bluetooth device is on and its Bluetooth function is enabled.
- ➔ Are the unit and the other Bluetooth device too far apart? Is there a wall or other obstruction between them?  
As much as possible, use them close together in an environment without obstructions.
- ➔ Put the unit into standby and then on again.
- ➔ Unpair the "MC-D800" from the Bluetooth device and follow the instructions in "Pairing with another Bluetooth device" on page 44.

#### The touch pairing reader does not work.

- ➔ Press the CD/Bluetooth/USB button to select "Bluetooth".
- ➔ Check the settings of the other device that you are using.

#### The sound skips or there is noise.

- ➔ Is there a wireless LAN, other Bluetooth device, microwave oven or similar electronic equipment nearby?  
Keep such devices as far away as possible.
- ➔ Reduce the distance between the other Bluetooth device and this unit during use.
- ➔ Try moving the other Bluetooth device and this unit.

### Radio

#### A station cannot be received. The reception is poor.

- ➔ Tune in the station properly.
- ➔ If FM broadcast reception is poor, try relocating the FM antenna.
- ➔ If AM broadcast reception is poor, try changing the orientation of the AM antenna.
- ➔ Confirm that the FM antenna cable has been connected correctly.
- ➔ If a TV is near the unit, turn the TV off.

#### FM stereo broadcasts become mono.

- ➔ Press the FM MODE button to select stereo.
- ➔ The signal from the station might be poor. Adjust the position of the FM antenna and check whether the FM antenna cable has been connected correctly.

### Records

#### It will not play a record. Playback is noisy.

- ➔ Confirm that the stylus cover (made of white plastic) has been removed.
- ➔ Clean the stylus (page 17).
- ➔ If the stylus is worn-out, replace it.

#### The pitch is wrong.

- ➔ Set the rotation speed (RPM) to match the record (page 46).

#### The sound skips.

- ➔ Vibrations will cause skipping. Place this unit in a stable location.
- ➔ If the record is dirty, wipe it clean.
- ➔ Do not use scratched records.
- ➔ Use a coin or other tool to turn the transport locking screw clockwise until it stops.

**Since this unit uses a microcontroller, external noise and other interference can cause the unit to malfunction. If this should occur, unplug the power cord from the outlet and wait for a minute before plugging the power cord in again and retrying the operation.**

# Specifications

## Amplifier

Output power ..... 10 W + 10 W (8 Ω)  
Frequency response ..... 50 Hz to 20 kHz  
Audio input sensitivity/impedance .. AUX: 500 mV/20 kΩ

## CD player

Playable disc types ..... CD, CD-R, CD-RW  
Frequency response ..... 20 Hz to 20 kHz  
Signal to noise ratio..... 70 dB or more

## Bluetooth function

Bluetooth version..... V2.1 + EDR  
Profiles ..... A2DP, AVRCP  
Codec..... SBC  
Class ..... 2

## Tuner

Frequency range (FM) ..... 87.5 MHz to 108.0 MHz  
Frequency range (AM) ..... 522 kHz to 1629 kHz

## Record player

Motor ..... DC servo motor  
Drive system..... Belt drive  
Speed ..... 33-1/3, 45, 78 rpm  
Wow and flutter ..... 0.35% or less  
Signal to noise ratio..... 50 dB or more  
Cartridge type..... Ceramic stereo cartridge  
Stylus... STL-103 (sapphire stylus) for LP and EP records

Replacement stylus (sold separately)

STL-103 ..Sapphire stylus for LP and EP records (3 per set)  
SPL-102.....Diamond stylus for SP records (2 per set)

## General - Main unit

Input jacks.....Analog (RCA) × 1 pair  
Output jacks.....Analog (RCA) × 1 pair  
Headphones output jack ..... 3.5 mm stereo mini × 1

Power supply.....AC 100 – 240 V, 50 – 60 Hz  
Power consumption..... 20 W  
Dimensions (W × H × D) (including protrusions)  
400 × 205.5 × 386 mm (15 3/4" × 8 1/8" × 15 1/4")  
Weight (including turn table cover) ... 6.6 kg (14 5/8 lb)  
Operating temperature range ..... 5°C to 35°C

## Speakers

Enclosure type..... Bass reflex (rear port)  
Unit ..... 89-mm (3.5-inch) (Woofer)  
38-mm (1.5-inch) (Tweeter)  
Impedance ..... 8 Ω  
Dimensions (W × H × D) (including protrusions)  
144 × 224 × 154 mm (15 3/4" × 8 1/8" × 6 1/8")  
Weight ..... 2.8 kg (6 1/4 lb)/speaker

## Included accessories

Speakers × 1 pair  
Remote control (RC-1316) × 1  
45 RPM adapter × 1  
Sapphire stylus for LP and EP records (already installed)  
Turntable cover × 1  
Hinges × 2  
Batteries for remote control (AA) × 2  
AM antenna × 1  
FM antenna (wire type) × 1  
Owner's manual (this document) × 1

- Specifications and appearance are subject to change without notice.
- Weight and dimensions are approximate.
- Illustrations in this owner's manual might differ slightly from production models.

# Précautions pour les équipements sans fil

## Conformité de l'émetteur radio et interférences

### Modèle pour l'EEE (Espace Économique Européen)

Ce produit fait fonction d'émetteur large bande sur la bande des 2,4 GHz.

Plage de fréquences utilisée : 2400 MHz – 2480 MHz

Puissance maximale de sortie : Bluetooth® classe 2  
(moins de 2,5 mW)



Par la présente, TEAC Corporation déclare que cet équipement radio est en conformité avec la directive 2014/53/UE ainsi qu'avec les autres directives et règlements de la Commission.

Le texte intégral de la déclaration de conformité pour l'UE est disponible à l'adresse internet suivante : veuillez nous contacter par e-mail.

<http://www.teac-audio.eu/en/>

TEAC Corporation

1-47 Ochiai, Tama-shi, Tokyo, 206-8530, Japon

### ATTENTION

Les changements ou modifications non expressément approuvés par la partie responsable de la conformité peuvent invalider le droit de l'utilisateur à faire fonctionner l'équipement.

### ATTENTION

L'autorisation des dispositifs sans fil varie avec les pays ou régions. Veuillez n'utiliser cet appareil que dans le pays où il a été acheté.

- Selon le pays, des restrictions d'usage de la technologie sans fil Bluetooth peuvent exister.

## Exigences pour l'exposition aux rayonnements

Cet équipement est conforme à la réglementation reconnue internationalement en matière d'exposition humaine aux ondes radio générées par l'émetteur.

### Déclaration de conformité

#### Modèle pour l'EEE (Espace Économique Européen)

Cet équipement est conforme à la norme EN.62311 : Évaluation des équipements électroniques et électriques en relation avec les restrictions d'exposition humaine aux champs électromagnétiques ; la norme harmonisée de la Directive 1999/5/CE.

## Informations sur le laser

Ce produit contient un système laser à semi-conducteur dans son boîtier et est répertorié comme « PRODUIT LASER DE CLASSE 1 ».

Pour éviter d'être exposé au faisceau laser, n'essayez pas d'ouvrir le boîtier.

### Laser :

Type :	EP-C101
Fabricant :	GUANGDONG EVER BRIGHT GROUP CO.,LTD.
Puissance laser :	moins de 0,5 mW
Longueur d'onde :	790 ± 25 nm

## Notes pour la technologie sans fil Bluetooth®

Si vous utilisez cette unité avec un téléphone mobile ou d'autres dispositifs à technologie sans fil Bluetooth, ils ne doivent pas être éloignés l'un de l'autre de plus de 10 m. Toutefois, selon les conditions d'utilisation, la distance effective de transmission peut être réduite.

La communication sans fil ne peut pas être garantie pour tous les appareils à technologie sans fil Bluetooth.

Pour déterminer la compatibilité entre cette unité et un autre appareil à technologie sans fil Bluetooth, reportez-vous au mode d'emploi de cet appareil ou contactez le magasin dans lequel vous l'avez acheté.

## INSTRUCTIONS DE SÉCURITÉ IMPORTANTES

- N'exposez pas cet appareil aux gouttes ni aux éclaboussures.
- Ne placez pas d'objet rempli de liquide sur l'appareil, comme par exemple un vase.
- N'installez pas cet appareil dans un espace confiné comme une bibliothèque ou un meuble similaire.
- L'appareil tire un courant nominal de veille de la prise secteur quand son interrupteur POWER ou STANDBY/ON n'est pas en position ON.
- L'appareil doit être placé suffisamment près de la prise de courant pour que vous puissiez à tout moment atteindre facilement la fiche du cordon d'alimentation.
- La fiche secteur est utilisée comme dispositif de déconnexion et doit donc toujours rester disponible.
- Les produits de Classe **I** sont équipés d'un cordon d'alimentation ayant une fiche de terre. Le cordon de ces produits doit être branché dans une prise de terre.
- Si le produit utilise des batteries (y compris un pack d'accus ou des piles), elles ne doivent pas être exposées au soleil, au feu ou à une chaleur excessive.
- **PRÉCAUTION** pour les produits utilisant des batteries au lithium remplaçables : il existe un danger d'explosion en cas de remplacement par un type de batterie incorrect. Remplacez-les uniquement par des modèles identiques ou équivalents.
- Des précautions doivent être prises pour l'emploi d'écouteurs ou d'un casque avec le produit car une pression acoustique (volume) excessive dans les écouteurs ou dans le casque peut provoquer une perte d'audition.

### **Précautions concernant les piles**

Un mauvais emploi des piles peut entraîner leur rupture ou leur fuite, avec pour conséquence un incendie, des blessures ou la salissure des objets proches. Veuillez lire et suivre attentivement les précautions suivantes.

- Veillez à insérer les piles avec leurs pôles positif ( $\oplus$ ) et négatif ( $\ominus$ ) correctement orientés.
- Utilisez des piles du même type. N'utilisez jamais des types de pile différents ensemble.
- Si la télécommande doit rester inutilisée durant une période prolongée (plus d'un mois), retirez ses piles pour éviter qu'elles ne coulent.
- Si les piles coulent, essuyez le liquide dans le compartiment des piles et remplacez les piles par des neuves.
- N'utilisez pas de piles d'un type autre que ceux spécifiés. Ne mélangez pas des piles neuves avec des anciennes et n'utilisez pas ensemble des types de pile différents.
- Ne chauffez pas et ne démontez pas les piles. Ne jetez jamais les piles dans un feu ou dans de l'eau.
- Ne conservez et ne transportez pas les piles avec d'autres objets métalliques. Les piles pourraient entrer en court-circuit, couler ou exploser.
- Ne rechargez jamais une batterie sans avoir vérifié qu'elle peut l'être.

## Pour les consommateurs européens

### Mise au rebut des équipements électriques et électroniques

- (a) Tout équipement électrique et électronique doit être traité séparément de la collecte municipale d'ordures ménagères dans des points de collecte désignés par le gouvernement ou les autorités locales.
- (b) En vous débarrassant correctement des équipements électriques et électroniques, vous contribuerez à la sauvegarde de précieuses ressources et à la prévention de potentiels effets négatifs sur la santé humaine et l'environnement.
- (c) Le traitement incorrect des déchets d'équipements électriques et électroniques peut avoir des effets graves sur l'environnement et la santé humaine en raison de la présence de substances dangereuses dans les équipements.
- (d) Le symbole de déchets d'équipements électriques et électroniques (DEEE), qui représente une poubelle à roulettes barrée d'une croix, indique que les équipements électriques et électroniques doivent être collectés et traités séparément des déchets ménagers.
- (e) Des systèmes de retour et de collecte sont disponibles pour l'utilisateur final. Pour des informations plus détaillées sur la mise au rebut des vieux équipements électriques et électroniques, veuillez contacter votre mairie, le service d'ordures ménagères ou le magasin dans lequel vous avez acquis l'équipement.



### Mise au rebut des piles et/ou accumulateurs

- (a) Les piles et/ou accumulateurs hors d'usage doivent être traités séparément de la collecte municipale d'ordures ménagères dans des points de collecte désignés par le gouvernement ou les autorités locales.
- (b) En vous débarrassant correctement des piles et/ou accumulateurs hors d'usage, vous contribuerez à la sauvegarde de précieuses ressources et à la prévention de potentiels effets négatifs sur la santé humaine et l'environnement.
- (c) Le traitement incorrect des piles et/ou accumulateurs hors d'usage peut avoir des effets graves sur l'environnement et la santé humaine car ils contiennent des substances dangereuses.
- (d) Le symbole de déchets d'équipements électriques et électroniques (DEEE), qui représente une poubelle à roulettes barrée d'une croix, indique que les piles et/ou accumulateurs doivent être collectés et traités séparément des déchets ménagers.
- Pb, Hg, Cd**
- Si une pile ou un accumulateur contient plus que les valeurs spécifiées de plomb (Pb), mercure (Hg) et/ou cadmium (Cd) telles que définies dans la directive sur les batteries (2006/66/EC), alors les symboles chimiques de ces éléments seront indiqués sous le symbole DEEE.
- (e) Des systèmes de retour et de collecte sont disponibles pour l'utilisateur final. Pour des informations plus détaillées sur la mise au rebut des piles et/ou accumulateurs, veuillez contacter votre mairie, le service d'ordures ménagères ou le magasin dans lequel vous les avez achetés.



## Sommaire

Nous vous remercions d'avoir choisi TEAC. Lisez ce mode d'emploi avec attention pour tirer les meilleures performances de cette unité.

Précautions pour les équipements sans fil.....	64
Informations sur le laser .....	65
Notes pour la technologie sans fil Bluetooth® .....	65
INSTRUCTIONS DE SÉCURITÉ IMPORTANTES.....	66
Avant l'utilisation .....	68
Fonction d'économie automatique d'énergie .....	70
Disques compacts.....	70
Fichiers MP3/WMA .....	72
Manipulation des disques vinyle .....	73
Branchements.....	74
Remplacement de la pointe .....	77
Nomenclature et fonctions des parties (unité principale)..	78
Nomenclature et fonctions des parties (télécommande)..	80
Emploi de la télécommande.....	82
Nomenclature et fonctions des parties (platine tourne- disque).....	83
Couvercle de la platine .....	84
Réglage de l'horloge.....	85
Fonctionnement de base.....	87
Écoute d'un CD.....	90
Écoute des fichiers d'une clé USB .....	92
Écoute d'un CD/des fichiers d'une clé USB .....	93
Lecture programmée (CD/USB) .....	94
Lecture en boucle et lecture aléatoire (CD/USB).....	98
À propos de la lecture des fichiers MP3/WMA .....	99
Écoute du son venant d'un appareil Bluetooth .....	102
Appariage avec un autre appareil Bluetooth .....	104
Écoute de disques vinyle.....	105
Écoute de la radio .....	108
Préréglage de syntonisation (preset) .....	110
RDS .....	112
Recherche d'un type de programme (PTY).....	114
Réveil.....	116
Minuterie d'extinction .....	119
Écoute d'un appareil connecté.....	120
Guide de dépannage .....	121
Caractéristiques techniques.....	123

## Avant l'utilisation

### Éléments fournis

Vérifiez que vous disposez bien de tous les accessoires représentés ci-dessous. Veuillez contacter le magasin dans lequel vous avez acheté cette unité si l'un de ces accessoires manque ou a été endommagé durant le transport.

**Enceintes × 1 paire**

**Télécommande (RC-1316) × 1**

**Adaptateur 45 tr/min × 1**

**Pointe saphir pour albums (LP) et maxis (EP) (déjà montée)**

**Couvercle de la platine × 1**

**Charnières × 2**

**Piles pour télécommande (AA) × 2**

**Antenne AM × 1**

**Antenne FM (filaire) × 1**

**Mode d'emploi (ce document) × 1**

- Conservez ce mode d'emploi dans un endroit sûr pour référence ultérieure.
- Voir au dos de ce document les informations concernant la garantie en Europe et dans d'autres pays ou régions.



## Précautions d'emploi

- Ne placez rien sur le couvercle de la platine. Les objets posés sur le couvercle peuvent provoquer du bruit dû aux vibrations ou tomber, en particulier lors de la lecture.
- Évitez d'exposer l'unité directement au soleil, de la placer près d'une source de chaleur ou dans d'autres conditions similaires. N'installez pas l'appareil au-dessus d'un amplificateur ou d'un équipement pouvant dégager une chaleur qui dépasse la température de fonctionnement de cette unité. Cela pourrait causer une décoloration, une déformation ou un mauvais fonctionnement.
- Il est possible que l'unité chauffe durant l'utilisation, laissez donc toujours un espace suffisant autour d'elle pour sa ventilation. Quand vous installez cette unité, laissez au moins 20 cm entre elle et les murs. Pour permettre une bonne dissipation de la chaleur, laissez un peu d'espace entre elle et les autres appareils. Si vous la placez par exemple dans un rack, laissez au moins 40 cm de libre au-dessus de l'unité et 10 cm derrière elle. Ne pas laisser ces espaces peut entraîner une montée de température ayant pour résultat un incendie.
- **NE DÉPLACEZ PAS L'UNITÉ DURANT LA LECTURE.** Durant la lecture ou l'enregistrement, le disque tourne. Ne soulevez et ne déplacez pas l'unité durant la lecture. Vous risqueriez d'endommager le disque, la pointe, la cellule ou l'unité.
- Retirez toujours le disque avant de déplacer ou de transporter cette unité. Transporter cette unité avec un disque à l'intérieur ou sur la platine pourrait endommager le disque, la pointe, la cellule ou provoquer un dysfonctionnement.
- La tension d'alimentation doit correspondre à la tension imprimée sur le panneau arrière. Si vous avez des doutes à ce sujet, consultez un électricien.

- N'ouvrez pas le boîtier car cela peut endommager le circuit ou causer un choc électrique. Si un objet étranger pénètre dans l'unité, consultez votre revendeur.
- Pour débrancher le cordon d'alimentation de la prise secteur, saisissez toujours la prise, ne tirez jamais sur le cordon.
- Si on allume un téléviseur alors que cette unité est en service, des parasites peuvent apparaître sur l'écran du téléviseur en fonction de la fréquence de la télédiffusion. Si cela se produit, mettez cette unité en veille (off) lors de l'utilisation du téléviseur.

## Maintenance

Si la surface de l'unité est sale, essuyez-la avec un chiffon doux ou utilisez un détergent liquide léger dilué. Laissez la surface de l'unité sécher complètement avant utilisation.

N'utilisez pas de lingettes de nettoyage imbibées de produits chimiques, de diluant ou de substances similaires car cela pourrait endommager la surface de l'unité.



### ATTENTION

**Par sécurité, débranchez le cordon d'alimentation de la prise secteur avant tout nettoyage.**

## Fonction d'économie automatique d'énergie

Cette unité a une fonction d'économie automatique d'énergie. La fonction d'économie d'énergie automatique est activée lorsque cette unité quitte l'usine, de façon à passer automatiquement en veille après 30 minutes dans les conditions indiquées par le tableau suivant.

État	CD/USB	Bluetooth	PHONO*
Pas de CD/clé USB	✓	/	/
Pas d'appareil connecté	/	✓	/
La platine tourne-disque ne tourne pas	/	/	✓
À l'arrêt/en pause	✓	—	✓

- ✓ Fonction d'économie automatique d'énergie activée
- Fonction d'économie automatique d'énergie non activée
- / Non applicable

\*En cas de réglage sur PHONO, cette fonction n'est activée que si le bras de lecture est ramené sur son support.

- Si AUX est sélectionné, l'unité passera automatiquement en veille après huit heures sans entrée audio.
- Cette fonction est désactivée quand l'unité est réglée sur FM/AM.

Si vous souhaitez désactiver la fonction d'économie automatique d'énergie, faites ce qui suit.

1. Branchez le cordon d'alimentation secteur.
2. Appuyez sur la touche STANDBY/ON.
3. Appuyez sur la touche PHONO/AUX pour sélectionner AUX.
4. Maintenez la touche Lecture/Pause (▶/||) pressée durant au moins deux secondes.
5. Quand « ERP-ON » s'affiche, appuyez sur une touche de saut/recherche (◀◀ ◀/▶▶ ▶▶) de la télécommande ou tournez la molette de saut (◀◀/▶▶) de l'unité principale pour sélectionner « ERP-OFF ».
6. Appuyez sur la touche Lecture/Pause (▶/||) pour quitter le mode de réglage.

## Disques compacts

### Disques lisibles par cette unité

#### CD portant le logo Compact disc Digital Audio



**Les CD-R et CD-RW créés au format CD audio et correctement finalisés.**

**Les CD-R et CD-RW sur lesquels ont été gravés des fichiers MP3 ou WMA et qui ont été correctement finalisés.**

Cette unité peut lire les types de disque ci-dessus (sans adaptateur). Cette unité ne peut lire aucun autre type de disque.

#### ⚠ ATTENTION

**Si vous essayez de lire tout autre type de disque avec cette unité, des bruits forts risquant d'endommager les haut-parleurs et d'altérer votre audition peuvent être produits. N'essayez jamais de lire d'autres types de disque avec cette unité.**

- Cette unité peut être dans l'incapacité de correctement lire des CD à dispositif anti-copie, des disques doubles (DualDisc) et d'autres CD spéciaux qui ne se conforment pas à la norme CD Red Book. Le fonctionnement et la qualité sonore ne peuvent pas être garantis si des disques spéciaux sont utilisés dans cette unité. Si la lecture d'un disque spécial cause des problèmes, contactez le vendeur du disque.

### CD-R/CD-RW

Cette unité peut lire les CD-R et CD-RW ayant été enregistrés au format CD audio (CD-DA) et au format MP3 ou WMA.

- Les disques créés par un enregistreur de CD doivent être finalisés avec celui-ci pour être utilisés dans cette unité.
- Selon la qualité du disque et les conditions de l'enregistrement, certains disques risquent de ne pas

pouvoir être lus. Veuillez lire le mode d'emploi de l'appareil ayant servi à créer le disque.

- En cas d'incertitude quant à la gestion d'un CD-R ou CD-RW, contactez directement son vendeur.

## Précautions d'emploi

- N'utilisez pas de disques fendus car ils pourraient endommager l'unité.
- Pour écrire sur le côté inscriptible du disque, employez un marqueur permanent à pointe feutre. L'emploi d'un stylo à bille ou autre à pointe dure peut endommager le disque, le rendant illisible.
- N'utilisez jamais de stabilisateurs de CD du commerce. Cela pourrait rendre le disque illisible ou endommager l'unité.
- N'employez jamais de CD ayant une forme irrégulière, dont des CD en forme de cœur ou octogonaux, car ils peuvent endommager l'unité.

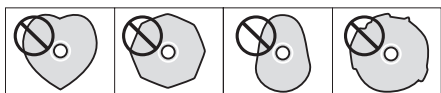

## Précautions de manipulation

- Placez toujours le disque dans le tiroir, face sérigraphiée vers le haut.
- Si la face du disque sur laquelle est enregistré le signal (face vierge) est rayée, sale, ou porte par exemple des empreintes de doigt, des erreurs de lecture peuvent survenir. Veuillez manipuler les disques avec soin.
- Pour sortir un disque de son boîtier, appuyez sur le centre du boîtier et prenez le disque par sa tranche. Ne touchez pas la face du disque où sont encodées les données (côté sans inscription).



Sortie du boîtier



Maintien par les bords

## Précautions de rangement

- Les disques doivent être rangés dans leurs boîtiers quand ils ne sont pas utilisés. Ne pas le faire peut entraîner des déformations et des rayures.
- Ne laissez pas les disques dans des lieux exposés directement à la lumière du soleil ou qui sont très humides ou très chauds. Une exposition prolongée à de telles conditions pourrait déformer ou dégrader les disques, les rendant illisibles.
- Comme les CD-R/CD-RW sont plus sensibles aux effets de la chaleur et des rayons ultraviolets que les CD commerciaux, ne les laissez pas durant de longues périodes dans des lieux qui sont, par exemple, exposés directement à la lumière du soleil ou à proximité d'équipements qui produisent de la chaleur.
- Des salissures sur le disque peuvent causer des sauts de son ou dégrader la qualité sonore. Nettoyez toujours les disques avant de les ranger.

## Maintenance

- Si la face du disque où sont encodées les données (face sans inscription) est salie par des empreintes de doigt ou de la poussière, utilisez un chiffon doux pour essuyer la surface d'un mouvement allant du centre vers le bord extérieur.



- N'employez jamais de nettoyeurs pour disque, traitements antistatiques, diluants ou produits chimiques similaires pour nettoyer les disques. De tels produits chimiques pourraient abîmer la surface du disque.

## Fichiers MP3/WMA

Cette unité peut lire les fichiers MP3 et WMA sur CD-R/CD-RW et supports de stockage USB.

- Formats de fichier audio lisibles

MP3 (extension de fichier : .mp3)

Débit binaire : 8 kb/s à 320 kb/s

Fréquence d'échantillonnage : 16 kHz à 48 kHz

WMA (extension de fichier : .wma)

Débit binaire : 8 kb/s à 320 kb/s

Fréquence d'échantillonnage :

32 kHz, 44,1 kHz, 48 kHz

Note : la gestion des droits numériques ou DRM (Digital Rights Management) n'est pas prise en charge.

- Huit niveaux de dossiers sont pris en charge.

### Informations de fichier affichées

Cette unité ne peut afficher que des caractères alpha-numériques à simple octet.

- Si des informations de fichier utilisent des caractères japonais, chinois ou autres à double octet, la lecture audio est possible mais le nom ne sera pas affiché correctement.

### Précautions pour créer des fichiers MP3/WMA sur un ordinateur

- Seuls les disques enregistrés selon la norme ISO 9660 peuvent être lus par cette unité.
- Les fichiers MP3 et WMA sont reconnus par leur extension de fichier (« .mp3 » pour les fichiers MP3 et « .wma » pour les fichiers WMA). Incluez toujours l'extension dans le nom de fichier.
- Les fichiers sans extension ne peuvent pas être reconnus. Un fichier ne peut pas être lu, quelle que soit son extension de nom de fichier, si les données ne sont pas au format MP3 ou WMA.
- Après enregistrement sur un CD-R/CD-RW, fermez toujours la session (création complète du disque). Cette unité ne peut pas lire un disque dont la session n'a pas été fermée.
- La lecture d'un disque ne peut se faire que sur un maximum de 999 fichiers et 99 dossiers. Si le support en contient plus, cette unité peut ne pas parvenir à lire correctement un fichier au-delà de ces limites (à partir du 1000e fichier ou du 100e dossier).
- Les disques enregistrés en multi-session ne sont pas pris en charge. Seule la première session peut être lue.
- En fonction de l'état du disque, la lecture peut ne pas être possible ou le son peut sauter.
- Cette unité ne peut pas lire les fichiers audio à protection de droits d'auteur.

# Manipulation des disques vinyle

## Tenue des disques

Lors de la prise en mains d'un disque ou sa sortie de la pochette, évitez de toucher le sillon en maintenant le disque d'une main entre son étiquette et son bord, ou en le tenant avec les deux mains par son bord.

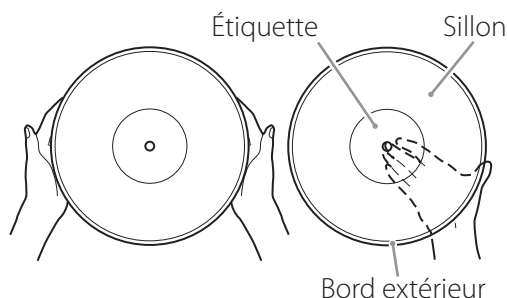

## Nettoyage

- Les traces de doigts et la poussière sur un disque peuvent provoquer du bruit et des sautes de son, ainsi qu'endommager le disque lui-même et la pointe. Utilisez un nettoyant pour disque du commerce pour nettoyer les disques. N'utilisez pas de diluant ni autre chose qu'un nettoyant pour disque. De tels produits chimiques pourraient abîmer la surface du disque.
- Lors de l'utilisation d'un nettoyant pour disque, balayez la surface du disque de façon circulaire, en suivant le sillon.



## Précautions

- Ne laissez pas les disques dans des lieux exposés directement à la lumière du soleil ou qui sont très humides ou très chauds. Laisser longtemps un disque dans de telles conditions peut le faire gondoler ou lui causer d'autres dommages.
- N'empilez pas plusieurs disques et ne placez pas d'objets lourds dessus. Ne laissez pas non plus les disques de façon prolongée en position inclinée. Cela pourrait les faire gondoler ou leur causer d'autres dommages.
- Ne laissez pas des objets durs entrer en contact direct avec le sillon audio. Cela pourrait entraîner des rayures.
- Une fois que vous avez fini de lire un disque, remettez-le toujours dans sa pochette pour le rangement. Laisser un disque sans protection pourrait le faire gondoler ou le rayer.
- N'employez pas de disques fendus.

# Branchements

## ⚠ Précautions lors des branchements

- Ne mettez sous tension qu'une fois tous les branchements effectués.
- Lisez attentivement les modes d'emploi des appareils que vous branchez et suivez leurs instructions quand vous faites les branchements.

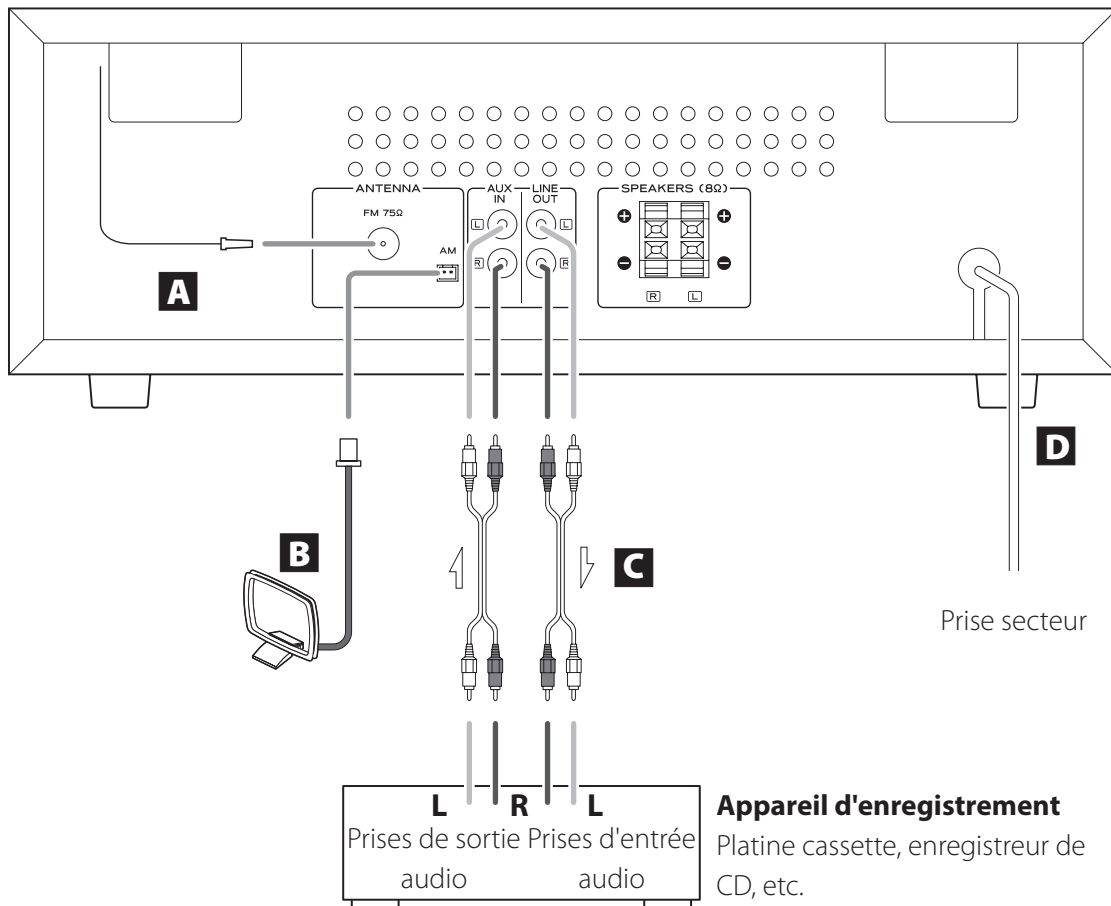

## **A** Connecteur d'antenne FM

Déployez l'antenne FM et fixez-la à l'endroit où la réception est la meilleure (sur un cadre de fenêtre ou un mur, par exemple).

## **B** Connecteur d'antenne AM

Montez l'antenne cadre AM fournie et branchez-la à la prise pour antenne AM à l'arrière de l'unité. Placez l'antenne dans la position qui donne la meilleure réception AM.

## Montage de l'antenne AM

Pour monter l'antenne AM, tournez le socle dans le sens de la flèche. Ensuite, insérez la griffe du bas du cadre dans la fente du socle.

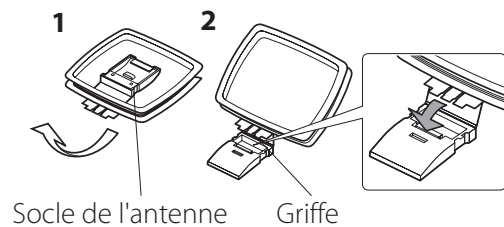

## **C** Prises d'entrée et de sortie audio analogiques (AUX IN/LINE OUT)

Reçoivent et produisent les signaux audio analogiques.

Utilisez des câbles audio du commerce pour brancher d'autres appareils aux prises d'entrée et de sortie de cette unité.

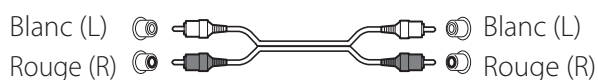

- Pour connecter et utiliser une platine cassette, un enregistreur de CD ou tout autre appareil d'enregistrement, branchez ses prises de sortie aux prises AUX IN de cette unité, et ses prises d'entrée aux prises LINE OUT de cette unité.
- Insérez les fiches à fond. Ne regroupez pas ces câbles avec les cordons d'alimentation ou les câbles d'enceintes. Cela pourrait réduire la qualité audio ou causer des parasites.

## **D** Cordon d'alimentation secteur

Vérifiez que le cordon d'alimentation est branché à une prise secteur fonctionnelle.

- ⚠ **Veillez à brancher le cordon d'alimentation dans une prise secteur fournissant la tension correcte. Le branchement à une prise fournissant une tension incorrecte pourrait entraîner un incendie ou une électrocution. Tenez le cordon d'alimentation par sa fiche quand vous le branchez ou le débranchez. Ne tirez jamais sur le cordon lui-même. Débranchez le cordon d'alimentation de la prise secteur si vous avez l'intention de laisser l'unité inutilisée de façon prolongée.**

## Branchements (suite)

### Branchement des enceintes

Branchez les câbles captifs des enceintes fournies aux borniers pour enceinte de cette unité.

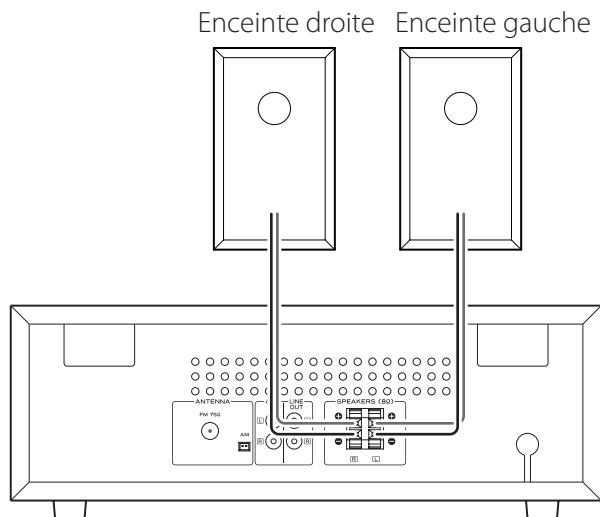

Tout en appuyant sur le levier, insérez l'extrémité du câble (où le fil est dénudé). Relâchez le levier pour raccorder le câble d'enceinte.

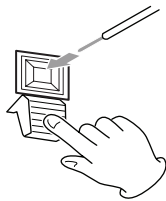

Branchez l'extrémité  $\oplus$  du câble d'enceinte portant le repère rouge au bornier rouge pour enceinte de l'unité. Branchez l'extrémité  $\ominus$  sans repère du câble d'enceinte au bornier noir pour enceinte de l'unité.

- Tirez doucement sur les câbles pour vous assurer qu'ils sont fermement connectés.
- Vérifiez que seule la partie dénudée du câble est insérée dans le bornier et que la gaine du câble ne touche pas le bornier.
- Un court-circuit peut se produire si le conducteur central dénudé à la pointe d'un câble d'enceinte touche un autre câble ou bornier.
- Ne laissez jamais les câbles d'enceinte entrer en court-circuit.
- Pour éviter tout bruit parasite, ne regroupez pas les câbles d'enceinte avec les cordons d'alimentation ou d'autres câbles.

Les enceintes fournies ont des événements de basses à l'arrière. Placez les enceintes pour que ces événements ne soient pas bloqués, par exemple par d'autres objets ou par les murs.

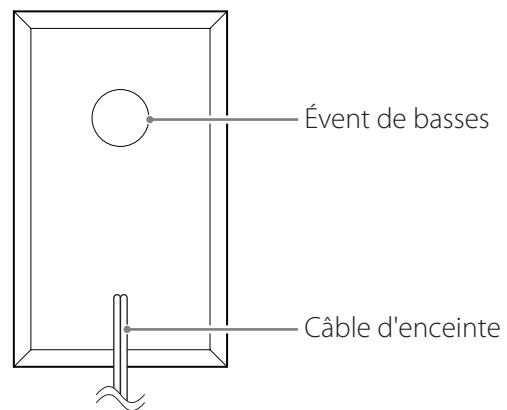



# Remplacement de la pointe

- Les pointes pour disque sont des pièces de précision à manipuler avec précaution pour éviter de tordre ou d'endommager leur extrémité. Si une pointe est tordue ou endommagée, elle pourrait ne plus être en mesure de suivre précisément le sillon audio et pourrait endommager les disques ou causer d'autres dysfonctionnements.
- Si une pointe est sale, utilisez un nettoyant pour pointe du commerce ou un produit similaire pour la nettoyer.
- Ne frottez pas fort sur la pointe avec un objet dur. N'essuyez pas la pointe avec un diluant ou d'autres produits chimiques. Cela pourrait l'endommager.

## Remplacement de la pointe

L'utilisation d'une pointe l'use, ce qui pourrait dégrader la qualité sonore, voire endommager les disques. Remplacez dès que possible la pointe par un modèle de rechange spécifié par TEAC.

En général, vous devez remplacer une pointe saphir pour 33 tr après environ 50 heures d'utilisation et une pointe diamant pour 45 tr après environ 100 heures.

### ATTENTION

- Comme de forts bruits pourraient soudainement se produire, mettez l'unité en veille avant de changer la pointe.
- Faites attention de ne pas abîmer vos mains ou l'équipement.
- Veillez à ne pas permettre à de petits enfants d'avaler accidentellement les pointes.

#### Pointes de rechange (vendues séparément)

**STL-103 : pointe saphir pour albums (LP) et maxis (EP) (conditionnées par 3)**

**SPL-102 : pointe diamant pour 45 tr (SP) (conditionnées par 2)**

Pour des pointes de rechange, contactez votre revendeur.

## Dépose de la pointe (partie rouge)

- 1 Appuyez sur la touche **STANDBY/ON** pour mettre l'unité en veille.**
- 2 Maintenez la cellule d'une main, et utilisez un petit tournevis ou un autre outil pour pousser la partie proéminente à l'avant de la pointe vers le bas dans la direction « A ». Ensuite, tirez-la vers l'avant et sortez-la.**

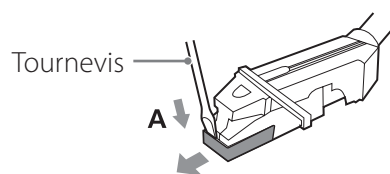

## Montage d'une nouvelle pointe

- 1 Insérez-la dans la direction « B », de sorte que l'extrémité de la pointe s'insère dans la cellule.**

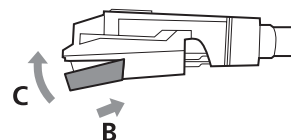

- 2 Poussez dans la direction « C » jusqu'à ce qu'elle s'enclenche en place.**

# Nomenclature et fonctions des parties (unité principale)

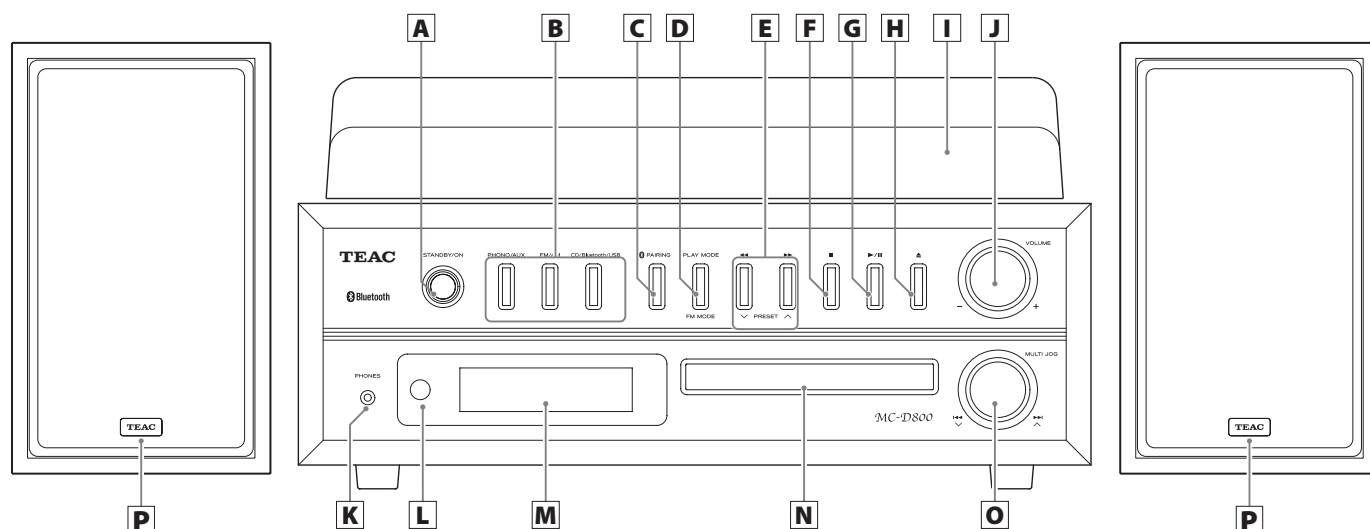

## A Touche STANDBY/ON

Appuyez sur cette touche pour allumer l'unité ou la mettre en veille (standby).

## B Touches de fonction (PHONO/AUX, FM/AM, CD/Bluetooth/USB)

Appuyez sur la touche PHONO/AUX pour alterner entre PHONO et AUX comme indiqué ci-dessous.

PHONO ↔ AUX

Pour écouter un disque vinyle, appuyez sur la touche PHONO/AUX et sélectionnez « PHONO ».

Pour écouter un appareil branché aux prises d'entrée auxiliaires (AUX IN), appuyez sur la touche PHONO/AUX et sélectionnez « AUX ».

Chaque fois que vous appuyez sur la touche FM/AM, la réception de l'unité alterne entre FM et AM comme indiqué ci-dessous.

FM ↔ AM

Pour écouter une station FM, appuyez sur la touche FM/AM et sélectionnez « FM ».

Pour écouter une station AM, appuyez sur la touche FM/AM et sélectionnez « AM ».

Chaque fois que vous appuyez sur la touche CD/Bluetooth/USB, la fonction change comme indiqué ci-dessous.



Pour écouter un CD, appuyez sur la touche CD/Bluetooth/USB et sélectionnez « CD ».

Pour écouter un appareil Bluetooth, appuyez sur la touche CD/Bluetooth/USB et sélectionnez « Bluetooth ».

Pour écouter une clé USB, appuyez sur la touche CD/Bluetooth/USB et sélectionnez « USB ».

## C Touche PAIRING

Utilisez-la pour l'appairage avec d'autres appareils Bluetooth et pour mettre fin aux connexions Bluetooth (pages 104 et 103).

## D Touche PLAY MODE Touche FM MODE

Lors de l'écoute d'un fichier CD/MP3/WMA, sert à changer de mode de jeu (normal, en boucle, aléatoire) (page 98).

En écoute de la radio FM, sert à alterner entre stéréo et mono (page 109).

**E Touches de recherche (◀◀/▶▶)****Touches PRESET (∨/∧)**

Maintenez la touche pressée durant la lecture d'un CD ou d'un fichier MP3/WMA pour une recherche en arrière/avant (page 93).

En écoute de la radio, servent à sélectionner les stations préréglées (page 111).

**F Touche Stop (■)**

Appuyez sur cette touche pour stopper la lecture de CD/USB/Bluetooth.

**G Touche Lecture/Pause (▶/||)**

Appuyez sur cette touche pour lancer la lecture quand le CD, la clé USB ou un appareil Bluetooth pris en charge est arrêté ou en pause.

Utilisez cette touche pour interrompre la lecture et la mettre en pause.

**H Touche Ouvrir/Fermer (▲)**

Appuyez pour ouvrir et fermer le tiroir de disque.

**I Couvercle de la platine****J Bouton VOLUME**

Sert à régler le volume. Tournez-le vers la droite pour augmenter le volume ou vers la gauche pour le réduire.

**K Prise casque (PHONES)**

Si vous voulez utiliser un casque, réduisez d'abord le niveau de volume au minimum. Puis insérez la fiche de votre casque dans la prise PHONES et montez progressivement le volume en tournant le bouton VOLUME.

- Ne mettez pas l'unité sous tension ni en veille et ne branchez/débranchez pas la fiche du casque alors que vous portez celui-ci. (cela risquerait de produire un bruit fort dans le casque).
- Quand une fiche est enfoncée dans la prise pour casque, aucun son ne sort par les enceintes.

**L Récepteur du signal de télécommande**

Les signaux envoyés par la télécommande sont reçus ici. Quand vous utilisez une télécommande, pointez-la vers ce capteur.

**M Écran**

Affiche le numéro de piste, le temps, la fréquence FM/AM et d'autres informations.

**N Tiroir de disque****N Molette de défilement/saut (MULTI JOG/|◀◀ ▶▶|/∨ ∧)**

Sert avec la radio à sélectionner les stations (page 109).

Sert également à régler l'heure et le réveil (pages 85 et 116).

Lors de l'écoute d'un CD ou d'une clé USB, sert à sauter au fichier/piste précédent ou suivant (page 93).

**P Enceintes gauche/droite**

Placez les enceintes comme désiré.

# Nomenclature et fonctions des parties (télécommande)

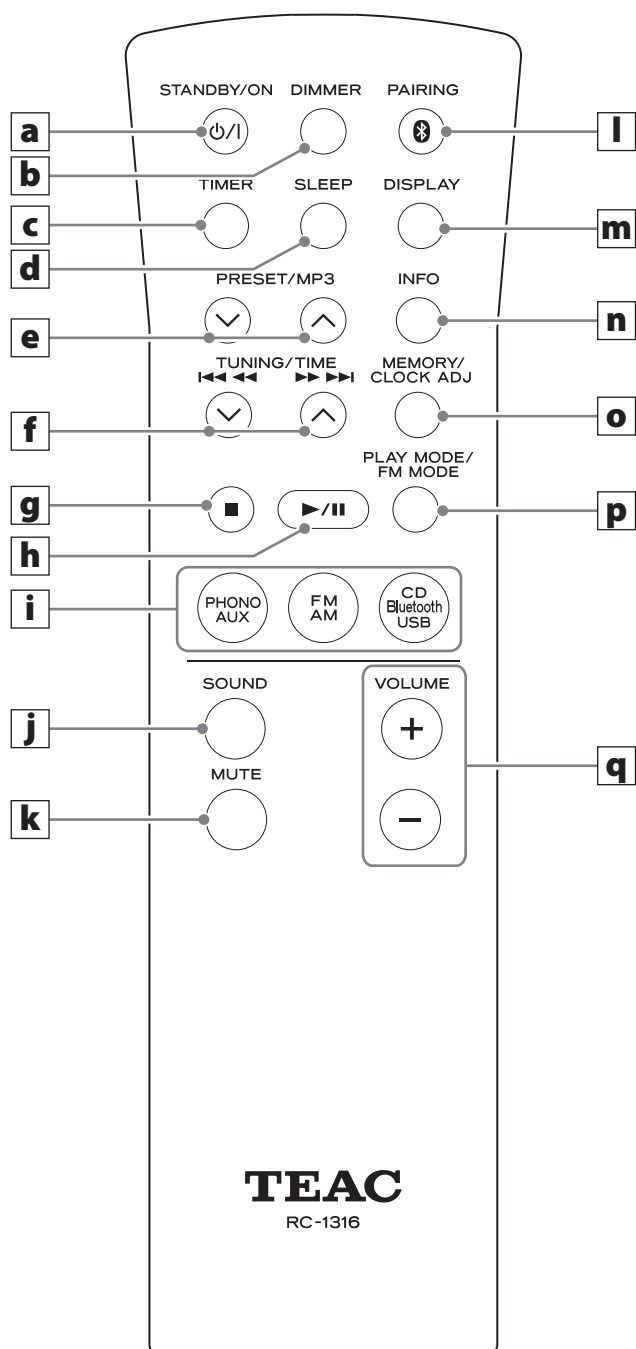

Quand l'unité principale et la télécommande ont toutes les deux des touches ayant les mêmes fonctions, les instructions de ce mode d'emploi se réfèrent à une seule d'entre elles, mais l'autre jeu de touches peut être utilisé de la même façon.

## **a** Touche STANDBY/ON

Sert à régler la luminosité de l'écran (page 89).

## **b** Touche DIMMER

Sert à mettre le réveil en et hors service (pages 116 et 119).

## **c** Touche TIMER

Sert à régler la minuterie d'extinction (page 119).

## **d** Touche SLEEP

## **e** Touches PRESET/MP3 (∇/∧)

En écoute de la radio, sert à sélectionner les stations préregistrées (page 111).

Lors de l'écoute d'un fichier MP3/WMA, sert à sélectionner le numéro de dossier (page 94).

## **f** Touches TUNING/TIME (∇/∧)

### Touches de saut/recherche (◀◀ ◀◀ / ▶▶ ▶▶)

En écoute de la radio, sert à la recherche manuelle et automatique de stations (pages 109 et 108).

Lors de l'écoute d'un fichier MP3/WMA, sert à sélectionner le numéro de fichier (page 94).

Lors du réglage de l'horloge et du réveil, sert à régler l'heure (pages 85 et 116).

Lors de l'écoute d'un CD ou d'une clé USB, sert à sauter au fichier/piste précédent ou suivant. Maintenez la touche pressée durant la lecture d'un CD ou d'un fichier MP3/WMA pour une recherche en arrière/avant (page 93).

## **g** Touche Stop (■)

Sert à stopper la lecture.

## **h** Touche Lecture/Pause (▶ / ||)

Appuyez à l'arrêt ou en pause pour lancer la lecture. Utilisez cette touche pour interrompre la lecture et la mettre en pause (page 93).

## **i** Touches de fonction (PHONO/AUX, FM/AM, CD/Bluetooth/USB)

Appuyez sur la touche PHONO/AUX pour alterner entre PHONO et AUX.

Pour écouter un disque vinyle, appuyez sur la touche PHONO/AUX et sélectionnez « PHONO ».

Pour écouter un appareil branché aux prises d'entrée auxiliaires (AUX IN), appuyez sur la touche PHONO/AUX et sélectionnez « AUX ».

Chaque fois que vous appuyez sur la touche FM/AM, la réception de l'unité alterne entre FM et AM.

Pour écouter une station FM, appuyez sur la touche FM/AM et sélectionnez « FM ».

Pour écouter une station AM, appuyez sur la touche FM/AM et sélectionnez « AM ».

Chaque fois que vous appuyez sur la touche CD/Bluetooth/USB, la fonction change comme indiqué ci-dessous.



Pour écouter un CD, appuyez sur la touche CD/Bluetooth/USB et sélectionnez « CD ».

Pour écouter un appareil Bluetooth, appuyez sur la touche CD/Bluetooth/USB et sélectionnez « Bluetooth ».

Pour écouter une clé USB, appuyez sur la touche CD/Bluetooth/USB et sélectionnez « USB ».

### **j** Touche SOUND

Sert à régler les graves et les aigus, ainsi que la balance de volume gauche-droite (page 88).

### **k** Touche MUTE

Sert à temporairement couper le son de la sortie (page 89).

### **l** Touche PAIRING

Utilisez-la pour l'appairage avec d'autres appareils Bluetooth et pour mettre fin aux connexions Bluetooth (pages 104 et 103).

### **m** Touche DISPLAY

Appuyez pour afficher l'heure actuelle quand FM/AM ou CD/Bluetooth/USB est sélectionné.

Utilisez-la pour rechercher des stations par type de programme (PTY) (page 114).

### **n** Touche INFO

Lors de l'écoute d'un fichier MP3/WMA, sert à changer d'information affichée à l'écran (page 100).

En écoute de la radio FM, utilisez cette touche pour sélectionner un mode RDS (page 112).

### **o** Touche MEMORY/CLOCK ADJ

En écoute de la radio, sert au préréglage de stations de radio (pages 110 et 111).

Utilisez-la pour programmer fichiers et pistes et pour vérifier les fichiers/pistes programmés (pages 94 à 97).

Sert à régler l'horloge (pages 85 et 86).

### **p** Touche PLAY MODE/FM MODE

Lors de l'écoute d'un CD ou d'une clé USB, sert à changer de mode de lecture (normal, en boucle, aléatoire) (page 98).

En écoute de la radio FM, sert à alterner entre stéréo et mono (page 109).

### **q** Touches VOLUME (+/-)

Servent à régler le volume. Appuyez sur la touche + pour augmenter le volume et sur la touche – pour le diminuer.

# Emploi de la télécommande

## Précautions d'emploi

- Pour utiliser la télécommande, pointez-la vers le capteur de télécommande de l'unité principale dans un rayon maximal de 5 m. Ne placez pas d'obstacles entre l'unité principale et la télécommande.
- La télécommande peut ne pas fonctionner si le capteur de signal de télécommande de l'unité principale est exposé à la lumière du soleil ou à une forte source lumineuse. Dans ce cas, essayez de déplacer l'unité principale.
- Sachez que l'emploi de cette télécommande peut entraîner le déclenchement involontaire d'opérations sur d'autres appareils pouvant être contrôlés par rayons infrarouges.

## Installation des piles

Ouvrez le compartiment situé à l'arrière de la télécommande. Insérez deux piles AA dans le compartiment en respectant les indications +/-. Puis refermez le compartiment.

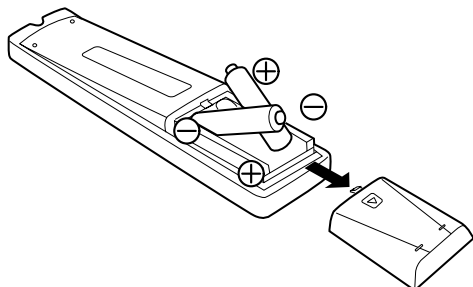

## Quand faut-il remplacer les piles ?

Si la portée d'action de la télécommande diminue ou si l'unité cesse de répondre aux touches de la télécommande, remplacez les deux piles par des neuves. Jetez les piles usagées conformément à leurs instructions ou aux directives établies par votre municipalité.

### ATTENTION

**Un mauvais emploi des piles peut entraîner leur rupture ou leur fuite, avec pour conséquence un incendie, des blessures ou la salissure des objets proches. Veuillez attentivement lire et respecter les précautions en page 66.**

# Nomenclature et fonctions des parties (platine tourne-disque)

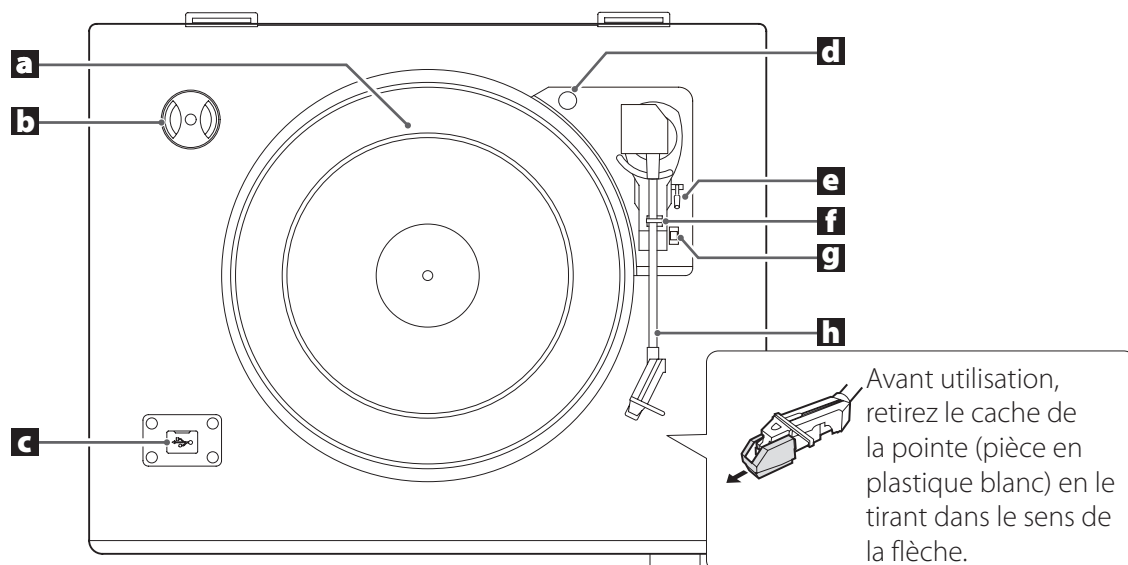

## **a** Plateau tourne-disque

Placez les disques au centre du plateau.

## **b** Adaptateur 45 tr/min

Utilisez-le pour lire les disques à grand trou central.

## **c** USB

Pour brancher une clé USB à l'unité.

## **d** Vis de verrouillage de transport

Avant d'utiliser la platine, faites tourner la vis de verrouillage de transport dans le sens horaire jusqu'à ce qu'elle s'arrête au moyen d'une pièce de monnaie ou d'un autre outil.

Tournez dans ce sens

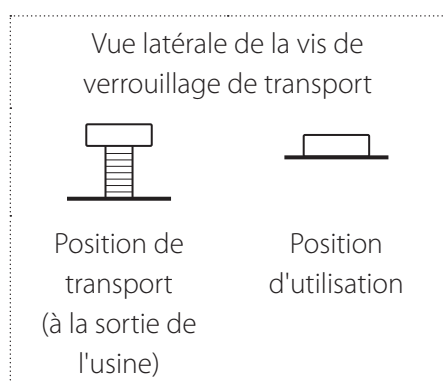

Avant de transporter cette unité (pour déménager, par exemple), tournez la vis dans le sens anti-horaire jusqu'à ce qu'elle s'arrête pour bloquer la platine tourne-disque.

## **e** Lève-bras

Utilisez ce levier pour soulever le bras de lecture du disque.

## **f** Support de bras de lecture

C'est un support pour poser le bras de lecture. Poussez délicatement le loquet vers la droite pour libérer le bras de lecture avant de lire un disque.

## **g** Sélecteur de vitesse de rotation

Règle la vitesse de rotation (tr/min) adaptée au disque.

## **h** Bras de lecture

Lorsque vous déplacez le bras de lecture vers le disque, la platine tourne-disque commence à tourner.

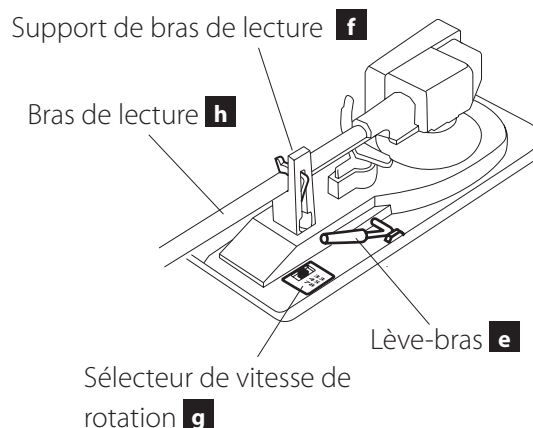

## Couvercle de la platine

### Fixation du couvercle de la platine

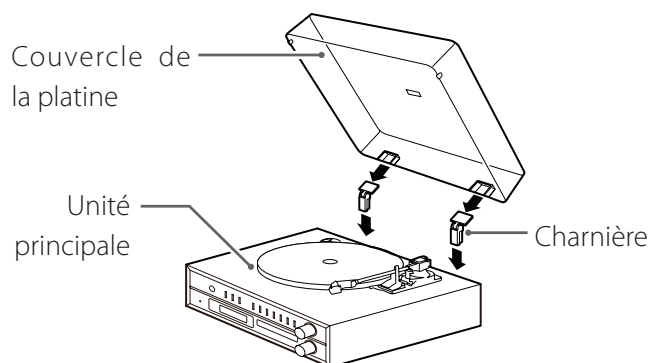

- 1** Insérez les charnières à fond dans les porte-charnières aux extrémités gauche et droite de l'arrière de l'unité principale.
- 2** Alignez le haut des charnières avec les porte-charnières du couvercle de la platine et insérez-les.

### Dépose du couvercle de la platine

Maintenez les deux bords du couvercle de la platine et soulevez-le lentement pour l'extraire, avec les charnières, de l'unité. Ensuite, retirez les charnières du couvercle de la platine.

### Ouverture et fermeture du couvercle de la platine

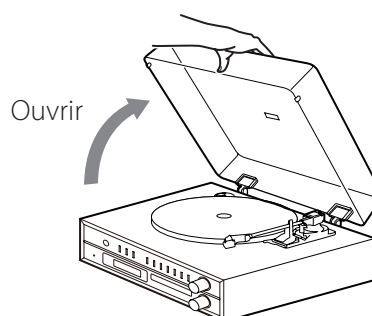

#### Ouverture

Tenez le bord avant du couvercle de la platine et soulevez-le délicatement pour l'ouvrir complètement jusqu'à ce qu'il s'arrête.

Le couvercle de la platine restera ouvert dans cette position.

#### Fermeture

Abaissez doucement le couvercle de la platine jusqu'à ce qu'il soit fermé.

**⚠ Veillez à ne pas vous pincer les doigts, par exemple, lors de l'ouverture et de la fermeture du couvercle de la platine.**



# Réglage de l'horloge

Réglez l'heure avant d'utiliser l'unité.

- 1 Appuyez sur la touche STANDBY/ON pour mettre l'unité en veille.**

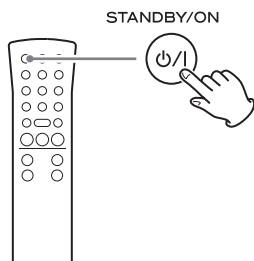

## NOTE

L'horloge peut également être réglée quand l'unité est allumée, mais pas quand elle est en mode radio, CD ou USB.

- 2 Maintenez pressée la touche CLOCK ADJUST au moins deux secondes.**

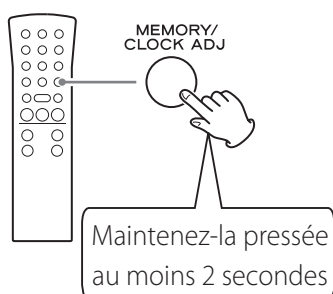

« SET CLOCK » (régler l'horloge) défile à l'écran.



- 3 Appuyez sur une touche TIME (∨/∧) pour alterner entre 24 HOUR et 12 HOUR (affichage de l'heure au format 24 heures ou 12 heures).**

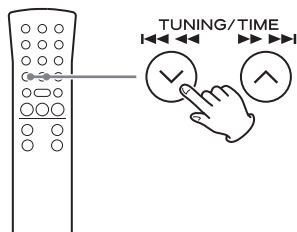

- Si un réglage reste inchangé pendant plus de 20 secondes, le mode de réglage de l'heure prend fin.

- 4 Appuyez à nouveau sur la touche CLOCK ADJUST.**

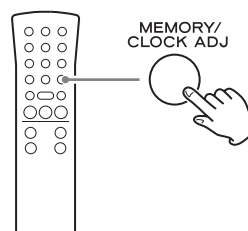

Exemple d'affichage



La valeur des « heures » clignote.

- 5 Avec les touches TIME (∨/∧), réglez les heures.**

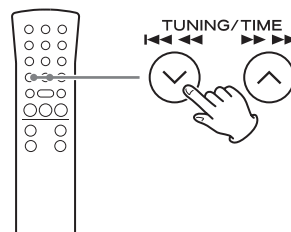

## Réglage de l'horloge (suite)

### 6 Appuyez sur la touche CLOCK ADJUST.

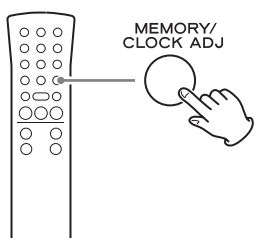

Exemple d'affichage

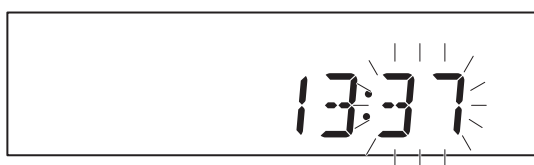

La valeur des minutes clignote.

### 7 Avec les touches TIME (∨/∧), réglez les minutes.

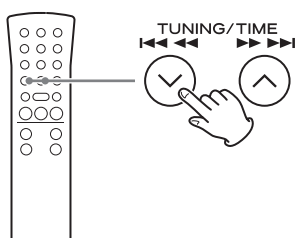

### 8 Appuyez sur la touche CLOCK ADJUST.

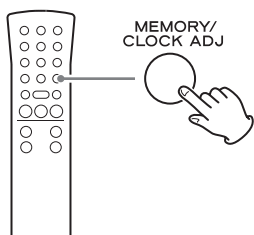

Cela termine la procédure de réglage de l'heure.

L'horloge repartira de la minute ainsi réglée à 0 seconde.

- En cas de panne de courant ou si le cordon d'alimentation est débranché, les réglages d'horloge et de réveil de l'unité s'effacent.

### Affichage d'horloge actuelle

L'horloge est toujours affichée quand l'unité est en veille (off) et quand la fonction est réglée sur PHONO/AUX.

Appuyez sur la touche DISPLAY de la télécommande pour afficher l'horloge à l'écran.

- L'heure actuelle est affichée durant trois secondes en mode CD/USB et FM/AM.

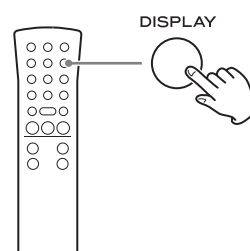

### Exemple d'affichage



Heure actuelle

- La touche DISPLAY ne fonctionne pas dans les modes AUX/PHONO et Bluetooth.
- En mode Bluetooth, l'heure actuelle n'est affichée qu'en cas d'appairage.

# Fonctionnement de base

## 1 Appuyez sur la touche STANDBY/ON pour allumer l'unité.

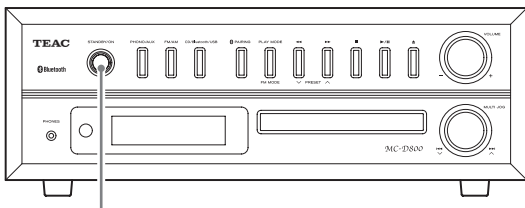

STANDBY/ON

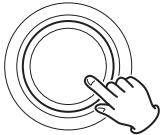

- Même en veille (unité éteinte), appuyer sur une touche de fonction rallume l'unité.

## 2 Appuyez sur une touche de fonction pour changer de source de lecture.

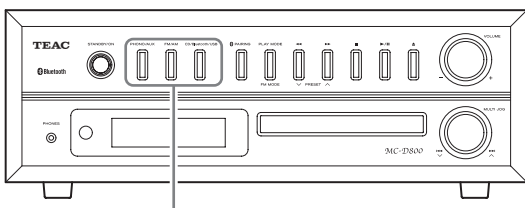

PHONO/AUX FM/AM CD/Bluetooth/USB

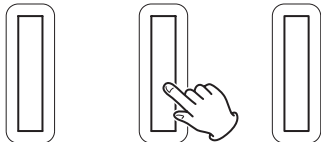

Quand une source de lecture est sélectionnée, l'indicateur correspondant s'affiche à l'écran.

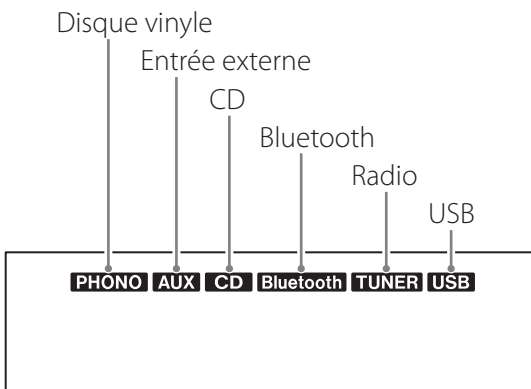

## 3 Tournez le bouton VOLUME pour régler le volume.

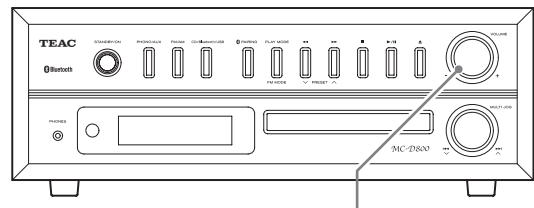

VOLUME

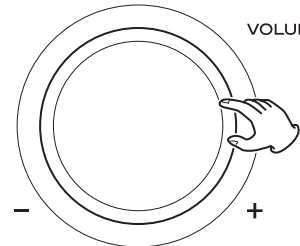

MIN (0) : volume minimal  
MAX (40) : volume maximal

Tournez le bouton VOLUME vers la droite pour augmenter le volume et vers la gauche pour le réduire.

- La valeur par défaut est 20.
- Lorsque vous tournez le bouton VOLUME, le volume s'affiche durant environ trois secondes.
- Quand le volume est au minimum, « MIN » apparaît à l'écran. Au maximum, « MAX » s'affiche.

**⚠ Des bruits forts et soudains peuvent endommager votre audition ou causer d'autres dommages. Réglez le volume au minimum. Après le début de production du son, réglez le volume à un niveau adéquat.**

- Quand vous n'utilisez pas l'unité, appuyez sur la touche STANDBY/ON pour la mettre en veille.

## Fonctionnement de base (suite)

### Réglage des graves, des aigus et de la balance stéréo

- 1 Appuyez sur la touche SOUND pour sélectionner le paramètre que vous voulez régler.**

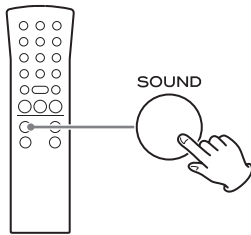

Appuyer sur la touche SOUND fait défiler les paramètres dans l'ordre suivant.



- 2 Dans les trois secondes, utilisez les touches VOLUME (+/-) pour changer le réglage.**

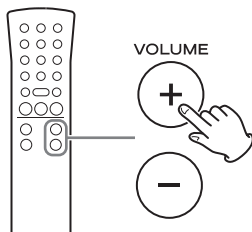

- Si trois secondes s'écoulent sans aucun réglage, le mode de réglage prend fin.

### Paramètres et plages de réglage

#### BASS (basses fréquences)

Sert à régler les graves.

Plage de réglage : -5 à +5

Valeur par défaut : 0

Exemple d'affichage

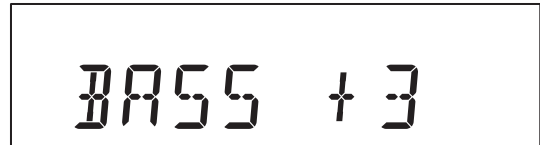

#### TREBLE (hautes fréquences)

Sert à régler les aigus.

Plage de réglage : -5 à +5

Valeur par défaut : 0

Exemple d'affichage

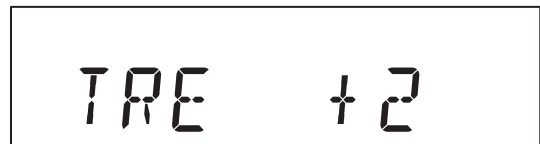

#### BALANCE

Sert à régler la balance stéréo gauche-droite.

Plage de réglage : L+10 (extrême gauche) à R+10 (extrême droite)

Valeur par défaut : CENTER (centre)

Exemple d'affichage

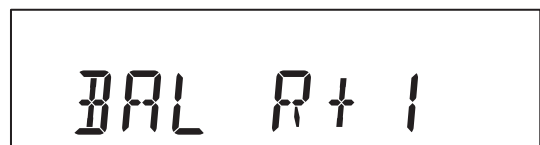

Vous devez normalement laisser BALANCE sur CENTER.



## Réglage de la luminosité de l'écran

Appuyez sur la touche DIMMER pour passer en revue les réglages de luminosité suivants :

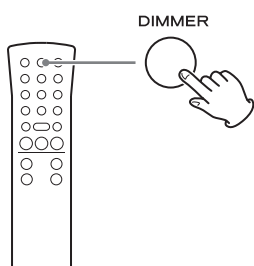

- Quand l'unité entre en veille, la luminosité ordinaire revient.

## Coupure du son en sortie

Appuyez sur la touche MUTE pour temporairement couper le son de la sortie. Appuyez à nouveau sur la touche MUTE pour rétablir la sortie avec le niveau de volume antérieur.

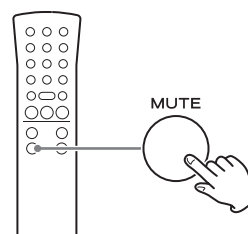

- Quand la fonction de coupure du son est active, « MUTE » est affiché.
- Quand la fonction de coupure du son est active, régler le volume rétablit le son de la sortie.
- Quand la fonction de coupure du son est active, changer de source rétablit le son de la sortie.

# Écoute d'un CD

## 1 Appuyez sur la touche CD/Bluetooth/USB pour sélectionner « CD ».

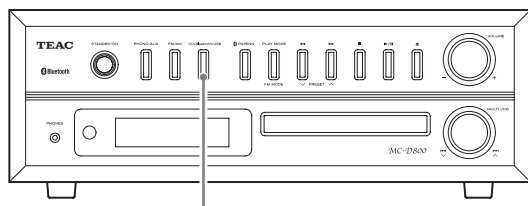

CD/Bluetooth/USB

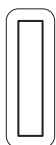

Chaque fois que vous appuyez sur la touche CD/Bluetooth/USB, la fonction change comme indiqué ci-dessous.



Après la commutation sur CD, « DISC » s'affiche, « READING » clignote pendant quelques secondes, puis le CD passe à l'arrêt. Si aucun disque n'est chargé, le message « NO DISC » s'affiche.

## 2 Appuyez sur la touche Ouvrir/Fermer (▲) pour ouvrir le tiroir.

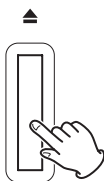
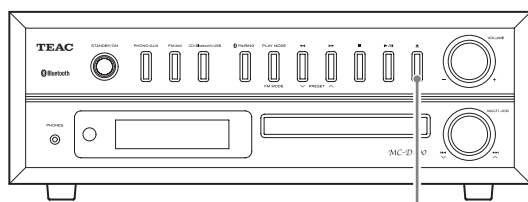

Le tiroir de disque s'ouvre.

## 3 Placez un disque au centre du tiroir avec sa face sérigraphiée vers le haut.

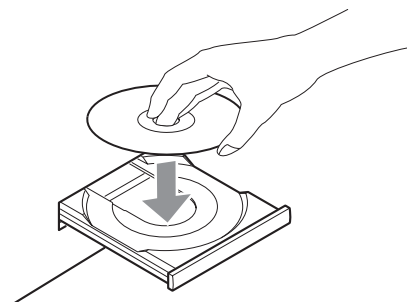

- Ne placez jamais plusieurs disques sur le tiroir.
- Si le tiroir est refermé alors qu'un disque est en dehors des guides de centrage, le disque peut être coincé à l'intérieur et le tiroir risque de ne plus s'ouvrir. Veillez à toujours placer les disques dans les guides au centre du tiroir.
- Ne forcez pas sur le tiroir avec la main quand vous l'ouvrez et le fermez.

## 4 Appuyez sur la touche Ouvrir/Fermer (▲) pour fermer le tiroir.

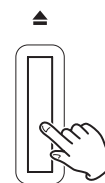
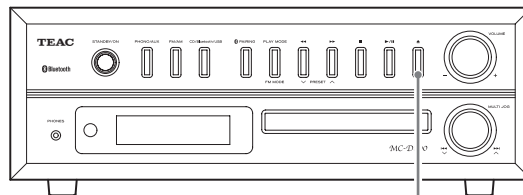

Veillez bien à ne pas vous coincer les doigts quand le tiroir se ferme.

- L'unité prend quelques secondes pour charger le disque. Aucune touche ne fonctionne tant que « READING » est affiché. Patientez jusqu'à ce que les informations sur le disque s'affichent.

### Exemple d'affichage de CD audio

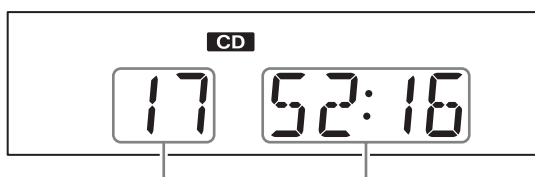

Nombre total de pistes    Durée totale de lecture

### Exemple d'affichage de fichier MP3/WMA

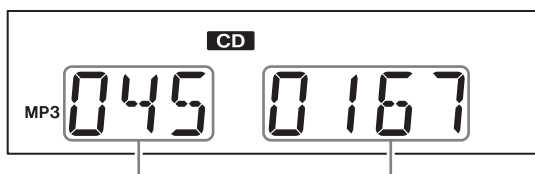

Numéro de dossier    Numéro de fichier

- Un disque non audio peut être « lu » de la même manière qu'un disque audio, mais aucun son ne sortira.
- Quand le fichier actuel est un fichier WMA, « WMA » apparaît sur le côté gauche de l'écran.

## 5 Appuyez sur la touche Lecture/Pause (▶/||).

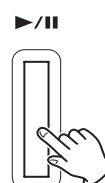
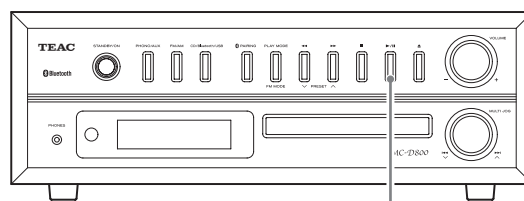

La lecture commencera à la première piste et ▶ s'affichera.

### Exemple d'affichage de CD audio

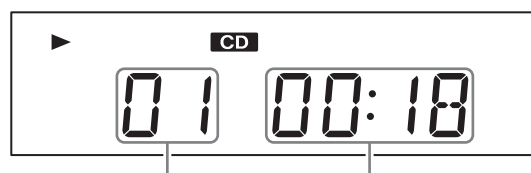

Numéro de piste    Temps de lecture écoulé

### Exemple d'affichage de fichier MP3/WMA

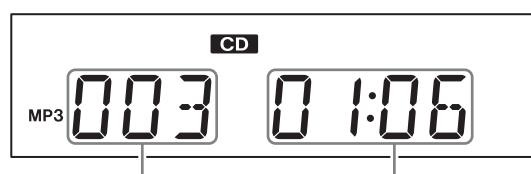

Numéro de fichier    Temps de lecture écoulé

- Si vous appuyez sur la touche Lecture/Pause (▶/||) sans fermer le tiroir du disque, le tiroir se ferme automatiquement et la lecture démarre.
- Cette unité traite les fichiers MP3/WMA qui ne sont pas dans des dossiers comme s'ils appartenaient au dossier 001 (racine ou « ROOT »). La lecture commence par la première piste du dossier « 001 (ROOT) ».
- Pour des détails sur l'ordre de lecture des fichiers MP3/WMA, voir page 99.
- Après lecture de toutes les pistes, la lecture s'arrête automatiquement.

# Écoute des fichiers d'une clé USB

Vous pouvez lire les fichiers audio sauvegardés sur une clé USB en connectant cette dernière à cette unité.\*

Pour des détails sur l'ordre de lecture des fichiers MP3/WMA, voir page « Fichiers MP3/WMA » en page 72.

\*Le port USB de cette unité ne prend en charge que les mémoires flash USB (aussi appelées « clés USB »). Il ne prend pas en charge les disques durs USB standards.

## 1 Appuyez sur la touche CD/Bluetooth/USB pour sélectionner « USB ».

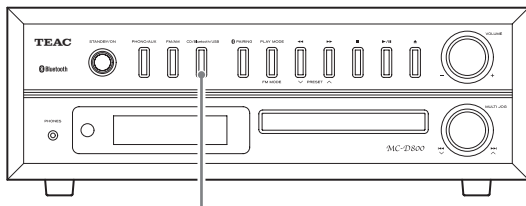

CD/Bluetooth/USB

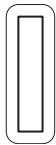

Après la commutation sur USB, « USB » s'affiche, « READING » clignote pendant quelques secondes, puis la clé USB passe à l'arrêt. Si aucune clé USB n'est branchée, « NO USB » s'affiche.

## 2 Soulevez le volet du port USB et insérez une clé USB.

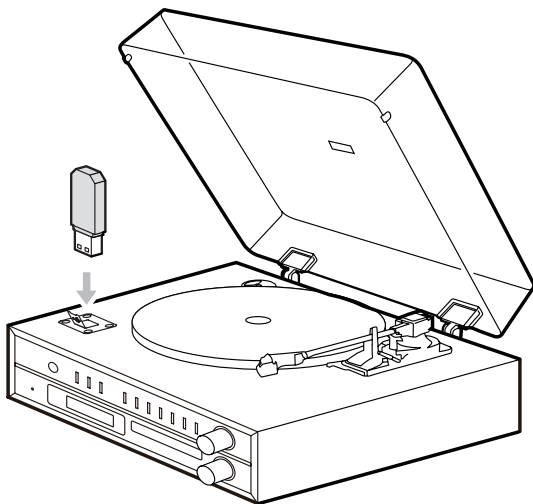

### ATTENTION

Si vous utilisez le couvercle de la platine, fermez-le lentement pour éviter de toucher la clé USB.

Si le couvercle de la platine entre en contact avec la clé USB, ne fermez pas le couvercle.

## 3 Appuyez sur la touche Lecture/Pause (▶/||).

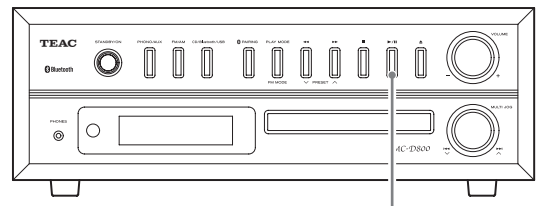

▶/||

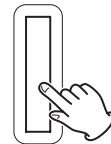

La lecture commencera au premier fichier et ▶ s'affichera.

Exemple d'affichage

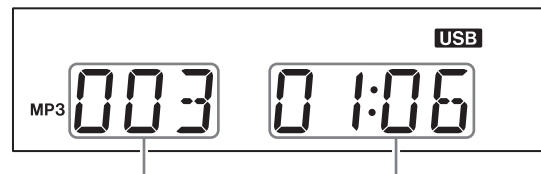

Numéro de fichier    Temps de lecture écoulé



# Écoute d'un CD/des fichiers d'une clé USB

## Mise en pause de la lecture

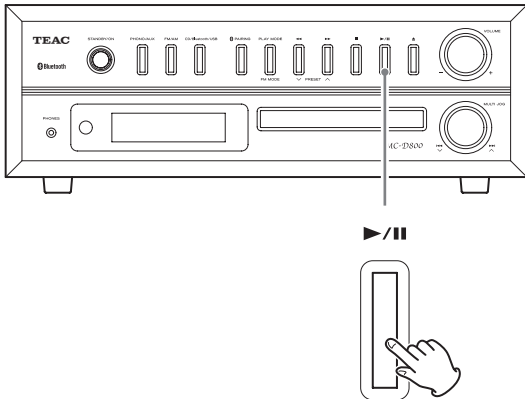

Appuyez sur la touche Lecture/Pause (▶/||) pour mettre la lecture en pause.

En pause, appuyez sur la touche Lecture/Pause (▶/||) pour reprendre la lecture depuis le point de mise en pause.

- En pause, le temps de lecture clignote.

## Arrêt de la lecture

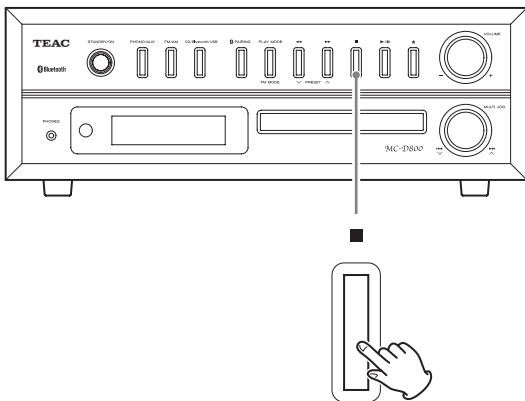

Appuyez sur la touche Stop (■) pour arrêter la lecture.

## Sauts de fichiers/pistes

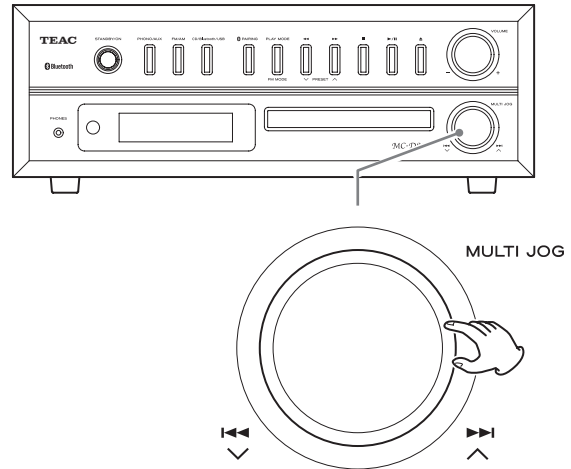

Durant la lecture, tournez la molette (◀◀/▶▶) pour sauter au fichier/piste précédent ou suivant et commencer la lecture. Continuez de tourner jusqu'à ce que vous ayez atteint le numéro de fichier/piste désiré.

- A l'arrêt, après la sélection d'un fichier/piste avec la molette de saut (◀◀/▶▶), appuyez sur la touche Lecture/Pause (▶/||) pour lancer la lecture.
- Durant la lecture, tournez légèrement vers ◀◀ pour revenir au début du fichier/piste actuellement lu. Pour lire un fichier/piste antérieur, continuez à tourner vers ◀◀.

## Recherche d'un passage de fichier/piste

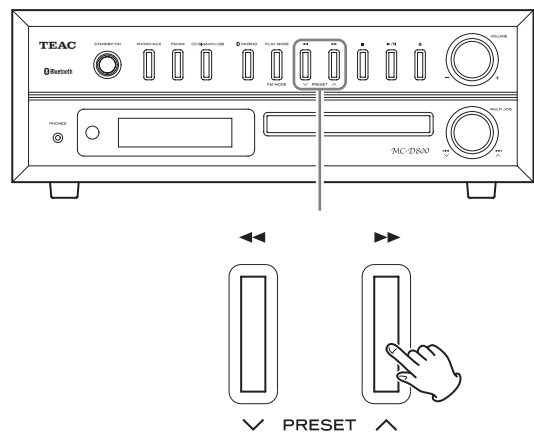

Durant la lecture, maintenez pressée une touche de recherche (◀/▶) pour une recherche en arrière/avant. Lorsque vous arrêtez d'appuyer, la lecture ordinaire reprend.

# Lecture programmée (CD/USB)

32 pistes de CD ou fichiers MP3/WMA peuvent être programmés dans l'ordre désiré.

Programmez les pistes/fichiers quand la lecture est arrêtée.

## Programmation de fichiers/pistes

**1 Appuyez sur la touche CD/Bluetooth/USB pour sélectionner « CD » ou « USB ».**

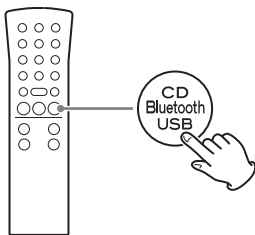

**2 Appuyez sur la touche MEMORY quand la lecture est arrêtée.**

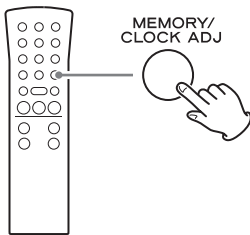

Exemple d'affichage

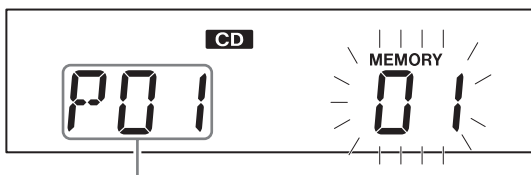

Numéro dans le programme

Le numéro de la piste (ou les numéros de dossier et de fichier) et l'indicateur MEMORY clignotent.

- Pour arrêter la programmation, appuyez sur la touche Stop (■) ou attendez 20 secondes ou plus.
- Pendant la programmation, si vous ne faites rien pendant 20 secondes ou plus, le programme sera confirmé.

Exemple d'affichage après confirmation de programme

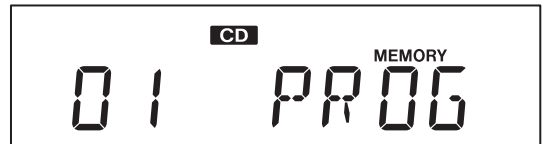

**3 Sélectionnez un fichier/piste à ajouter au programme.**

### Avec un CD audio

Utilisez les touches de saut/recherche (I◀◀ ◀◀/▶▶ ▶▶I) pour sélectionner une piste par son numéro.

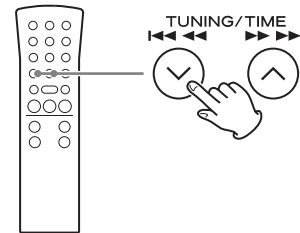

Exemple d'affichage

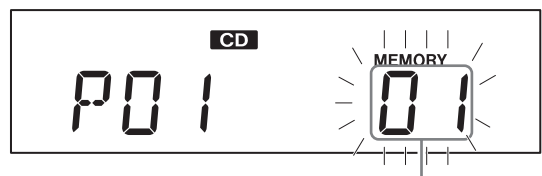

Numéro de piste

### Exemple d'affichage de fichier MP3/WMA

Pour sélectionner un dossier par son numéro, utilisez les touches MP3 (∨/∧).

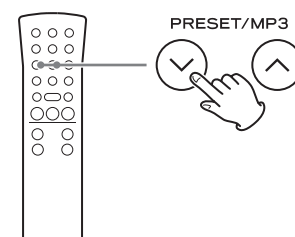

Pour sélectionner un fichier par son numéro, utilisez les touches de saut/recherche (I◀◀ ◀◀/ ▶▶ ▶▶).

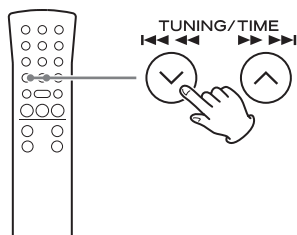

Exemple d'affichage

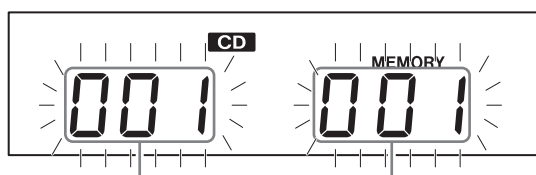

Numéro de dossier    Numéro de fichier

- Cette unité traite les fichiers MP3/WMA qui ne sont pas dans des dossiers comme s'ils appartenaient au dossier 001 (racine ou « ROOT »).
- Si vous changez de numéro de dossier ou de fichier, seul l'indicateur MEMORY clignote.

#### 4 Appuyez sur la touche MEMORY.

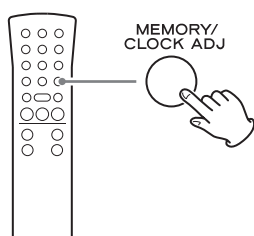

La piste sélectionnée est ajoutée au programme, et « P02 » s'affiche.

- Pour programmer plusieurs pistes/fichiers, répétez les étapes **3** à **4**.
- Pour arrêter la programmation, appuyez sur la touche Stop (■).

#### 5 Quand vous avez fini d'ajouter des pistes/fichiers au programme, appuyez sur la touche Lecture/Pause (▶ / ||) pour lancer la lecture programmée.

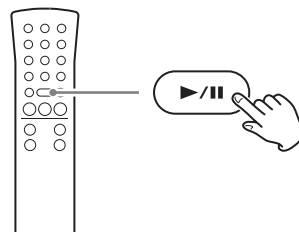

- Pour arrêter la lecture programmée, appuyez sur la touche Stop (■). Le contenu du programme est conservé.
- Durant la lecture programmée, utilisez les touches de saut (I◀◀ ◀◀/ ▶▶ ▶▶) pour sélectionner d'autres pistes/fichiers du programme. Vous pouvez également utiliser la molette de défilement (MULTI JOG) de l'unité principale pour cette opération.
- Durant la lecture programmée, la lecture aléatoire (Shuffle, page 98) n'est pas possible.
- L'affichage sera le suivant une fois la lecture programmée terminée.

Exemple d'affichage

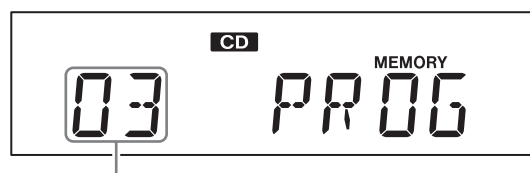

Nombre total de pistes du programme

## Lecture programmée (CD/USB) (suite)

### Vérification de l'ordre de programmation

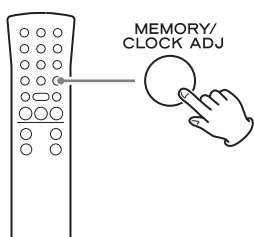

À l'arrêt, appuyez sur la touche MEMORY pour faire défiler dans l'ordre les positions dans le programme et les numéros des pistes/fichiers qui leur sont associés.

### Ajout de pistes/fichiers à la fin du programme

- 1 À l'arrêt, appuyez plusieurs fois sur la touche MEMORY pour afficher le numéro juste au-dessus du dernier numéro dans le programme.

Si vous utilisez un CD audio, le numéro de piste et l'indicateur MEMORY clignotent.

Si vous utilisez des fichiers MP3/WMA, le numéro de dossier, le numéro de fichier et l'indicateur MEMORY clignotent.

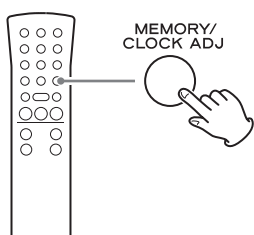

- 2 Avec les touches de saut/recherche (|<<< <<</>>> >>>|), sélectionnez un fichier/piste.

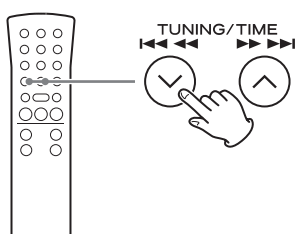

- 3 Appuyez sur la touche MEMORY.

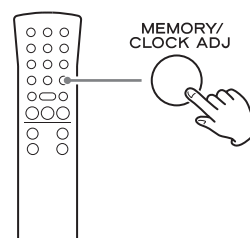

Le fichier/piste est ajouté à la fin du programme.

### Changement d'un fichier/piste dans le programme

- 1 Quand la lecture programmée est arrêtée, appuyez plusieurs fois sur la touche MEMORY jusqu'à ce qu'apparaisse le numéro dans le programme du fichier/piste que vous voulez changer.

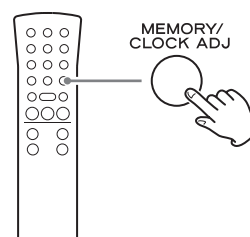

- 2 Utilisez les touches de saut/recherche (|<<< <<</>>> >>>|) pour sélectionner le fichier/piste que vous voulez utiliser à la place dans le programme.

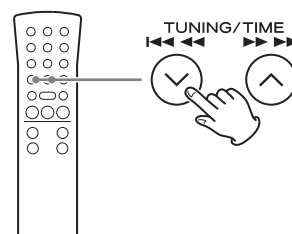

### 3 Appuyez sur la touche MEMORY.

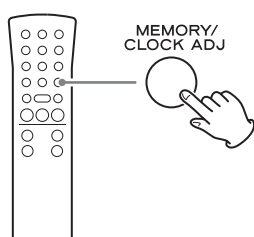

Le fichier/piste sélectionné est ajouté au numéro sélectionné dans le programme, remplaçant le fichier/piste qui s'y trouvait.

### Effacement de tout le contenu du programme

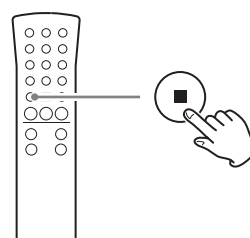

Maintenez pressée la touche Stop (■) au moins deux secondes à l'arrêt.

Le contenu du programme est effacé.

Lorsque le contenu du programme est effacé, « PROGRAM CLEAR » défile à l'écran.



- Le programme est également effacé dans les cas suivants.
  - L'unité passe en mode de veille.
  - La source est changée au moyen de la touche PHONO/AUX, FM/AM ou CD/Bluetooth/USB
  - Le tiroir de disque est ouvert

## Lecture en boucle et lecture aléatoire (CD/USB)

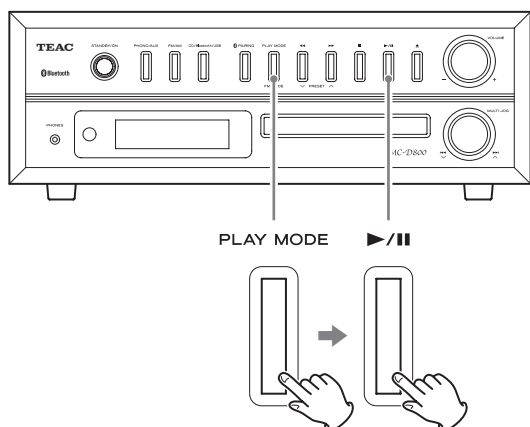

Quand la fonction CD/USB est activée, appuyez sur la touche PLAY MODE pour passer en revue les modes de lecture suivants.

### CD audio (fonction CD)

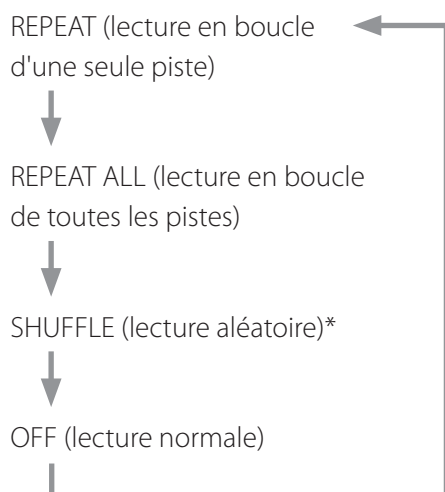

### Fichiers MP3/WMA (fonction CD/USB)

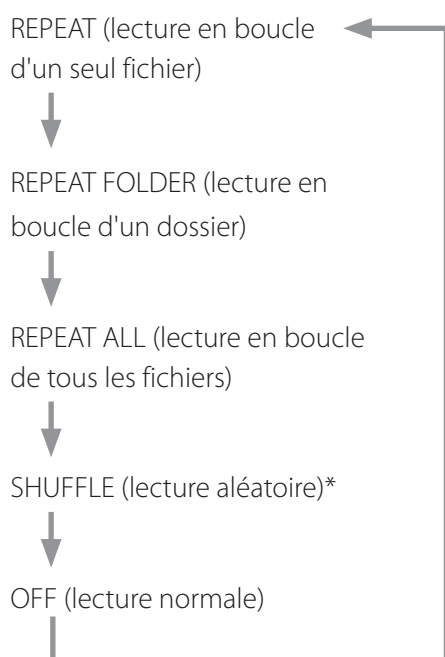

Appuyez sur la touche Lecture/Pause (▶/||) quand le mode que vous voulez sélectionner apparaît pour lancer la lecture.

\*Si le mode aléatoire (Shuffle) est sélectionné, la lecture démarre automatiquement.

- Vous pouvez aussi changer le mode de lecture en appuyant sur la touche PLAY MODE durant la lecture.
- N'importe laquelle des opérations suivantes mettra fin au mode de lecture en boucle ou aléatoire.
  - La touche Stop (■) est pressée
  - L'unité passe en mode de veille.
  - La source est changée au moyen de la touche PHONO/AUX, FM/AM ou CD/Bluetooth/USB
  - Le tiroir de disque est ouvert

### Lecture en boucle

#### REPEAT (lecture en boucle d'un fichier/piste)

Durant la lecture, appuyez une fois sur la touche PLAY MODE pour faire se répéter (lire en boucle) le fichier/piste actuellement lu. « REPEAT » (répétition ou « lecture en boucle ») s'affiche.

- Si vous tournez la molette de saut (I◀◀/▶▶I) de l'unité principale ou appuyez sur les touches de saut/recherche (I◀◀ ◀◀/▶▶ ▶▶I) de la télécommande et sélectionnez un autre fichier/piste, ce fichier/piste sera lu en boucle.
- À l'arrêt, appuyez sur la touche PLAY MODE puis sélectionnez un fichier/piste avec la molette de saut (I◀◀/▶▶I) de l'unité principale ou les touches de saut/recherche (I◀◀ ◀◀/▶▶ ▶▶I) de la télécommande. Appuyez sur la touche Lecture/Pause (▶/||) pour lancer la lecture en boucle du même morceau.
- Durant la lecture programmée, le fichier/piste sera lu en boucle.

#### REPEAT ALL (lecture en boucle de tous les fichiers/pistes)

Appuyez deux fois sur la touche PLAY MODE (ou trois fois pour les fichiers MP3/WMA).

« REPEAT ALL » s'affiche et la lecture en boucle de tous les fichiers/pistes démarre.

- Durant la lecture programmée, ce sont les fichiers/pistes programmés qui sont lus en boucle.

### REPEAT FOLDER (lecture en boucle d'un dossier) (fichiers MP3/WMA uniquement)

Appuyez deux fois sur la touche PLAY MODE.  
« REPEAT FOLDER » s'affiche, et les fichiers du dossier sélectionné sont lus en boucle.

### Lecture aléatoire (« Shuffle »)

Tous les fichiers/pistes sont lus en ordre aléatoire.

### SHUFFLE

Appuyez plusieurs fois sur la touche PLAY MODE jusqu'à ce que « SHUFFLE » s'affiche.

- Durant la lecture aléatoire, tournez la molette de saut (▶▶▶) de l'unité principale vers la droite ou appuyez sur la touche de saut/recherche (▶▶ ▶▶▶) de la télécommande pour lancer la lecture du prochain fichier/piste choisi de façon aléatoire. Tournez la molette de saut (◀◀◀) de l'unité principale vers la gauche ou appuyez sur la touche de saut/recherche (◀◀◀ ◀◀◀) de la télécommande pour retourner au début du fichier/piste actuel.
- La lecture aléatoire (Shuffle) n'est pas possible durant la lecture programmée.

### Ordre de lecture des fichiers

Un disque ou une clé USB qui contient des fichiers MP3/WMA peut avoir des fichiers regroupés dans des dossiers comme sur un ordinateur. Un dossier peut aussi contenir plusieurs sous-dossiers.

### Exemple de numéros de dossiers et d'ordre de lecture des fichiers (1 à 9) durant la lecture normale d'un disque contenant des fichiers MP3/WMA

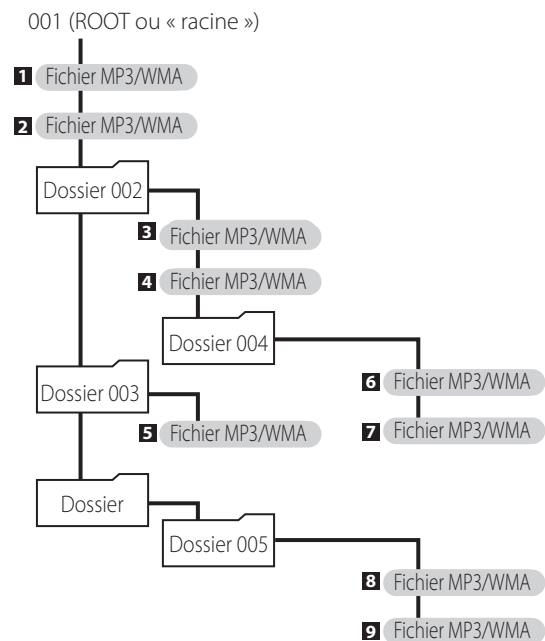

- Ajouter, retirer ou déplacer des fichiers et dossiers peut changer l'ordre indiqué dans l'illustration ci-dessus.

## À propos de la lecture des fichiers MP3/WMA (suite)

### Sélection de dossiers et de fichiers

Pour sélectionner un dossier par son numéro, utilisez les touches de recherche (◀◀/▶▶) de l'unité principale.

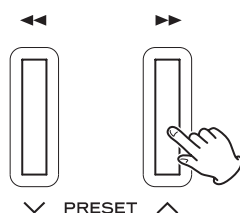
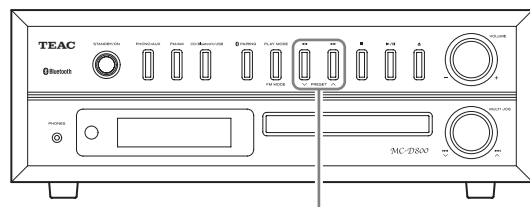

Si vous utilisez la télécommande, employez les touches MP3 (◀/▶).

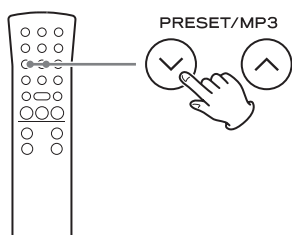

Pour sélectionner un fichier par son numéro, utilisez la molette de défilement (MULTI JOG) de l'unité principale.

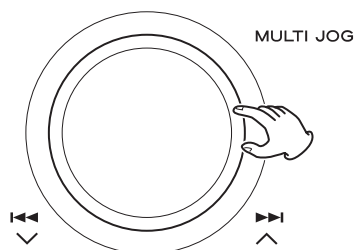
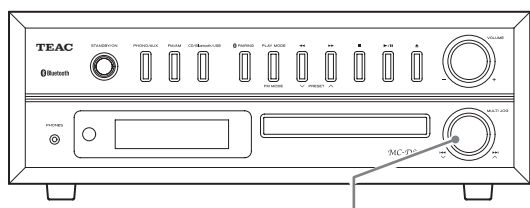

Si vous utilisez la télécommande, utilisez les touches de saut/recherche (◀◀◀◀/▶▶▶▶).

- Après avoir sélectionné le numéro de dossier/fichier, appuyez sur la touche Lecture/Pause (▶/||) pour lancer la lecture.

Si la touche Lecture n'est pas pressée dans les 5 secondes, les informations de CD/USB s'affichent à l'écran.

### Changement d'affichage

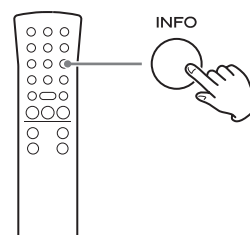

Chaque fois que vous appuyez sur la touche INFO, les informations affichées changent.

- Les 32 premiers caractères du nom de morceau/ artiste/album sont affichés.
- Cette unité ne peut afficher que des caractères alphanumériques à simple octet. Si les informations de fichier utilisent des caractères japonais, chinois ou autres à double octet, la lecture audio est possible mais le nom ne sera pas affiché correctement.
- Quand chaque élément d'information a défilé trois fois, le temps de lecture écoulé réapparaît.
- Si le fichier est un fichier WMA, « WMA » apparaît sur le côté gauche de l'écran.



Exemple d'affichage quand la fonction CD est active

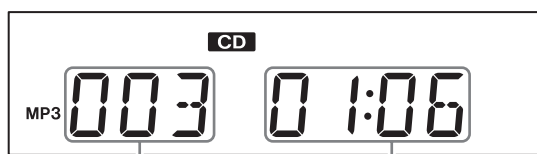

Numéro de fichier    Temps de lecture écoulé

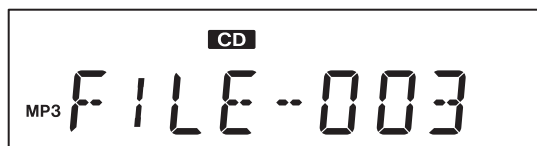

Nom du fichier



Nom du dossier



Titre

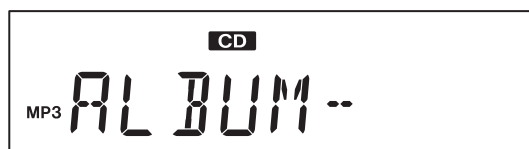

Nom de l'album



Nom de l'artiste

- Si la fonction USB est active, l'indicateur USB s'affiche.



# Écoute du son venant d'un appareil Bluetooth

Avec cette unité, vous pouvez bénéficier sans fil de l'écoute de musique lue sur un autre appareil Bluetooth.

## 1 Appuyez sur la touche CD/Bluetooth/USB pour sélectionner « Bluetooth ».

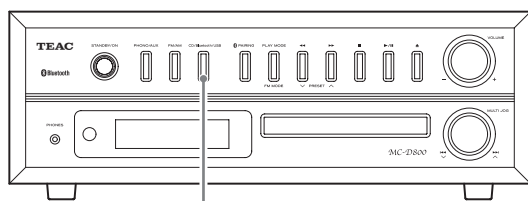

CD/Bluetooth/USB



« PAIRING » (appairage) s'affiche, et l'unité recherche les appareils appairés.

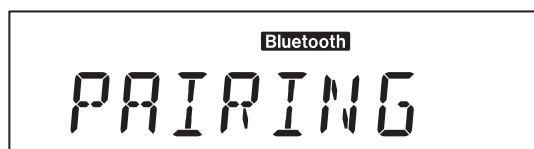

- Appuyez sur la touche CD/Bluetooth/USB pour sélectionner « Bluetooth » (l'indicateur Bluetooth s'allume).

Si la connexion avec un appareil Bluetooth réussit, l'icône Bluetooth (📶) apparaît et « BLUETOOTH » défile à l'écran.



Symbole Bluetooth



Quand « BLUETOOTH » a défilé cinq fois, l'heure actuelle est affichée.

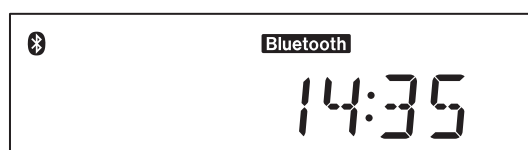

- L'unité essaiera automatiquement d'entrer en liaison avec le dernier appareil connecté.
- Après deux minutes sans avoir pu se connecter, « NO DEVICE CONNECTED » (pas d'appareil connecté) défile dans l'afficheur.
- Pour pouvoir utiliser la fonction Bluetooth de cette unité, l'appairage est nécessaire la première fois et quand vous changez de périphérique Bluetooth.
- Si la connexion échoue, vérifiez que l'autre appareil Bluetooth est prêt à une connexion Bluetooth.
- Si la connexion est interrompue pendant l'utilisation, « NO DEVICE CONNECTED » (aucun appareil connecté) défile dans l'écran de cette unité. Refaites les opérations de connexion sur cette unité et sur l'autre appareil Bluetooth.

## 2 Lancez la lecture sur l'appareil Bluetooth.

Si l'appareil Bluetooth connecté prend en charge l'AVRCP, vous pouvez utiliser cette unité ou sa télécommande pour lire, mettre en pause ou arrêter l'audio sur cet appareil.

Selon l'appareil Bluetooth employé, la télécommande peut ne pas fonctionner ou fonctionner différemment.

- Le volume, toutefois, ne peut pas être réglé à distance.

### Profil de télécommande audio/vidéo AVRCP (Audio/Video Remote Control Profile)

Pour contrôler la lecture d'un appareil Bluetooth, celui-ci doit prendre en charge l'AVRCP.

Certains appareils Bluetooth ont cependant des fonctions différentes selon leurs spécifications.

- Selon l'appareil Bluetooth, le saut de fichier peut ne pas répondre à la molette de saut (|◀◀/▶▶|) de cette unité. Dans ce cas, utilisez les touches de recherche (◀◀/▶▶) de cette unité.
- Si vous ne pouvez pas contrôler l'autre appareil Bluetooth avec cette unité, agissez directement sur cet autre appareil Bluetooth.

## Désappairer un appareil

Pour désappairer un appareil Bluetooth connecté, appuyez sur la touche PAIRING.

- Pour réutiliser ultérieurement une connexion Bluetooth avec cet appareil Bluetooth, vous devez refaire l'appairage.
- Cela supprime toutes les informations d'appairage. Il n'est pas possible de désappairer isolément un seul appareil.

## Appairage avec un autre appareil Bluetooth

Pour pouvoir utiliser la fonction Bluetooth de cette unité, l'appairage est nécessaire la première fois et quand vous changez de périphérique Bluetooth. Suivez ces procédures pour appairer cette unité avec l'autre appareil.

### Appairage

#### 1 Appuyez sur la touche CD/Bluetooth/USB pour sélectionner « Bluetooth ».

Après que « BLUETOOTH » ait défilé dans l'écran, « PAIRING » s'affiche, indiquant que l'unité est prête à être appairée avec un autre appareil.

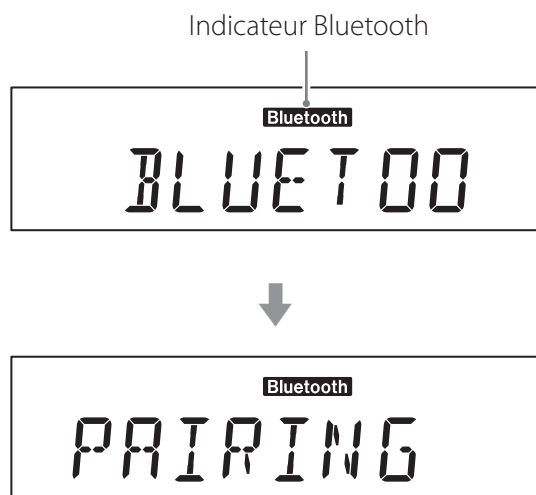

Après deux minutes sans avoir pu se connecter, « NO DEVICE CONNECTED » (pas d'appareil connecté) défile dans l'afficheur.

Pour commencer l'appairage à partir de cet état, appuyez sur la touche PAIRING afin de mettre l'unité en mode d'appairage. « PAIRING » s'affiche.

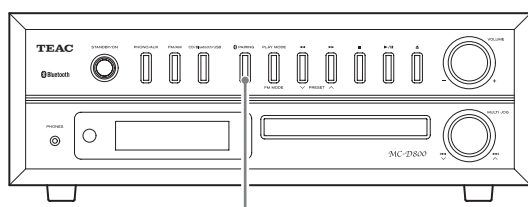

PAIRING

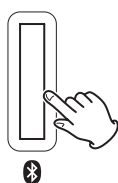

#### 2 Activez la fonction de communication Bluetooth sur l'autre appareil Bluetooth.

#### 3 Sur l'appareil Bluetooth, sélectionnez « MC-D800 » (cette unité).

- Si un mot de passe est demandé pendant l'appairage, saisissez « 0000 ».

Lorsque la connexion réussit, l'unité émet un bip électronique, et le symbole Bluetooth (📶) s'affiche.

- Après deux minutes sans avoir pu se connecter, « NO DEVICE CONNECTED » (pas d'appareil connecté) défile à l'écran et le mode d'appairage est abandonné.
- Cette unité peut retenir des données d'appairage pour un maximum de cinq appareils. Une fois que cinq appareils ont été appairés, si vous en appairiez un nouveau, celui-ci remplace le plus ancien appareil appairé.
- Quand un appareil Bluetooth est connecté, si vous changez d'entrée avec une touche de fonction ou appuyez sur la touche STANDBY/ON pour mettre l'unité en veille, la prochaine fois que l'unité est remise en fonction, le dernier appareil Bluetooth connecté se reconnecte automatiquement à condition d'être à portée et que sa fonction Bluetooth soit activée.
- Si vous mettez fin à la connexion depuis l'autre appareil Bluetooth, « NO DEVICE CONNECTED » (pas d'appareil connecté) s'affiche.
- Si l'autre appareil Bluetooth est en attente d'appairage, l'appairage s'effectue automatiquement lorsque l'unité passe elle aussi en mode d'appairage.

### Appairage de proximité

Si l'autre appareil Bluetooth est compatible NFC (Near Field Communication ou communication en champ proche), vous pouvez l'appairer avec cette unité au moyen des procédures suivantes.

#### 1 Appuyez sur la touche CD/Bluetooth/USB pour sélectionner « Bluetooth ».

- L'appairage de proximité ne peut pas être utilisé si une autre fonction est sélectionnée.

#### 2 Maintenez l'antenne de l'appareil compatible NFC près du lecteur d'appairage de proximité.

Faites-le dans les deux secondes qui suivent la sélection de « Bluetooth ».

Le lecteur d'appairage de proximité est sur le dessus de l'unité près de l'endroit où repose la pointe de lecture. À la sortie d'usine, il est recouvert d'un autocollant.

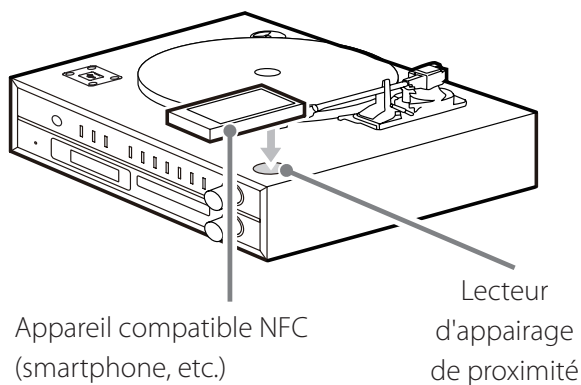

- Tenez l'appareil compatible NFC à un maximum de 2 cm du lecteur d'appairage de proximité.
- Veillez à ne pas heurter la pointe de lecture en tenant l'appareil compatible NFC.

#### 1 Appuyez sur la touche PHONO/AUX pour sélectionner « PHONO ».

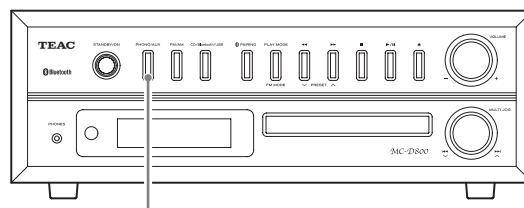

PHONO/AUX

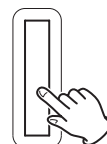

Chaque fois que l'on appuie sur la touche PHONO/AUX, cela sélectionne alternativement PHONO (disque vinyle) et AUX (appareil externe).

#### 2 Ouvrez lentement le couvercle de la platine.

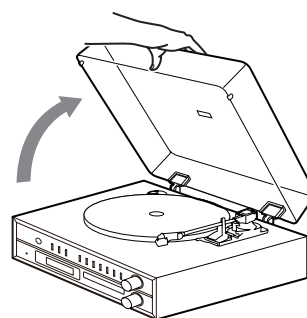

- ⚠ **Veillez à ne pas vous pincer les doigts, par exemple, lors de l'ouverture et de la fermeture du couvercle de la platine.**

## Écoute de disques vinyle (suite)

### 3 Placez un disque sur la platine.

Pour lire un 45 tr/min à grand trou central, utilisez l'adaptateur fourni.

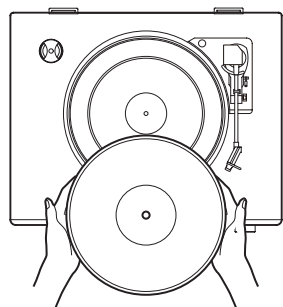

### 4 Réglez la vitesse de rotation (tr/min) en fonction du disque.

La vitesse de rotation peut être réglée sur l'une des trois valeurs suivantes : 33 1/3, 45 ou 78.

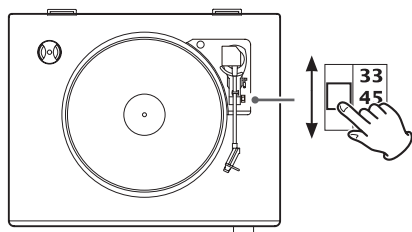

### 5 Repoussez le crochet de blocage vers la droite pour libérer le bras de lecture.

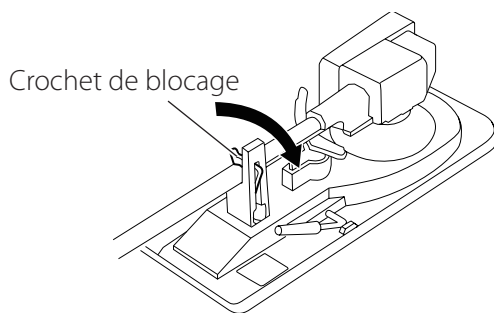

### 6 Soulevez le levier (lève-bras) pour lever le bras de lecture.

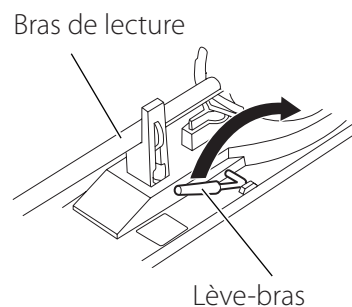

- Vous pouvez aussi laisser le lève-bras baissé et amener le bras de lecture au-dessus du disque puis l'y poser lentement pour lancer la lecture.

### 7 Amenez le bras de lecture sur le bord du disque ou du morceau dont vous souhaitez lancer la lecture.

Lorsque vous déplacez le bras de lecture vers le disque, la platine tourne-disque commence à tourner.

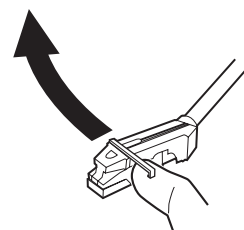

## 8 Baissez lentement le levier (lève-bras) pour poser doucement le bras de lecture.

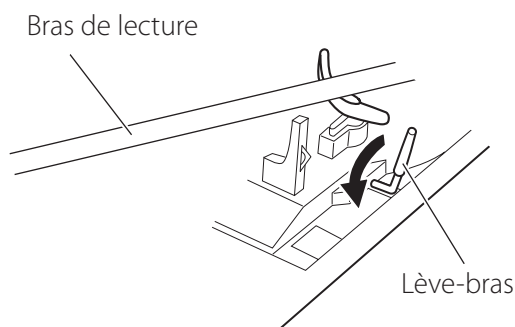

- Durant la lecture du disque, vous pouvez fermer le couvercle de la platine pour éviter la poussière.

**⚠ Ne placez rien sur le couvercle de la platine. Les objets posés sur le couvercle peuvent provoquer du bruit dû aux vibrations ou tomber, en particulier lors de la lecture.**

Durant la lecture du disque, une réinjection du signal (« larsen ») peut se produire si le volume est trop fort. Si cela se produit, tournez le bouton VOLUME vers la gauche pour baisser le volume.

## Lorsque la lecture est terminée

Lorsque la fin du disque est atteinte, le bras de lecture retourne automatiquement sur son support et la platine cesse de tourner (fonction de retour automatique).

- Pour arrêter manuellement la lecture, soulevez légèrement le bras de lecture à l'aide du levier lève-bras ou d'un doigt et ramenez le bras de lecture sur son support.

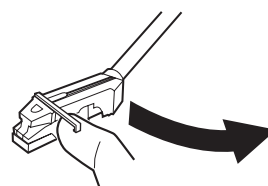
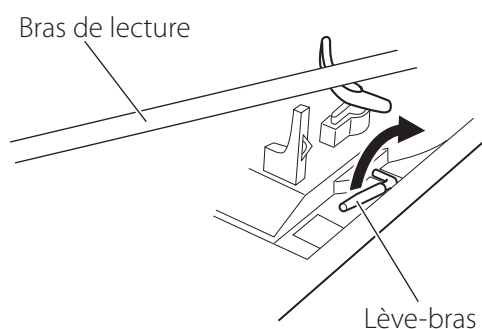

La fonction de retour automatique peut ne pas fonctionner en fonction du disque. Dans ce cas, ramenez manuellement le bras de lecture à sa position d'origine.

# Écoute de la radio

Appuyez sur la touche FM/AM pour sélectionner la bande FM ou AM.

## Avec l'unité principale

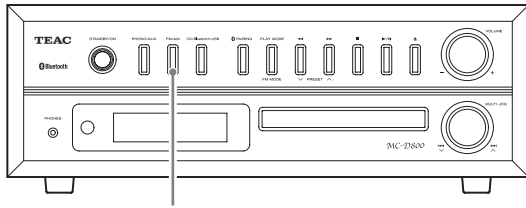

FM/AM

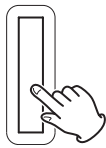

## Avec la télécommande

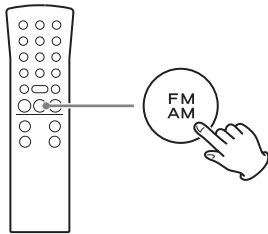

Chaque fois que vous appuyez sur la touche FM/AM, la réception de l'unité alterne entre FM et AM.

### Exemple de réception de radio FM



### Exemple de réception de radio AM



## Sélection automatique de station

Appuyez à plusieurs reprises sur une touche  $\nabla/\wedge$  jusqu'à ce que la fréquence commence à changer. Quand la fréquence a commencé à changer, arrêtez d'appuyer sur la touche de sélection automatique de la station.

## Avec l'unité principale

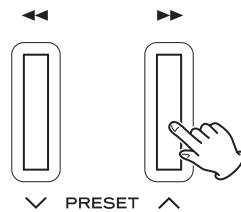
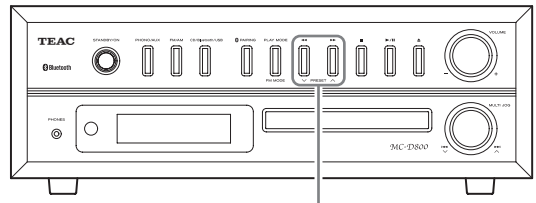

## Avec la télécommande

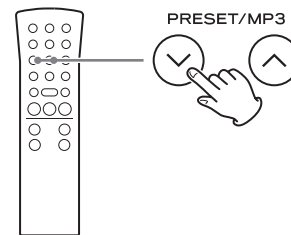

- « SEARCH » (recherche) s'affiche jusqu'à ce que la station soit trouvée.

Exemple d'affichage



- Lorsqu'une station de radio est reçue, la sélection automatique de station prend fin.
- Pour annuler la sélection automatique de station, appuyez à nouveau sur une touche  $\nabla/\wedge$ .
- Si la réception est mauvaise ou si l'antenne est débranchée, « PLEASE CHECK ANTENNA » (veuillez vérifier l'antenne) s'affiche. Vérifiez la position de l'antenne et sa connexion, puis essayez de nouveau l'opération.



## Sélection manuelle de station

### Avec l'unité principale

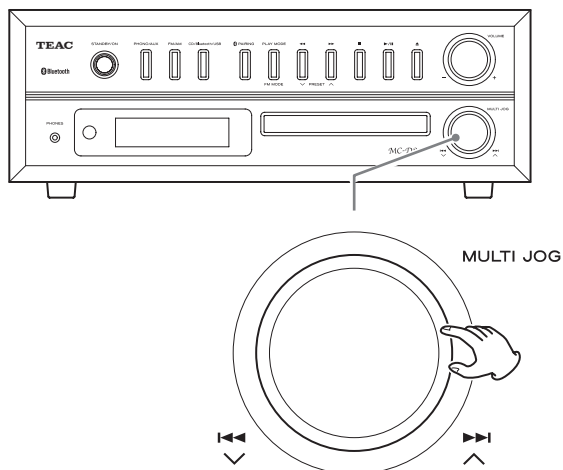

Tournez la molette de défilement (MULTI JOG) pour changer la fréquence de réception.

- Tournez-la vers la droite pour augmenter la fréquence de réception et vers la gauche pour la baisser.

### Avec la télécommande

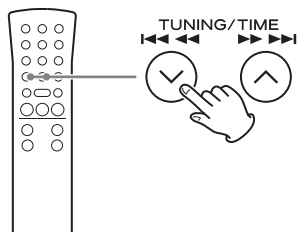

Appuyez brièvement sur une touche TUNING/TIME (∨/∧) pour changer la fréquence par paliers fixes.

- Maintenez une touche TUNING/TIME (∨/∧) jusqu'à ce que vous trouviez la station que vous voulez.

## Touche FM MODE

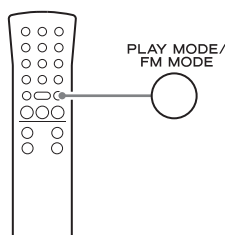

Quand un programme FM stéréo est capté, vous pouvez choisir entre stéréo et mono en appuyant sur la touche FM MODE.

## Sélection du mode stéréo

Quand une émission FM stéréo est reçue en stéréo, l'indicateur STEREO s'affiche.

- Si la réception est mauvaise, l'indicateur STEREO ne s'allume pas.

Exemple d'affichage

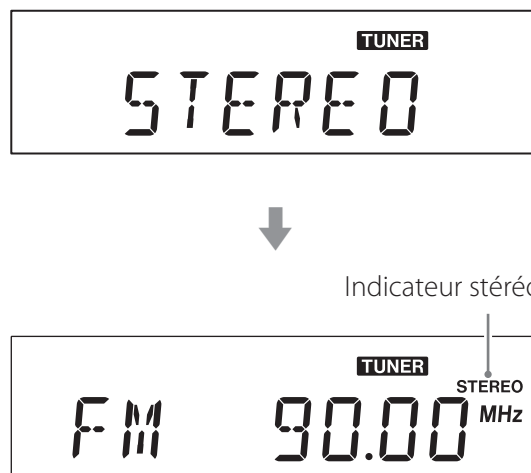

## Sélection du mode mono

Lorsque la réception d'une émission FM stéréo est médiocre, sélectionnez ce mode.

Recevoir des émissions en mono permet d'améliorer le son.

Exemple d'affichage

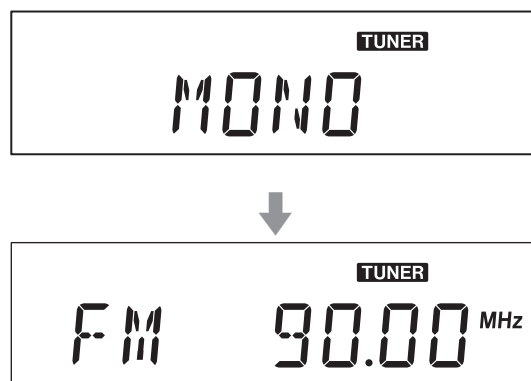

## Préréglage de syntonisation (preset)

Vous pouvez mémoriser des stations FM et AM dans les préréglages (presets) numérotés de 1 à 20.

### 1 Appuyez sur la touche FM/AM pour sélectionner la bande FM ou AM.

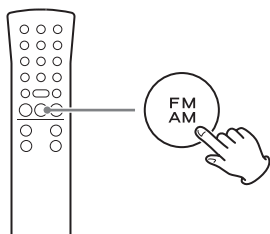

Chaque fois que vous appuyez sur la touche FM/AM, la réception de l'unité alterne entre FM et AM.

### 2 Avec les touches TUNING (∨/∧), recherchez la station de radio que vous souhaitez mémoriser comme preset.

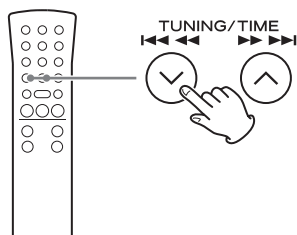

### 3 Après la sélection d'une station de radio, appuyez sur la touche MEMORY.

Le numéro de preset et l'indicateur MEMORY clignotent à l'écran.

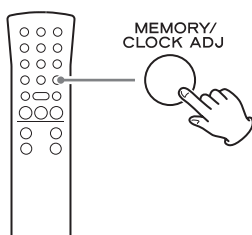

Exemple d'affichage



Numéro de preset (préréglage)

### 4 Avec les touches PRESET, sélectionnez le numéro de preset dans lequel vous souhaitez mémoriser cette station de radio.

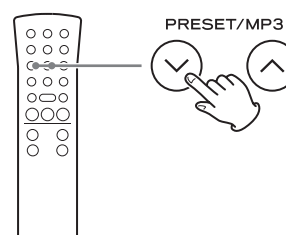

### 5 Appuyez sur la touche MEMORY.

La station de radio sera mémorisée et le numéro de preset comme l'indicateur MEMORY cesseront de clignoter et continueront de s'afficher.

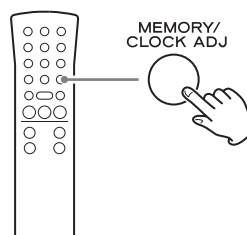

Pour mémoriser d'autres stations de radio, répétez les étapes 1 à 5.

## Presets automatiques

L'unité peut automatiquement rechercher les stations qu'elle peut recevoir et les ajouter aux presets.

### 1 Appuyez sur la touche FM/AM pour sélectionner la réception FM ou AM.

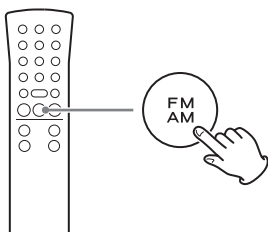

Chaque fois que vous appuyez sur la touche FM/AM, la réception de l'unité alterne entre FM et AM.

### 2 Maintenez pressée la touche MEMORY au moins deux secondes.

« AUTO » s'affiche et l'unité ajoute automatiquement comme presets les stations qu'elle peut recevoir.

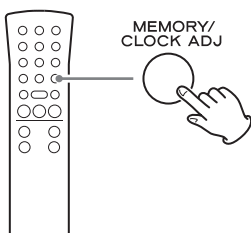

- Après que 20 presets aient été automatiquement ajoutés, « PROG FULL » (programme plein) apparaît, suivi par preset 01 et la réception de cette station démarre.



## Écoute d'une station préréglée (preset)

### 1 Appuyez sur la touche FM/AM pour choisir la bande.

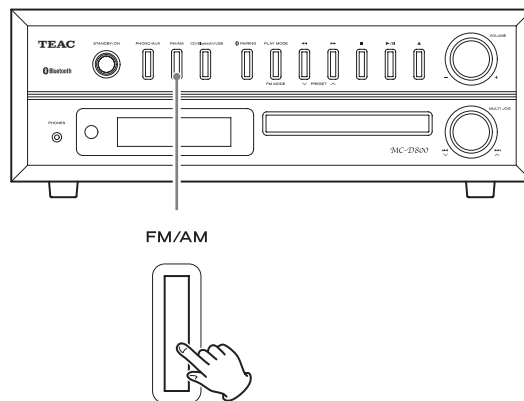

### 2 Appuyez à plusieurs reprises sur une touche PRESET (∨/∧) jusqu'à ce que vous trouviez le numéro de preset de la station de radio souhaitée.

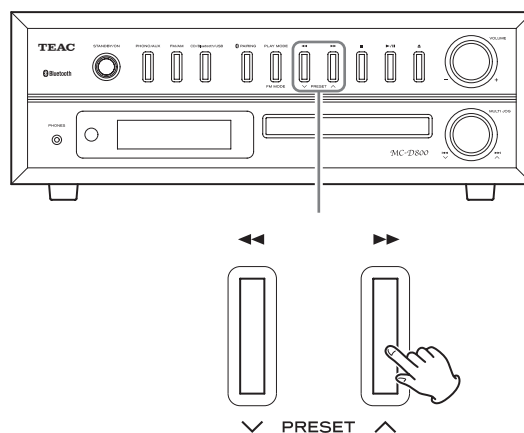

## Préréglage de syntonisation (preset) (suite)

### Avec la télécommande

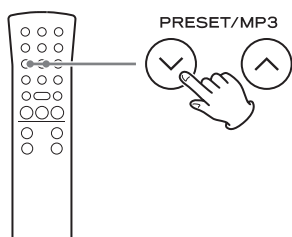

Le numéro de preset apparaît sur le côté gauche de l'écran.

Exemple quand le preset 3 est sélectionné



Numéro de preset (préréglage)

- Lorsqu'une station préréglée est sélectionnée, l'indicateur MEMORY s'affiche.
- Après sélection d'un preset, ce numéro reste affiché sauf si vous sélectionnez une autre station manuellement.

## RDS

Le système RDS (Radio Data System) est un service de diffusion qui permet aux stations d'envoyer des informations supplémentaires en même temps que le programme radio normal.

### 1 Réglez la réception sur une station FM RDS (voir page 108).

L'indicateur RDS s'allume et le nom de la station s'affiche à l'écran.

### 2 Appuyez sur la touche INFO.

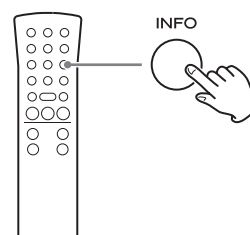

Chaque fois que vous appuyez sur la touche INFO, le mode RDS change comme suit :

### **PS (Affichage du nom de la station)**

Si vous sélectionnez PS, le nom de la station s'affiche. S'il n'y a pas de données PS, « NO PS » s'affiche.

### **PTY (Type de programme)**

Si vous sélectionnez PTY, le type de programme est affiché.

S'il n'y a pas de données PTY, « NO PTY » s'affiche.

### **RT (Texte radio)**

Si vous sélectionnez RT, jusqu'à 64 caractères d'informations transmis par la station s'affichent.

S'il n'y a pas de données RT, « NO TEXT » s'affiche.

### **CT (Horloge)**

Si vous sélectionnez CT, l'heure fournie par la station s'affiche.

S'il n'y a pas de données CT, « NO CT » s'affiche.

- Après affichage de l'horloge (CT), appuyez de nouveau sur la touche INFO pour revenir à l'affichage de la fréquence.

### **Horloge RDS (CT)**

L'horloge de cette unité sera automatiquement réglée par les données d'horloge (CT).

Si vous captez une station RDS diffusant des données CT incorrectes, l'horloge peut être mal réglée et cela risque d'affecter le fonctionnement de la minuterie.

Quel que soit le mode RDS sélectionné, l'appareil reçoit les données CT et règle l'horloge en conséquence.

**Pour activer et désactiver le mode CT, appuyez sur la touche INFO et maintenez-la pressée plus de 2 secondes, puis appuyez sur une touche TUNING (∨/∧) pour sélectionner On (activé) ou Off (désactivé).**

## Recherche d'un type de programme (PTY)

Vous pouvez rechercher des stations par type de programme.

### 1 Appuyez sur la touche FM/AM pour sélectionner « FM ».

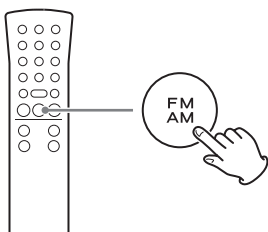

### 2 Maintenez pressée la touche DISPLAY de la télécommande au moins deux secondes. Puis appuyez plusieurs fois sur une touche TUNING (∨/∧) pour sélectionner le type de programme désiré.

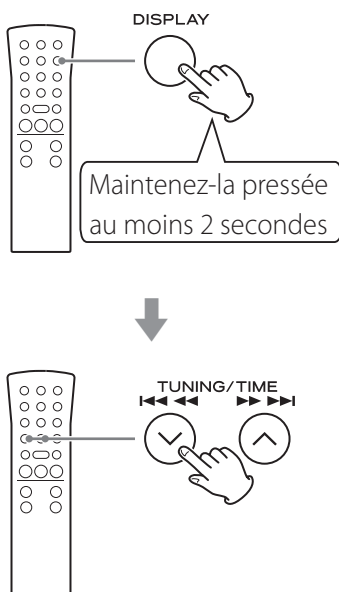

### 3 Appuyez sur la touche DISPLAY.

La recherche commencera.

- Quand le type de programme que vous avez sélectionné est trouvé, la recherche s'arrête et le type de programme est affiché.
- Si aucun programme du type sélectionné n'est trouvé durant la recherche PTY, cette dernière s'arrête à la fréquence de départ.
- Si vous voulez arrêter la recherche, appuyez sur la touche DISPLAY.

## PTY (Type de programme RDS)

NEWS (nouvelles) :	Communiqués, événements, sondages, reportages, situations vécues.	CLASSICS (musique classique) :	Musique orchestrale incluant opéras, symphonies, musique de chambre, etc.
AFFAIRS (informations générales) :	Suggestions incluant des annonces pratiques autres qu'actualités, documents, débats, analyses, etc.	OTHER M (autres styles musicaux) :	Autres styles musicaux dont Rhythm & Blues et reggae.
INFO (informations pratiques) :	Informations utiles et de référence telles que prévisions météo, guides du consommateur et conseils médicaux.	WEATHER (météo) :	Informations et prévisions météorologiques.
SPORT :	Programmes relatifs au sports.	FINANCE :	Informations financières, commerciales, boursières.
EDUCATE (éducation) :	Informations culturelles et éducatives.	CHILDREN (enfants) :	Émissions pour enfants.
DRAMA (théâtre) :	Tous types de concerts et séries dramatiques radiodiffusés.	SOCIAL :	Vie collective et sociale.
CULTURE :	Tous les aspects de la culture locale ou nationale, y compris les événements religieux, la philosophie, les sciences humaines, les langues et le théâtre.	RELIGION :	Émissions à caractère religieux.
SCIENCE :	Émissions sur les sciences de la nature et la technologie.	PHONE IN (débats publics) :	Émissions au cours desquelles les auditeurs s'expriment en direct.
VARIED (variétés) :	Émissions grand public telles que jeux, variétés, interviews, émissions comiques et satiriques.	TRAVEL (voyages) :	Émissions à caractère touristique.
POP M (musique de variétés) :	Émissions de musique, de variétés, ou hit-parade, etc.	LEISURE (loisirs) :	Émissions sur les activités de loisirs.
ROCK M (musique rock) :	Musique moderne, généralement composée et interprétée par de jeunes musiciens.	JAZZ :	Musique de jazz.
EASY M (musique facile) :	Musique grand public durant généralement moins de cinq minutes.	COUNTRY :	Musique country.
LIGHT M (musique légère) :	Musique classique, instrumentale, chorale, et musique légère s'adressant au grand public.	NATION M :	Musique militaire et patriotique.
		OLDIES (âge d'or) :	Tubes de ce que l'on appelle l'âge d'or de la musique pop.
		FOLK M :	Musique folk.
		DOCUMENT :	Documentaires.
		TEST :	Émission pour tester les équipements de diffusion ou récepteurs de secours. Non destinée à la recherche ou la commutation dynamique sur des récepteurs grand public.
		ALARM :	Programme avec avis d'alerte ou de catastrophe naturelle.

# Réveil

À l'heure fixée, un son sera produit par les haut-parleurs.

- Réglez l'horloge avant de régler le réveil (page 85).

## Réglage du réveil

### 1 Mettez l'unité en veille (standby).

L'unité doit être en veille pour pouvoir régler le réveil.

Appuyez sur la touche STANDBY/ON pour mettre l'unité en veille.

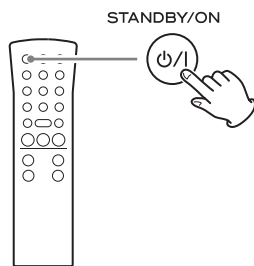

### 2 Maintenez pressée la touche TIMER au moins deux secondes.

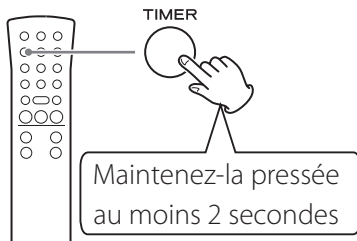

L'indicateur de réveil (☀) clignote et « SET TIMER » (réglage du réveil) défile une fois à l'écran. « ON TIME » (heure de réveil) apparaît, puis le mode de saisie de l'heure s'active.

Exemple d'affichage



La valeur des « heures » clignote.

- Si aucune action n'est menée durant 20 secondes, le réglage du réveil est automatiquement abandonné.



**3** Avec les touches TIME (∨/∧), réglez la valeur des heures pour le réveil et appuyez sur la touche TIMER.

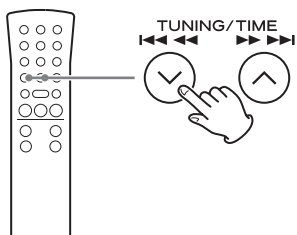

Exemple d'affichage

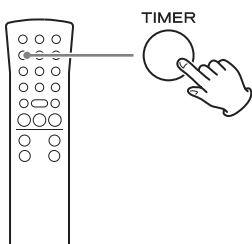

- Après le réglage des heures, les minutes clignotent.

**4** Avec les touches TIME (∨/∧), réglez la valeur des minutes pour le réveil et appuyez sur la touche TIMER.

Exemple d'affichage

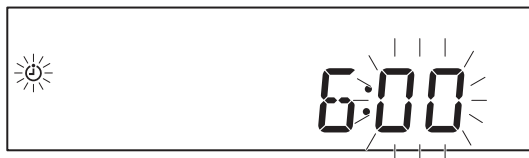

Après avoir réglé l'heure de réveil, « OFF TIME » (heure d'arrêt du réveil) s'affiche et la valeur des heures clignote.

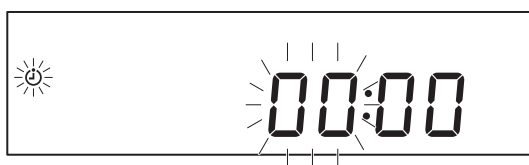
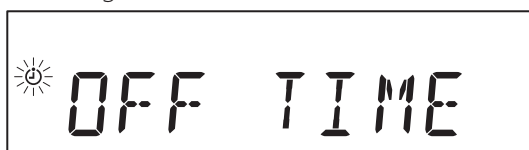

**5** Pour régler l'heure d'arrêt du réveil, répétez les étapes 3 et 4.

Exemple d'affichage

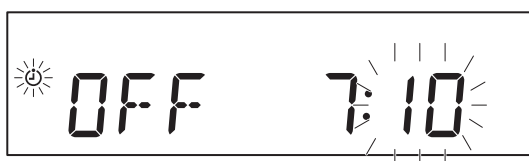

- 6** Avec les touches TIME (∨/∧), sélectionnez la source de lecture et appuyez sur la touche TIMER.

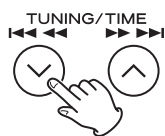

Exemple d'affichage

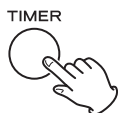

Les sources qui peuvent être sélectionnées sont CD, USB, FM TUNER et AM TUNER.

Avec les touches TIME (∨/∧), passez en revue les choix de source suivants.



« BLUETOOTH » et « PHONO » ne peuvent pas être choisis.

- 7** Avec les touches TIME (∨/∧), réglez le niveau de volume.

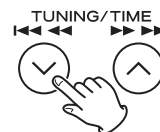

Vous pouvez régler le volume entre 5 (minimum) et 32 (maximum).

- Lorsque le réveil met l'unité en marche, le volume augmente progressivement jusqu'au volume ainsi réglé.

- 8** Appuyez sur la touche TIMER.

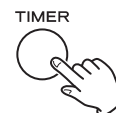

Indicateur de réveil

L'indicateur de réveil apparaît.

Cela termine le réglage du réveil.

- En cas de panne de courant ou si le cordon d'alimentation est débranché, les réglages de réveil s'effacent.
- À l'heure programmée pour le réveil, l'unité se met en service et l'indicateur de réveil clignote.

### Préparez la source de lecture avant que le réveil ne mette l'unité en marche.

Si vous avez sélectionné « CD », insérez un CD.

Si vous avez choisi « USB » comme source de lecture, branchez une clé USB.

- Si aucun disque ni clé USB n'est chargé, c'est le tuner FM qui sera utilisé.

## Minuterie d'extinction

L'unité peut être réglée pour se mettre en veille après un temps défini.

### Réglage de la minuterie d'extinction

Appuyez plusieurs fois sur la touche SLEEP jusqu'à ce que le temps désiré s'affiche.

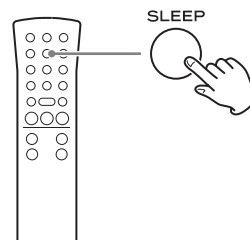

Le réglage de temporisation avant mise en veille de l'unité change comme suit (valeur en minutes).



Quand la minuterie d'extinction est activée, l'indicateur SLEEP apparaît en bas à droite de l'écran.

- L'affichage est atténué quand la minuterie d'extinction est activée.
- Quand la minuterie d'extinction est activée, appuyez une fois sur la touche SLEEP pour afficher durant quelques secondes le temps qui s'écoulera avant que l'unité ne passe en veille.
- Quand la minuterie d'extinction est en service, vous pouvez appuyer deux fois sur la touche SLEEP pour la désactiver.

Activez et désactivez le réveil lorsque l'unité est en mode de veille.

### Désactivation du réveil

Si vous ne souhaitez pas utiliser le réveil, appuyez sur la touche TIMER pour l'arrêter.

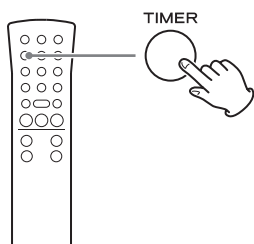

« TIMER OFF » défile à l'écran et l'indicateur de réveil disparaît de l'écran.

- Vous pouvez désactiver le réveil quand l'unité est en service ou en veille.

### Activation du réveil

Pour utiliser le réveil, appuyez de nouveau sur la touche TIMER.

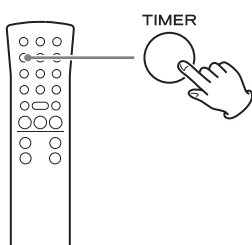

« TIMER ON » défile à l'écran, suivi par les réglages de réveil dans l'ordre suivant : heure de réveil, heure d'arrêt du réveil, source de lecture et volume. L'indicateur de réveil s'affiche également, indiquant que l'unité attend l'heure de réveil.

- Durant la lecture par le réveil, appuyez sur la touche TIMER pour désactiver le réveil. Dans ce cas, l'unité ne passe pas automatiquement en veille (standby) lorsque l'heure d'arrêt du réveil est atteinte.
- Le réveil ne peut pas être activé si l'unité n'est pas en mode de veille.



Si vous avez des problèmes avec cette unité, veuillez vérifier les points suivants avant de demander une intervention. Le problème pourrait aussi venir d'ailleurs que de cette unité. Vérifiez aussi que les appareils qui lui sont connectés sont correctement employés.

Si cette unité ne fonctionne toujours pas correctement, contactez le revendeur chez qui vous l'avez achetée.

## L'unité ne s'allume pas.

- ➔ Vérifiez que le cordon d'alimentation est branché à une prise secteur fonctionnelle. Puis appuyez sur la touche STANDBY/ON pour allumer l'unité. Contrôlez que la prise secteur délivre bien du courant en y branchant un autre appareil tel qu'une lampe ou un ventilateur de bureau (pages 74 et 87).

## Il n'y a pas de son.

- ➔ Tournez le bouton VOLUME vers la droite pour augmenter le volume.

## La télécommande ne fonctionne pas.

- ➔ Appuyez sur la touche STANDBY/ON de l'unité principale pour l'allumer.
- ➔ Si les piles sont déchargées, remplacez les deux par des neuves.
- ➔ Retirez les obstacles entre la télécommande et l'appareil. Utilisez la télécommande à portée de fonctionnement (5 m) et pointez-la vers la face avant.
- ➔ Si une lampe ou un autre fort éclairage est à proximité de l'unité, éteignez cette source lumineuse.

## Un téléviseur ou autre périphérique proche fonctionne mal.

- ➔ L'emploi de la télécommande de cette unité peut entraîner le mauvais fonctionnement de certains téléviseurs à fonctions de télécommande sans fil. Dans ce cas, éteignez l'autre appareil quand vous utilisez la télécommande de cette unité.

## Il y a du bruit.

- ➔ Éloignez autant que possible l'unité des téléviseurs, fours à micro-ondes et autres appareils qui émettent des ondes électromagnétiques.

## Lecteur de CD

### La lecture n'est pas possible.

- ➔ Si le disque est à l'envers, rechargez-le avec sa face sérigraphiée vers le haut.
- ➔ Si le disque est sale, nettoyez-le.
- ➔ Les disques sur lesquels rien n'est enregistré ou qui n'ont pas été finalisés ne peuvent pas être lus. Assurez-vous que les CD-R/CD-RW que vous souhaitez lire contiennent des enregistrements et ont été finalisés.
- ➔ Selon la qualité du disque et les conditions de l'enregistrement, certains CD-R/CD-RW risquent de ne pas pouvoir être lus.
- ➔ La lecture programmée ne fonctionne qu'avec des disques finalisés.

### Le son saute.

- ➔ Des vibrations peuvent faire sauter le son. Placez cette unité dans un endroit stable.
- ➔ Si le disque est sale, nettoyez-le.
- ➔ Ne faites pas lire de disque gondolé, déformé ou endommagé.

## Fichiers MP3/WMA

### La lecture n'est pas possible.

- ➔ Vérifiez le format du fichier. Les fichiers MP3 se reconnaissent à leur extension de fichier « .mp3 » et les fichiers WMA à leur extension « .wma ».
- ➔ Le fichier MP3/WMA peut être endommagé.
- ➔ Vérifiez que le format du fichier est de ceux lisibles par cette unité (page 72).

### Le nom du morceau, le nom de l'artiste et le nom de l'album ne s'affichent pas.

- ➔ Le fichier musical ne contient pas de balise ID3 d'information. Éditez le nom du morceau, le nom de l'artiste et les informations d'album concernant le morceau sur un ordinateur à l'aide d'une application adéquate.

### Des caractères inconnus s'affichent à l'écran.

- ➔ Si des informations de fichier utilisent des caractères japonais, chinois ou autres à double octet, la lecture audio est possible mais le nom ne sera pas affiché correctement.

## Technologie sans fil Bluetooth

### Échec de l'appairage.

- ➔ Référez-vous au mode d'emploi de l'appareil Bluetooth.
- ➔ Mettez cette unité en veille et éteignez l'autre appareil Bluetooth puis rallumez-les. Réessayez alors de les appairer.
- ➔ Éteignez tous les appareils Bluetooth autres que celui avec lequel vous essayez d'appairer l'unité.
- ➔ Après avoir supprimé les données « MC-D800 » depuis l'autre appareil Bluetooth, réessayez l'appairage.

### Impossible de se connecter.

- ➔ Vérifiez que l'autre appareil Bluetooth est allumé et que sa fonction Bluetooth est activée.
- ➔ L'unité et l'autre appareil Bluetooth sont-ils trop éloignés ? Y a-t-il un mur ou d'autres obstacles entre eux ?  
Autant que possible, utilisez-les à proximité l'un de l'autre dans un environnement sans obstacles.
- ➔ Mettez l'unité en veille puis rallumez-la.
- ➔ Désappairez le « MC-D800 » depuis l'appareil Bluetooth et suivez les instructions de « Appairage avec un autre appareil Bluetooth » en page 104.

### Le lecteur d'appairage de proximité ne fonctionne pas.

- ➔ Appuyez sur la touche CD/Bluetooth/USB pour sélectionner « Bluetooth ».
- ➔ Vérifiez les réglages de l'autre appareil que vous utilisez.

### Le son saute ou il y a des parasites.

- ➔ Y a-t-il un réseau local (LAN) sans fil, un autre appareil Bluetooth, un four à micro-ondes ou équipement électronique similaire à proximité ?  
Maintenez de tels appareils aussi éloignés que possible.
- ➔ Réduisez la distance entre l'autre appareil Bluetooth et cette unité durant l'utilisation.
- ➔ Essayez de déplacer l'autre unité Bluetooth et cette unité.

## Radio

### Une station ne peut pas être captée. La réception est mauvaise.

- ➔ Réglez correctement la station.
- ➔ Si la réception FM est mauvaise, essayez de déplacer l'antenne FM.
- ➔ Si la réception AM est mauvaise, essayez de changer l'orientation de l'antenne AM.
- ➔ Vérifiez que le câble de l'antenne FM a été correctement connecté.
- ➔ S'il y a un téléviseur près de l'unité, éteignez-le.

### Les émissions FM stéréo deviennent mono.

- ➔ Appuyez sur la touche FM MODE pour sélectionner stéréo.
- ➔ Le signal de la station est peut-être faible. Ajustez la position de l'antenne FM et vérifiez que le câble d'antenne FM a été correctement connecté.

## Disques vinyle

### Le disque n'est pas lu. Il y a du bruit à la lecture.

- ➔ Vérifiez que le cache de la pointe (en plastique blanc) a été retiré.
- ➔ Nettoyez la pointe (page 77).
- ➔ Si la pointe est usée, remplacez-la.

### La hauteur est incorrecte.

- ➔ Réglez la vitesse de rotation (tr/min) adaptée au disque (page 106).

### Le son saute.

- ➔ Des vibrations entraînent des sauts. Placez cette unité dans un endroit stable.
- ➔ Si le disque est sale, nettoyez-le.
- ➔ N'employez pas de disques rayés.
- ➔ Faites tourner la vis de verrouillage de transport dans le sens horaire jusqu'à ce qu'elle s'arrête au moyen d'une pièce de monnaie ou d'un autre outil.

**Comme cette unité utilise un microcontrôleur, du bruit ou d'autres interférences externes peuvent entraîner son mauvais fonctionnement. Si cela se produit, débranchez le cordon d'alimentation de la prise secteur et attendez une minute avant de le rebrancher et de réessayer l'opération.**

# Caractéristiques techniques

## Amplificateur

Puissance de sortie ..... 10 W + 10 W (8 Ω)  
Réponse en fréquence ..... 50 Hz à 20 kHz  
Sensibilité/impédance  
d'entrée audio ..... AUX : 500 mV/20 kΩ

## Lecteur de CD

Types de disque lisibles ..... CD, CD-R, CD-RW  
Réponse en fréquence ..... 20 Hz à 20 kHz  
Rapport signal/bruit ..... 70 dB ou plus

## Technologie sans fil Bluetooth

Version de Bluetooth ..... V2.1 + EDR  
Profils ..... A2DP, AVRCP  
Codec ..... SBC  
Classe ..... 2

## Tuner (syntoniseur)

Gamme de fréquences (FM) ..... 87,5 MHz à 108,0 MHz  
Gamme de fréquences (AM) ..... 522 kHz à 1629 kHz

## Platine tourne-disque

Moteur ..... Servomoteur CC  
Système d'entraînement ..... Par courroie  
Vitesse ..... 33-1/3, 45, 78 tr/min  
Pleurage et scintillement ..... 0,35 % ou moins  
Rapport signal/bruit ..... 50 dB ou plus  
Type de cellule ..... Cellule céramique stéréo  
Pointe ..... STL-103 (pointe saphir)  
pour albums (LP) et maxis (EP)

Pointes de rechange (vendues séparément)  
STL-103. .... Pointe saphir pour albums (LP) et maxis (EP)  
(conditionnées par 3)  
SPL-102. .... Pointe diamant pour 45 tr (SP)  
(conditionnées par 2)

## Générales - unité principale

Prises d'entrée ..... Analogiques (RCA) × 1 paire  
Prises de sortie ..... Analogiques (RCA) × 1 paire  
Prise de sortie casque ..... Mini-jack 3,5 mm stéréo × 1

Alimentation électrique ..... CA 100 – 240 V, 50 – 60 Hz  
Consommation électrique ..... 20 W  
Dimensions (L × H × P) (hors tout)  
400 × 205,5 × 386 mm  
Poids (avec couvercle de platine tourne-disque) .. 6,6 kg  
Température de fonctionnement ..... 5 °C à 35 °C

## Enceintes

Type d'enceinte ..... Bass reflex (évent arrière)  
Unité ..... Woofer 8,9 cm  
..... Tweeter 38 mm  
Impédance ..... 8 Ω  
Dimensions (L × H × P) (hors tout) .. 144 × 224 × 154 mm  
Poids ..... 2,8 kg/enceinte

## Accessoires fournis

Enceintes × 1 paire  
Télécommande (RC-1316) × 1  
Adaptateur 45 tr/min × 1  
Pointe saphir pour albums (LP) et maxis (EP)  
(déjà montée)  
Couvercle de la platine × 1  
Charnières × 2  
Piles pour télécommande (AA) × 2  
Antenne AM × 1  
Antenne FM (filaire) × 1  
Mode d'emploi (ce document) × 1

- Caractéristiques techniques et aspect sont sujets à changements sans préavis.
- Le poids et les dimensions sont des valeurs approchées.
- Les illustrations de ce mode d'emploi peuvent légèrement différer des modèles de production.

# Precauciones con los equipos inalámbricos

## Cumplimiento de las normas de interferencias y transmisión de radio

### Modelo para el Espacio Económico Europeo (EEE)

La función de transmisor de banda ancha de este producto opera en la banda de los 2,4 GHz.

Rango de frecuencia de uso: 2400 MHz – 2480 MHz.

Potencia de salida máxima: Bluetooth® clase 2  
(inferior a 2,5 mW).



Por la presente comunicación, TEAC Corporation declara que este tipo de equipo de radio cumple con los requisitos de la Directiva 2014/53/EU, y de las restantes directivas de la Unión Europea y reglamentos de la Comisión.

El texto completo de la declaración de conformidad con la normativa de la UE está disponible en la siguiente dirección de Internet (por favor, utilice el correo electrónico para ponerse en contacto con nosotros):

<http://www.teac-audio.eu/en/>

TEAC Corporation

1-47 Ochiai, Tama-shi, Tokyo, 206-8530, Japan

### PRECAUCIÓN

Modificaciones o cambios no aprobados expresamente por las autoridades responsables de la normativa podrían invalidar la autorización al usuario para utilizar el equipo.

### PRECAUCIÓN

La autorización de dispositivos inalámbricos son diferentes según los países o regiones. Por favor, utilice el producto solamente en el país donde lo adquirió.

- Dependiendo del país, podrían existir restricciones para el uso de la tecnología inalámbrica Bluetooth.

## Requerimientos acerca de la exposición a radiaciones

Este equipo cumple con la regulación internacionalmente reconocida para los casos de exposición humana a ondas de radio generadas por un transmisor.

### Declaración de cumplimiento

#### Modelo para el Espacio Económico Europeo (EEE)

Este equipo cumple con la valoración EN.62311 de equipos electrónicos y eléctricos relativa a las restricciones de exposición humana a campos electromagnéticos, el estándar armonizado de la DIRECTIVA 1999/5/EC.



## Información sobre el láser

Este producto contiene en el interior de su carcasa un sistema de láser semiconductor y está clasificado como "PRODUCTO LÁSER DE CLASE 1".

Para evitar quedar expuesto al haz del rayo láser, no intente abrir la carcasa.

### Láser:

Tipo:	EP-C101
Fabricante:	GUANGDONG EVER BRIGHT GROUP CO.,LTD.
Potencia láser:	Inferior a 0.5 mW
Longitud de onda:	790 ± 25 nm

## Notas sobre la tecnología Bluetooth®

Cuando utilice esta unidad con un teléfono móvil u otros dispositivos Bluetooth, ambos aparatos no deberán estar alejados más de 10 m uno de otro. Dependiendo de las circunstancias de utilización, sin embargo, la distancia de transmisión efectiva podría ser inferior.

No está garantizada la comunicación inalámbrica con todos los dispositivos que soportan tecnología inalámbrica Bluetooth.

Para determinar la compatibilidad entre esta unidad y otro dispositivo que soporte tecnología inalámbrica Bluetooth, remítase al manual de instrucciones de dicho dispositivo o póngase en contacto con el establecimiento donde lo adquirió.

## INSTRUCCIONES IMPORTANTES DE SEGURIDAD

- No exponga este aparato a salpicaduras ni goteras.
- No coloque objetos que contengan líquidos, como por ejemplo jarrones, sobre el aparato.
- No instale este aparato en lugares cerrados tales como estanterías o similares.
- Este aparato libera corriente nominal no válida para el funcionamiento a través de la toma de corriente, aún cuando el interruptor de encendido y activación (POWER o STANDBY/ON) no esté en la posición de encendido (ON).
- Este aparato debe situarse lo suficientemente cerca de una toma de electricidad como para poder alcanzar fácilmente el cable de corriente en cualquier momento.
- El enchufe que se conecta a la red es el dispositivo de desconexión, por lo que deberá permanecer siempre en perfecto estado de uso.
- Los productos con construcción de Clase **I** están equipados con un cable de alimentación que tiene conexión de tierra. El cable de estos productos deberá conectarse a una toma de corriente que tenga conexión de protección de tierra.
- Si el producto utiliza pilas (esto incluye las pilas instaladas y los "packs" de pilas), se evitará su exposición directa al sol, al fuego o a cualquier otra fuente de calor excesivo.
- **PRECAUCIÓN** con los productos que emplean baterías de litio reemplazables: existe peligro de explosión si la batería se reemplaza por otra de tipo incorrecto. Reemplácela sólo por otra igual o de tipo equivalente.
- Deberá llevar cuidado si utiliza auriculares con este producto, ya que una excesiva presión sonora (volumen) procedente de los mismos puede causar pérdidas de audición.

### **Precauciones con respecto a las pilas**

Un mal uso de las pilas puede hacer que se rompan o que tengan fugas y ello causar fuego, lesiones u oxidación en los objetos cercanos. Por favor, lea y observe las siguientes precauciones cuidadosamente.

- Asegúrese de introducir las pilas con la correcta orientación de los polos positivo ( $\oplus$ ) y negativo ( $\ominus$ ).
- Use pilas del mismo tipo. Nunca utilice juntas pilas de tipos diferentes.
- Si no va a utilizar el mando a distancia durante mucho tiempo (más de un mes), quite las pilas para evitar que se sulfaten y tengan fugas.
- Si las pilas presentan fugas, limpie el líquido que haya caído en el compartimento y sustituya las pilas por otras nuevas.
- No utilice pilas que no sean del tipo especificado. No mezcle pilas nuevas con viejas ni utilice juntas pilas de tipos distintos.
- No caliente ni desarme las pilas. Nunca tire pilas al fuego ni al agua.
- No transporte ni almacene pilas con otros objetos metálicos. Las pilas podrían producir cortocircuitos, perder líquido o explotar.
- Nunca recargue una pila si no está completamente seguro de que es una pila recargable.

## Para consumidores europeos

### Deshacerse de aparatos eléctricos y electrónicos

- (a) Todos los aparatos eléctricos y electrónicos deben ser eliminados separados del resto de basura común y únicamente en los "puntos limpios" o bajo los procedimientos especificados por el gobierno o autoridades municipales locales.
- (b) Con la eliminación correcta de los equipos eléctricos y electrónicos estará ayudando a conservar recursos muy valiosos y a evitar los posibles efectos negativos en la salud humana y en el medio ambiente.
- (c) La eliminación incorrecta de los equipos eléctricos y electrónicos puede producir efectos muy dañinos en el medio ambiente y en la salud humana a causa de las sustancias peligrosas que pueden encontrarse en estos equipos.
- (d) El símbolo de Eliminación de Aparatos Eléctricos y Electrónicos (WEEE en inglés), identificado por un cubo de basura con ruedas tachado, indica que los equipos eléctricos y electrónicos deben ser eliminados de forma totalmente independiente con respecto a la basura doméstica.
- (e) Existen sistemas para la eliminación y recogida de este tipo de aparatos a disposición del usuario final. Si necesita más información acerca de la forma de deshacerse de aparatos eléctricos y electrónicos antiguos, póngase en contacto con su Ayuntamiento, con la correspondiente empresa del servicio de recogida de residuos o con el comercio en el que adquirió ese aparato.



### Deshacerse de pilas y/o acumuladores

- (a) Las pilas y/o acumuladores gastados deben ser eliminados separados del resto de basura común y únicamente en los "puntos de recogida" o bajo los procedimientos especificados por el gobierno o autoridades municipales locales.
- (b) Con la eliminación correcta de las pilas y/o acumuladores gastados estará ayudando a conservar recursos muy valiosos y a evitar los posibles efectos negativos en la salud humana y en el medio ambiente.
- (c) La eliminación incorrecta de las pilas y/o acumuladores gastados puede producir efectos muy dañinos en el medio ambiente y en la salud humana con motivo de las sustancias peligrosas que pueden encontrarse en estos equipos.
- (d) El símbolo WEEE, identificado por un cubo de basura con ruedas tachado, indica que las pilas y/o acumuladores gastados deben ser eliminados de forma totalmente independiente con respecto a la basura doméstica.
- Si una pila o un acumulador contienen más cantidad de los valores especificados de plomo (Pb), mercurio (Hg), y/o cadmio (Cd) según está definido en la Directiva relativa a las pilas (2006/66/EC), entonces los símbolos químicos correspondientes a estos elementos estarán indicados debajo del símbolo WEEE.
- (e) Existen sistemas para la eliminación y recogida a disposición del usuario final. Si necesita más información acerca de la forma de eliminar pilas y/o acumuladores gastados, póngase en contacto con su Ayuntamiento, con la correspondiente empresa del servicio de recogida de residuos o con el comercio donde se adquirieron.



## Índice

Gracias por elegir TEAC. Lea este manual atentamente para obtener el mejor rendimiento de esta unidad.

Precauciones con los equipos inalámbricos .....	124
Información sobre el láser .....	125
Notas sobre la tecnología Bluetooth® .....	125
INSTRUCCIONES IMPORTANTES DE SEGURIDAD .....	126
Antes de su utilización .....	128
Función de ahorro de energía automático .....	130
Discos .....	130
Archivos MP3/WMA .....	132
Manejo de los discos de vinilo .....	133
Conexiones .....	134
Sustitución de la aguja .....	137
Nombres y funciones de las partes (unidad principal) ..	138
Nombres y funciones de las partes (mando a distancia) ..	140
Utilización del mando a distancia .....	142
Nombres y funciones de las partes (plato giradiscos) ..	143
Tapa del plato giradiscos .....	144
Ajuste del reloj .....	145
Funcionamiento básico .....	147
Escuchar un CD .....	150
Escuchar archivos de una unidad flash USB .....	152
Escuchar un CD/archivos de una unidad flash USB ..	153
Reproducción programada (CD/USB) .....	154
Reproducción repetida y aleatoria (CD/USB) .....	158
Sobre la reproducción de archivos MP3/WMA .....	159
Escuchar audio desde un dispositivo Bluetooth .....	162
Emparejamiento con otro dispositivo Bluetooth .....	164
Escuchar discos de vinilo .....	165
Escuchar la radio .....	168
Sintonización de presintonías .....	170
RDS .....	172
Búsqueda PTY .....	174
Temporizador despertador .....	176
Temporizador de apagado .....	179
Escuchar un dispositivo conectado .....	180
Solución de posibles fallos .....	181
Especificaciones .....	183

## Antes de su utilización

### Artículos incluidos

Asegúrese de que la caja incluye todos los accesorios suministrados que se describen a continuación.

Por favor, póngase en contacto con el establecimiento donde adquirió esta unidad si falta cualquiera de estos accesorios o si han sufrido desperfectos durante el transporte.

### Altavoces × 1 pareja

### Mando a distancia (RC-1316) × 1

### Adaptador de 45 RPM × 1

### Aguja de zafiro para discos LPs y EPs (ya instalada)

### Tapa del plato giradiscos × 1

### Bisagras × 2

### Pilas para el mando a distancia (AA) × 2

### Antena de AM × 1

### Antena de FM (de cable) × 1

### Manual del usuario (este documento) × 1

- Conserve este manual en un lugar seguro para futuras consultas.
- Consulte la contraportada de este manual para obtener más información sobre la garantía en Europa y otros países o zonas geográficas.

## Precauciones de uso

- No coloque nada sobre la tapa del plato giradiscos. Los objetos situados sobre la tapa podrían causar ruido debido a las vibraciones o caerse, especialmente durante la reproducción.
- Evite situar la unidad directamente a la luz del sol, cerca de una fuente de calor o en condiciones similares. No coloque la unidad encima de un amplificador u otros equipos que puedan generar calor que exceda el margen de la temperatura de funcionamiento de esta unidad. Si lo hace podría causar que la unidad se decolore, se deforme o que funcione incorrectamente.
- Dado que la unidad podría calentarse durante el funcionamiento, deje siempre espacio suficiente a su alrededor para una correcta ventilación. Cuando instale la unidad, deje al menos 20 cm entre la unidad y las paredes. Para permitir una buena disipación del calor, deje un poco de espacio entre la unidad y el resto de los elementos del equipo. Cuando la coloque en un rack, por ejemplo, deje al menos 40 cm libres por encima de la unidad y 10 cm libres por detrás. Si no deja estos espacios libres, el calor puede acumularse en su interior y provocar fuego.
- NO MUEVA LA UNIDAD DURANTE LA REPRODUCCIÓN. Durante la reproducción, el CD o el disco de vinilo giran. No levante ni mueva la unidad durante la reproducción. Si lo hace, podría dañar el CD, el disco de vinilo, la aguja, la cápsula o la unidad.
- Quite siempre el CD o el disco de vinilo antes de mover esta unidad o cambiarla de sitio. Si mueve la unidad con un CD dentro o con un disco de vinilo en el plato giradiscos, puede dañar el CD, el disco de vinilo, la aguja y la cápsula o causar anomalías de funcionamiento.
- El voltaje suministrado a la unidad debe coincidir con el voltaje impreso en el panel posterior. Si tiene dudas al respecto, consulte a un electricista.

- No abra la carcasa ya que podría originar daños a los circuitos o una descarga eléctrica. Si se introduce un objeto extraño dentro la unidad, póngase en contacto con su distribuidor.
- Al desenchufar el cable de corriente de la toma de electricidad, tire siempre directamente del enchufe, nunca tire ni estire del cable.
- Cuando hay una TV encendida, dependiendo de las condiciones de la señal de las emisiones de televisión, podría aparecer estática en la pantalla de la TV. Si esto ocurre, ponga esta unidad en modo "standby" (apagada) cuando utilice la TV.

## Mantenimiento

Si la superficie de la unidad se ensucia, límpiela con un paño suave o utilice un jabón líquido suave diluido. Deje que la superficie de la unidad se seque por completo antes de usarla.

No utilice paños de limpieza impregnados con productos químicos, disolvente o sustancias similares ya que podría dañar la superficie de la unidad.



### PRECAUCIÓN

**Por seguridad, desconecte el cable de corriente de la toma de electricidad antes de proceder a la limpieza.**

## Función de ahorro de energía automático

Esta unidad tiene una función de ahorro automático de energía. La función de ahorro de energía automático viene activada de fábrica, por lo que esta unidad entrará en reposo (standby) automáticamente si transcurren 30 minutos bajo las condiciones que se muestran en la siguiente tabla.

Estado	CD/USB	Bluetooth	PHONO*
No hay CD/unidad flash USB	✓	/	/
Sin dispositivo conectado	/	✓	/
Plato giradiscos sin girar	/	/	✓
Parado/en pausa	✓	—	✓

- ✓ Función de ahorro de energía automático activa
- Función de ahorro de energía automático inactiva
- / No aplicable

\*Cuando la unidad está puesta en PHONO, esta función solamente se activa si el brazo del plato giradiscos está colocado en su soporte de sujeción.

- Cuando la unidad está puesta en AUX, la unidad entra automáticamente en reposo (standby) si no recibe ninguna señal de entrada durante ocho horas.
- Esta función se desactiva cuando la unidad se pone en FM/AM.

Si desea desactivar la función de ahorro de energía automático, haga lo siguiente:

1. Conecte el cable de corriente.
2. Pulse el botón STANDBY/ON.
3. Pulse el botón PHONO/AUX para seleccionar AUX.
4. Pulse y mantenga pulsado el botón de reproducción/pausa (▶/||) durante al menos dos segundos.
5. Cuando en la pantalla aparezca "ERP-ON" (función ERP activada), pulse uno de los botones de salto/búsqueda (◀◀◀/▶▶▶) en el mando a distancia o gire el mando de salto (◀◀/▶▶) de la unidad principal para seleccionar "ERP-OFF" (función ERP desactivada).
6. Pulse el botón de reproducción/pausa (▶/||) para salir del modo de ajuste.

## Discos

### Discos reproducibles en esta unidad

#### CDs con el logo de "Compact disc Digital Audio"



**Discos CD-R y CD-RW creados en formato de CD audio y finalizados correctamente.**

**Discos CD-R y CD-RW que hayan sido grabados con archivos MP3 o WMA y finalizados.**

Esta unidad puede reproducir los tipos de discos mencionados arriba (sin adaptadores). Esta unidad no puede reproducir ningún otro tipo de discos.

#### ⚠ PRECAUCIÓN

**Si intenta reproducir cualquier otro tipo de disco con esta unidad, puede originar ruidos a volumen alto capaces de causar daños a los altavoces o lesionar sus oídos. Nunca intente reproducir otro tipo de disco con esta unidad.**

- Es posible que esta unidad no pueda reproducir correctamente CDs con control de copia, discos duales y otros CDs especiales que no cumplan con los estándares de Libro Rojo del CD. No se garantiza el funcionamiento ni la calidad de sonido si utiliza discos especiales en esta unidad. Si la reproducción de un disco especial llegase a causar problemas, póngase en contacto con el vendedor del disco.

### Discos CD-R/CD-RW

Esta unidad puede reproducir discos CD-R y CD-RW que hayan sido grabados en formato de CD audio (CDDA) y en formato MP3 o WMA.

- Los discos creados con una grabadora de CDs han de finalizarse con la misma grabadora utilizada para crear los discos antes de ser usados con esta unidad.
- Dependiendo de la calidad del disco y de las condiciones de grabación, es posible que algunos discos no puedan reproducirse. Por favor, consulte el manual del dispositivo que utilizó para crear el disco.
- Si no está seguro del manejo de un disco CD-R o CD-RW, por favor póngase en contacto directamente con el vendedor del disco.

## Precauciones de uso

- No utilice discos rotos porque pueden dañar la unidad.
- Cuando escriba algo en el lado de la etiqueta de un disco, use un rotulador de escritura permanente con punta de fieltro. El uso de un bolígrafo con punta dura podría dañar el disco convirtiéndolo en irreproducible.
- No utilice nunca estabilizadores de CD de los que se pueden adquirir en establecimientos comerciales. Si lo hace puede convertir el disco en irreproducible o dañar la unidad.
- No utilice nunca CDs con formas irregulares, incluyendo los discos con forma de corazón u octogonales, porque dichos discos pueden dañar la unidad.

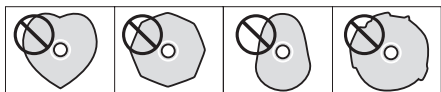

## Precauciones de manejo

- Introduzca siempre el disco en la bandeja con el lado de la etiqueta hacia arriba.
- Si el lado del disco en el que está grabada la señal (el lado sin rotular) tiene rayaduras, huellas o suciedad, por ejemplo, pueden producirse errores de reproducción. Por favor, maneje los discos con cuidado.
- Para sacar un disco de su caja, presione en el centro de la caja y sujete el disco por sus bordes. No toque el lado del disco que contiene los datos codificados (lado sin rotular).

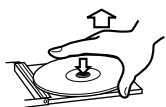

Para sacarlo de la caja



Sujételo por los bordes

## Precauciones de almacenamiento

- Los discos deben ser almacenados en sus cajas cuando no se estén usando. Si no lo hace, pueden producirse deformaciones o rayaduras.
- No deje los discos en lugares donde estén expuestos al sol directamente o que sean muy húmedos o calurosos. Si los discos permanecen mucho tiempo expuestos a tales condiciones pueden deformarse o estropearse, convirtiéndose en irreproducible.
- Dado que los discos CD-R/CD-RW son más sensibles a los efectos del calor y a los rayos ultravioleta en comparación con los CDs comerciales, no los deje durante largos períodos de tiempo en lugares que estén, por ejemplo, expuestos a la luz del sol directamente o cerca de equipos que generen calor.
- Las manchas en un disco pueden producir saltos en la reproducción o degradar la calidad del sonido. Limpie los discos siempre antes de guardarlos.

## Mantenimiento

- Si el lado del disco que contiene los datos codificados (el lado sin rotular) se ensucia de polvo o huellas, utilice un paño suave para limpiar la superficie desde el centro directamente hacia el borde.



- Nunca use limpiadores de discos, tratamientos antiestáticos, disolventes o productos químicos similares para limpiar los discos. Tales productos químicos pueden dañar la superficie del disco.

## Archivos MP3/WMA

Esta unidad puede reproducir archivos MP3 y WMA contenidos en discos CD-R/CD-RW y unidades flash USB.

- Formatos de archivos de audio que se pueden reproducir:

MP3 (extensión de archivo: .mp3)

Velocidad de bits: de 8 kbps a 320 kbps

Frecuencia de muestreo: de 16 kHz a 48 kHz

WMA (extensión de archivo: .wma)

Velocidad de bits: de 8 kbps a 320 kbps

Frecuencia de muestreo: 32 kHz, 44.1 kHz, 48 kHz

Nota: esta unidad no es compatible con DRM (Gestión de Derechos Digitales).

- La unidad soporta hasta ocho niveles de carpetas.

### Información del archivo mostrada en pantalla

La pantalla de esta unidad sólo puede mostrar caracteres alfanuméricos de byte único.

- Si la información del archivo utiliza caracteres japoneses, chinos u otros de doble byte, la reproducción del archivo es posible pero el nombre no se mostrará correctamente.

### Precauciones al crear archivos MP3/WMA en un ordenador

- Esta unidad solamente puede reproducir discos que hayan sido grabados usando el estándar ISO 9660.
- Los archivos MP3 y WMA se reconocen por sus extensiones de archivo (".mp3" para los archivos MP3 y ".wma" para los archivos WMA). Incluya siempre la extensión en el nombre del archivo.
- Los archivos sin extensiones no se pueden reconocer. Un archivo no se puede reproducir si los datos no están en formato MP3 o WMA, independientemente de la extensión del nombre del archivo.
- Después de grabar en un CD-R/CD-RW, cierre siempre la sesión (complete la creación del disco). Esta unidad no puede reproducir discos si su sesión no se ha cerrado.
- Se puede reproducir un máximo de 999 archivos y 99 carpetas contenidos en un disco. Si el soporte tiene más de estos máximos, esta unidad podría no ser capaz de reproducir correctamente cualquier archivo que haga el número 1000 o superior, o cualquier carpeta que haga la número 100 o superior.
- Los discos hechos con grabación multi-sesión no son compatibles con esta unidad. Solamente se puede reproducir la primera sesión.
- Dependiendo del estado del disco, la reproducción podría no ser posible o podrían producirse saltos en el sonido.
- Esta unidad no puede reproducir archivos de audio protegidos contra copia (con protección de "copyright").



# Manejo de los discos de vinilo

## Cómo sujetar los discos de vinilo

Cuando coja un disco de vinilo o lo saque de su funda, evite tocar los surcos sujetando el disco por su etiqueta central y por el borde con una mano o sujetándolo por los bordes con ambas manos.

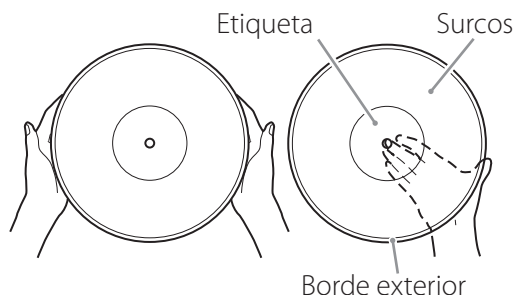

## Limpieza

- Las huellas de dedos y el polvo en un disco de vinilo pueden causar ruido y hacer que el sonido salte, así como producir daños al propio disco y a la aguja. Utilice un limpiador de discos de vinilo de los que se pueden adquirir en establecimientos comerciales para limpiar los discos. No utilice disolvente ni nada que no sea un limpiador específico para discos de vinilo. Dichos productos químicos podrían dañar la superficie del disco.
- Cuando utilice un limpiador de discos de vinilo, limpie la superficie del disco con movimiento circular, siguiendo los surcos.



## Precauciones

- No deje los discos de vinilo en sitios donde estén expuestos directamente a la luz del sol o que sean muy calurosos o húmedos. Si deja un disco de vinilo bajo tales condiciones durante mucho tiempo podría deformarse o sufrir otros daños.
- No apile múltiples discos de vinilo o sitúe objetos pesados sobre ellos. Tampoco deje los discos inclinados en ángulo durante excesivo tiempo. Si lo hace, podrían deformarse o sufrir otros daños.
- No permita que objetos duros toquen directamente los surcos de audio. Si esto ocurre, los discos se pueden dañar.
- Después de que haya terminado de reproducir un disco, vuelva siempre a guardarlo en su funda. Dejar un disco de vinilo sin protección puede causar que se deforme o se raye.
- No utilice discos que estén rotos.

# Conexiones

## ⚠ Precauciones al hacer la conexiones

- No encienda la unidad hasta que haya realizado todas las conexiones.
- Lea atentamente los manuales de los aparatos que vaya a conectar y siga sus instrucciones cuando realice las conexiones.

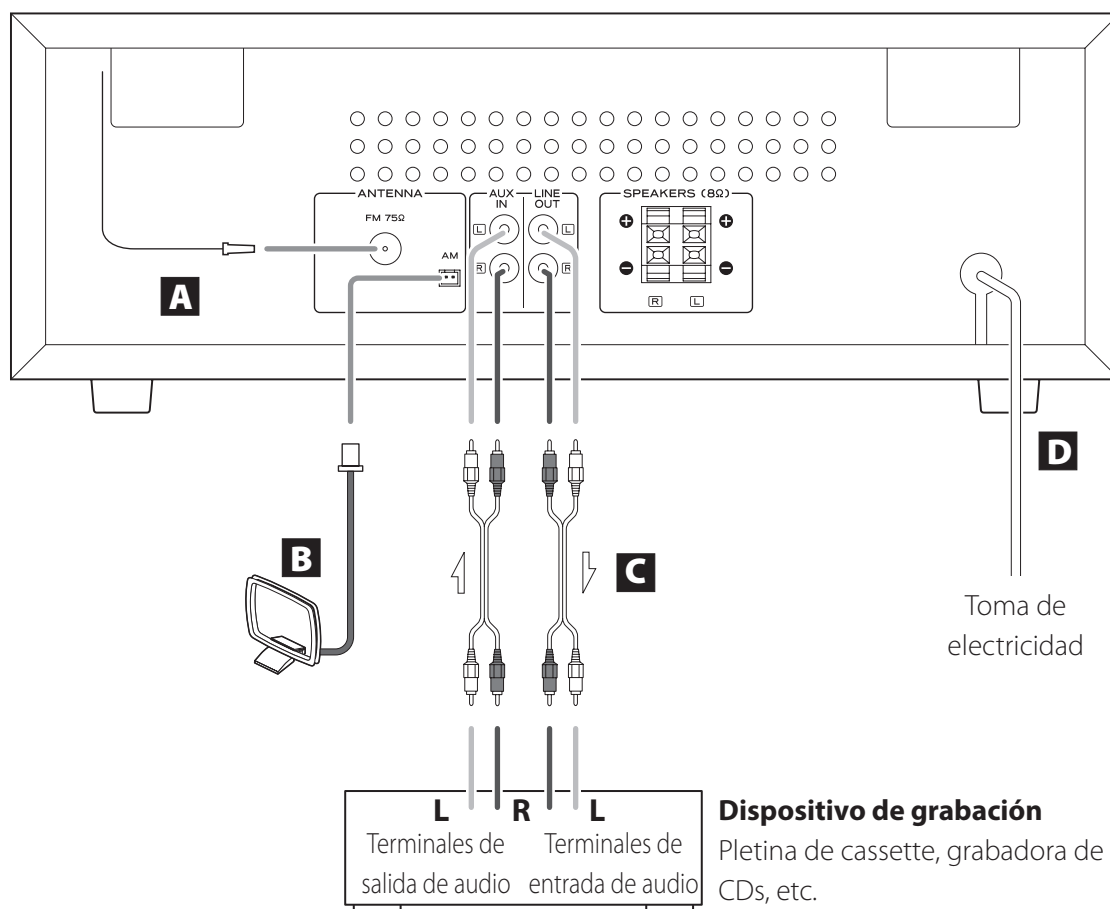

## **A** Terminal de antena de FM

Extienda la antena de FM y fíjela en la posición donde la recepción sea la mejor (en el marco de una ventana o en una pared, por ejemplo).

## **B** Terminal de antena de AM

Monte la antena de cuadro de AM y conéctela al terminal de antena de AM situado en la parte posterior de la unidad.

Sitúe la antena en la posición en la que se consiga la mejor recepción de AM.

## Montaje de la antena de AM

Para montar la antena de AM, gire la base en la dirección de la flecha. A continuación inserte el enganche que hay en la base del cuadro en la ranura situada en la base.

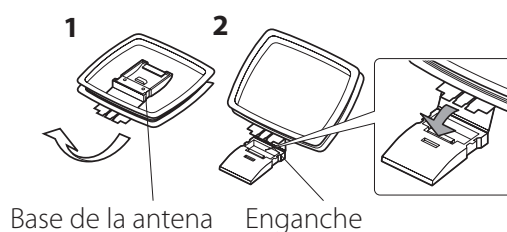

## **C** Terminales de entrada y salida de audio analógico (AUX IN/LINE OUT)

Por estos terminales entran y salen las señales de audio analógico.

Use cables de audio de los que se pueden adquirir en establecimientos comerciales para conectar otros equipos a los terminales de entrada y salida de esta unidad (L = izquierda, R = derecha).

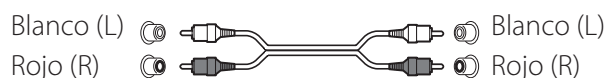

- Para conectar y utilizar una pletina de cassette, una grabadora de CDs u otros dispositivos de grabación, conecte los terminales de salida de los dispositivos a los terminales AUX IN de esta unidad y los terminales de entrada de los dispositivos a los terminales LINE OUT de esta unidad.
- Inserte los conectores completamente. No agrupe ni mezcle estos cables con los cables de corriente ni con los cables de los altavoces. Si lo hace, podría reducirse la calidad del audio y generarse ruido.

## **D** Cable de corriente

Confirme que el cable de corriente está enchufado a una toma de electricidad que funciona.

**⚠ Asegúrese de enchufar el cable de corriente a una toma de electricidad que suministre el voltaje correcto. La conexión a una toma de electricidad que suministre un voltaje incorrecto puede provocar fuego o descargas eléctricas.**

**Sujete el cable por el enchufe cuando lo enchufe a una toma de electricidad o lo desenchufe de ella. Nunca tire ni estire del propio cable. Desenchufe el cable de corriente de la toma de electricidad cuando vaya a estar sin utilizar la unidad durante un largo periodo de tiempo.**

## Conexiones (continuación)

### Conexión de los altavoces

Utilice los cables de altavoces incluidos para conectar los altavoces que vienen con el equipo a la unidad principal.

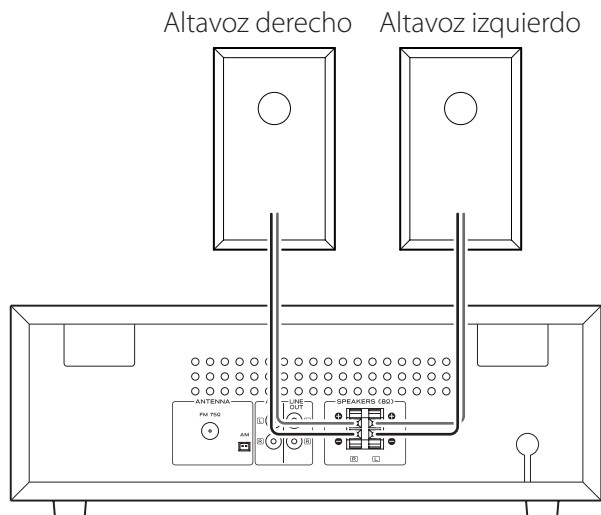

Mientras pulsa la palanca, inserte el extremo del cable (donde los hilos conductores están al aire). Suelte la palanca para conectar el cable.

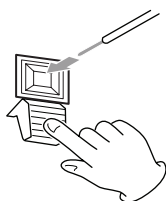

Conecte el extremo  $\oplus$  del cable de altavoz, el que tiene la marca roja, al terminal de altavoz de color rojo de la unidad.

Conecte el extremo  $\ominus$  del cable de altavoz, el que no tiene marca, al terminal de altavoz de color negro de la unidad.

- Tire suavemente de los cables para asegurarse de que están conectados firmemente.
- Confirme que solamente la parte expuesta del cable (los hilos conductores al aire) está insertada en el terminal y que la envoltura del cable no está tocando el terminal.
- Se puede producir un cortocircuito si la parte expuesta del cable de altavoz (los hilos conductores al aire) toca otro cable o terminal.
- No permita nunca que los cables entren en cortocircuito.
- Para evitar ruidos, no agrupe ni mezcle los cables de los altavoces con los cables de corriente u otros cables.

Los altavoces que vienen con la unidad tienen puertos de graves en su parte posterior. Sitúe los altavoces de manera que estos puertos no resulten bloqueados, por ejemplo, por otros objetos o paredes.

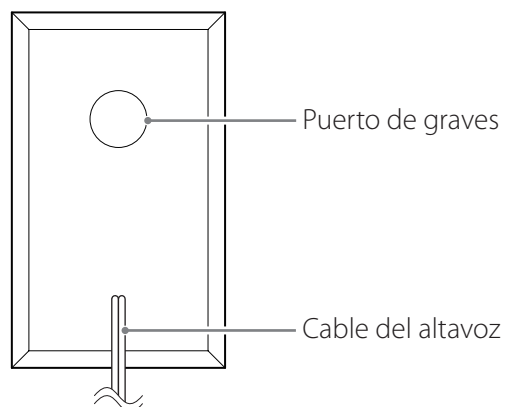

## Sustitución de la aguja

- Las agujas para los discos de vinilo son piezas de precisión, por tanto deberá manejarlas con cuidado para evitar que se doblen o se dañen sus puntas. Si una aguja se dobla o se daña su punta, podría no ser capaz de seguir los surcos de audio con precisión y podría dañar los discos o provocar otras anomalías de funcionamiento.
- Si una aguja se ensucia, para limpiarla utilice un limpiador de agujas o un producto similar de los que se pueden adquirir en establecimientos comerciales.
- No frote la punta de la aguja con nada duro ni con excesiva fuerza. No limpie la aguja con disolvente y otras sustancias químicas. Si lo hace podría dañarla.

### Sustitución de la aguja

Las agujas se desgastan con el uso, lo que puede causar que la calidad del sonido empeore y posiblemente que se dañen los discos. Reemplace la aguja con una aguja de recambio especificada por TEAC tan pronto como sea posible.

En general, debería sustituir una aguja de zafiro para discos de vinilo LPs y EPs después de unas 50 horas de uso y una aguja de diamante para discos de vinilo SPs (discos "singles" o también conocidos como discos sencillos) después de unas 100 horas.

#### PRECAUCIÓN

- Puesto que se pueden producir ruidos repentinos a alto volumen, ponga la unidad en reposo (standby) antes de cambiar la aguja.
- Lleve cuidado de no lastimarse la mano o dañar el equipo.
- Lleve cuidado de no permitir que los niños pequeños puedan tragarse las agujas accidentalmente.

#### Agujas de recambio (se venden por separado)

**STL-103: agujas de zafiro para discos de vinilo LPs y EPs (3 por juego)**

**SPL-102: agujas de diamante para discos SPs ("singles") (2 por juego)**

Para adquirir agujas de recambio, contacte con su distribuidor.

### Cómo quitar la aguja (parte roja)

**1 Pulse el botón STANDBY/ON para poner la unidad en reposo (standby).**

**2 Sujete la cápsula con una mano y utilice un destornillador pequeño u otra herramienta para empujar el desnivel de la parte delantera de la aguja hacia abajo en la dirección "A". Después, tire de ella hacia adelante y hacia afuera.**

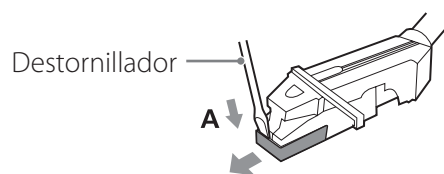

### Colocación de una nueva aguja

**1 Insértela en la dirección "B" de modo que el extremo de la aguja se acople en la cápsula.**

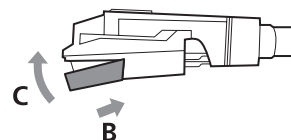

**2 Empuje en la dirección "C" hasta que encaje en su sitio.**

# Nombres y funciones de las partes (unidad principal)

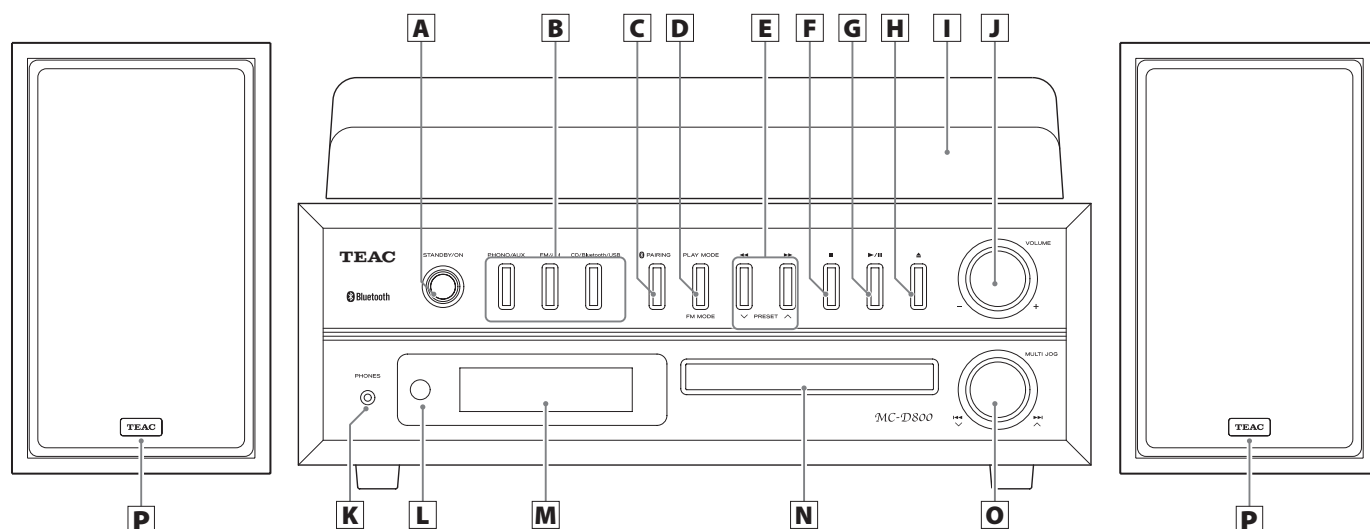

## A Botón STANDBY/ON

Pulse este botón para encender la unidad o ponerla en reposo (standby).

## B Botones de función (PHONO/AUX, FM/AM, CD/Bluetooth/USB)

Pulse el botón PHONO/AUX para cambiar entre PHONO y AUX:

PHONO ↔ AUX

Para escuchar un disco de vinilo, pulse el botón PHONO/AUX y seleccione "PHONO".

Para escuchar un dispositivo conectado a los terminales de entrada auxiliar (AUX IN), pulse el botón PHONO/AUX y seleccione "AUX".

Cada vez que se pulse el botón FM/AM, la unidad cambiará entre recepción de FM y AM:

FM ↔ AM

Para escuchar una emisora de FM, pulse el botón FM/AM y seleccione "FM".

Para escuchar una emisora de AM, pulse el botón FM/AM y seleccione "AM".

Cada vez que se pulse el botón CD/Bluetooth/USB, la función cambiará como sigue:



Para escuchar un CD, pulse el botón CD/Bluetooth/USB y seleccione "CD".

Para escuchar un dispositivo Bluetooth, pulse el botón CD/Bluetooth/USB y seleccione "Bluetooth".

Para escuchar una unidad flash USB, pulse el botón CD/Bluetooth/USB y seleccione "USB".

## C Botón PAIRING

Utilícelo cuando vaya a emparejar la unidad con otros dispositivos Bluetooth y cuando vaya a dar por finalizadas conexiones Bluetooth (páginas 164 y 163).

## D Botón PLAY MODE Botón FM MODE

Cuando escuche un CD/archivo MP3/archivo WMA, use este botón para cambiar el modo de reproducción (normal, repetida o aleatoria) (página 158).

Cuando escuche la radio en FM, use este botón para cambiar entre estéreo y mono (página 169).

### **E Botones de búsqueda (◀◀/▶▶) Botones PRESET (∨/∧)**

Pulse y manténgalos pulsados durante la reproducción de un CD o archivo MP3/WMA para buscar hacia delante/hacia atrás (página 153).

Cuando escuche la radio, utilícelos para seleccionar emisoras presintonizadas (página 171).

### **F Botón de parada (■)**

Púlselo para parar la reproducción de CD/USB/Bluetooth.

### **G Botón de reproducción/pausa (▶/||)**

Púlselo para comenzar la reproducción cuando el CD, una unidad flash USB conectada o un dispositivo Bluetooth compatible esté con la reproducción parada o en marcha.

Use este botón para poner la reproducción en pausa durante el transcurso de la reproducción.

### **H Botón de apertura/cierre (▲)**

Púlselo para abrir y cerrar la bandeja de disco.

### **I Tapa del plato giradiscos**

### **J Mando giratorio VOLUME**

Utilícelo para ajustar el volumen. Gírelo hacia la derecha para subir el volumen y hacia la izquierda para bajarlo.

### **K Terminal PHONES**

Cuando utilice auriculares, primero reduzca el volumen al mínimo. A continuación, inserte el conector de los auriculares en el terminal de salida de auriculares PHONES y suba el volumen gradualmente girando el mando VOLUME.

- No encienda la unidad ni la ponga en reposo (standby), ni conecte o desconecte el conector de los auriculares mientras los tenga puestos (si lo hace puede provocar que por los auriculares salga ruido a alto volumen). Cuando hay un conector conectado en el terminal de salida de auriculares, por los altavoces no sale sonido.

- Cuando hay un conector conectado en el terminal de salida de auriculares, por los altavoces no sale sonido.

### **L Receptor de la señal de control remoto del mando a distancia**

Las señales enviadas desde el mando a distancia se reciben aquí. Cuando utilice el mando a distancia, apunte con él hacia este punto.

### **M Pantalla**

Muestra el número de pista, la hora, la frecuencia de FM/AM y otra información.

### **N Bandeja de disco**

### **O Mando giratorio de desplazamiento/salto (MULTI JOG/|◀◀ ▶▶|/∨ ∧)**

Utilícelo para seleccionar las emisoras cuando sintonice la radio (página 169).

Utilícelo también para ajustar la hora actual y el temporizador despertador (páginas 145 y 176).

Cuando escuche un CD o una unidad flash USB, utilícelo para saltar a la pista anterior o siguiente (página 153).

### **P Altavoces derecho/izquierdo**

Sitúe los altavoces como desee.

## Nombres y funciones de las partes (mando a distancia)

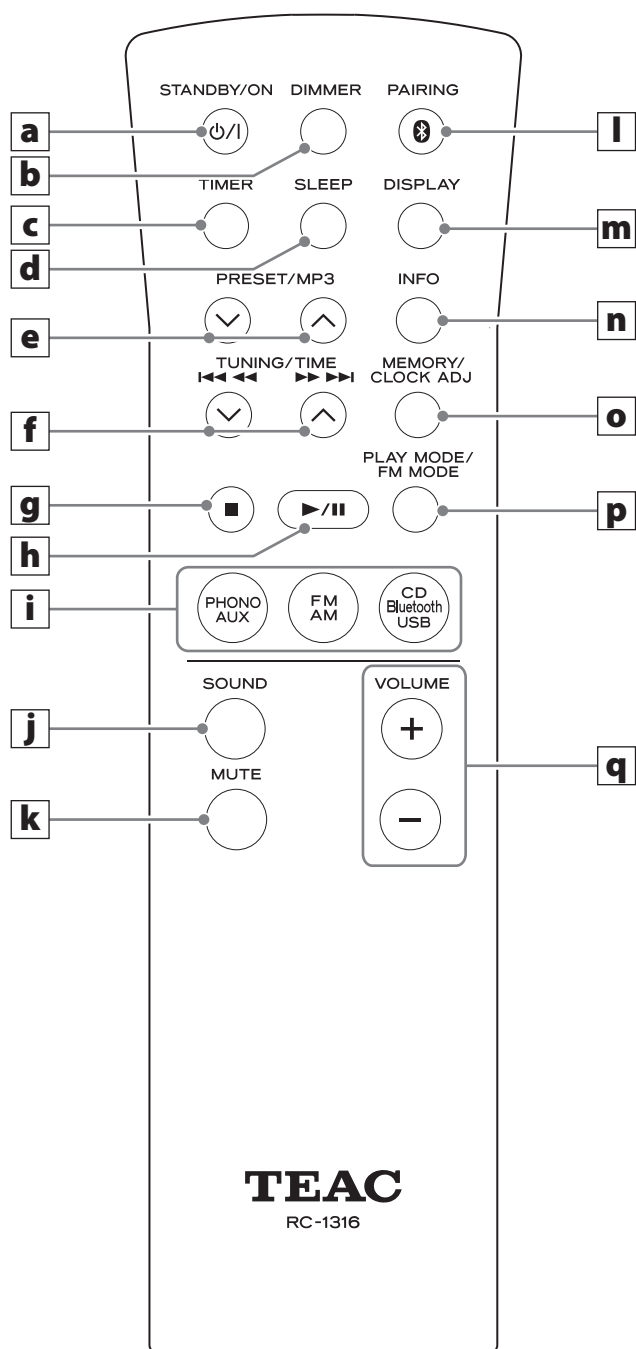

Cuando tanto la unidad principal como el mando a distancia tengan botones con las mismas funciones, las instrucciones de este manual se refieren solamente a los botones en uno de ellos, pero los botones del otro pueden ser usados de la misma manera.

### **a** Botón STANDBY/ON

### **b** Botón DIMMER

Utilícelo para ajustar el brillo de la pantalla (página 149).

### **c** Botón TIMER

Utilícelo para activar o desactivar el temporizador despertador (páginas 176 y 179).

### **d** Botón SLEEP

Utilícelo para configurar el temporizador de apagado (página 179).

### **e** Botones PRESET/MP3 (∇/∧)

Cuando escuche la radio, utilícelos para seleccionar emisoras de radio presintonizadas (página 171).

Cuando escuche un archivo MP3/WMA, úselos para seleccionar el número de carpeta (página 154).

### **f** Botones TUNING/TIME (∇/∧) Botones de salto/búsqueda (|◀◀ ◀◀/▶▶ ▶▶|)

Cuando escuche la radio, utilícelos para la sintonización manual y automática de emisoras (páginas 169 y 168).

Cuando escuche un archivo MP3/WMA, úselos para seleccionar el número de archivo (página 154).

Cuando configure el reloj y el temporizador despertador, utilícelos para ajustar la hora (páginas 145 y 176).

Cuando escuche un CD o una unidad flash USB, utilícelos para saltar a la pista/archivo anterior o siguiente. Púselos y manténgalos pulsados durante la reproducción de un CD o archivo MP3/WMA para buscar hacia delante/hacia atrás (página 153).

### **g** Botón de parada (■)

Púselo para parar la reproducción.

### **h** Botón de reproducción/pausa (▶/||)

Púselo para comenzar la reproducción cuando la reproducción esté parada o en pausa.

Use este botón para poner la reproducción en pausa durante el transcurso de la reproducción (página 153).



## **i** Botones de función (PHONO/AUX, FM/AM, CD/Bluetooth/USB)

Pulse el botón PHONO/AUX para cambiar entre PHONO y AUX.

Para escuchar un disco de vinilo, pulse el botón PHONO/AUX y seleccione "PHONO".

Para escuchar un dispositivo conectado a los terminales de entrada auxiliar (AUX IN), pulse el botón PHONO/AUX y seleccione "AUX".

Cada vez que se pulse el botón FM/AM, la unidad cambiará entre recepción de FM y AM.

Para escuchar una emisora de FM, pulse el botón FM/AM y seleccione "FM".

Para escuchar una emisora de AM, pulse el botón FM/AM y seleccione "AM".

Cada vez que se pulse el botón CD/Bluetooth/USB, la función cambiará como sigue:



Para escuchar un CD, pulse el botón CD/Bluetooth/USB y seleccione "CD".

Para escuchar un dispositivo Bluetooth, pulse el botón CD/Bluetooth/USB y seleccione "Bluetooth".

Para escuchar una unidad flash USB, pulse el botón CD/Bluetooth/USB y seleccione "USB".

## **j** Botón SOUND

Utilícelo para ajustar los graves y los agudos, así como el balance de volumen izquierda-derecha (página 148).

## **k** Botón MUTE

Utilícelo para silenciar temporalmente la salida de sonido (página 149).

## **l** Botón PAIRING

Utilícelos cuando vaya a emparejar la unidad con otros dispositivos Bluetooth o vaya a dar por finalizadas conexiones Bluetooth (páginas 164 y 163).

## **m** Botón DISPLAY

Púselo cuando esté seleccionado FM/AM o CD/Bluetooth/USB para mostrar la hora actual.

Utilícelo para buscar emisoras por el tipo de programa (PTY) (página 174).

## **n** Botón INFO

Cuando escuche un archivo MP3/WMA, utilícelo para cambiar la información que se muestra en la pantalla (página 160).

Cuando escuche la radio en FM, utilice este botón para seleccionar un modo de RDS (página 172).

## **o** Botón MEMORY/CLOCK ADJ

Cuando escuche la radio, utilícelo cuando esté configurando las presintonías de las emisoras de radio (páginas 170 y 171).

Utilícelo para programar pistas/archivos y para comprobar las pistas/archivos programados (páginas 154 a 157).

Utilícelo para ajustar el reloj (páginas 145 y 146).

## **p** Botón PLAY MODE/FM MODE

Cuando escuche un CD o una unidad flash USB, utilícelo para cambiar el modo de reproducción (normal, repetida, aleatoria) (página 158).

Cuando escuche la radio en FM, utilícelo para cambiar entre estéreo y mono (página 169).

## **q** Botones VOLUME (+/-)

Utilícelos para ajustar el volumen. Pulse el botón + para subir el volumen y pulse el botón – para bajar el volumen.

## Utilización del mando a distancia

### Precauciones de utilización

- Cuando utilice el mando a distancia, oriéntelo hacia el receptor de señal de control remoto de la unidad principal a una distancia de 5 m o menos. No coloque obstáculos entre la unidad principal y el mando a distancia.
- El mando a distancia podría no funcionar si el receptor de señal de control remoto de la unidad principal está expuesto a la luz del sol o luces intensas. En este caso, pruebe a mover la unidad principal.
- Tenga en cuenta que la utilización de este mando a distancia podría causar el funcionamiento no intencionado de otros dispositivos que puedan controlarse por rayos infrarrojos.

### Instalación de las pilas

Quite la tapa de la parte posterior del mando a distancia. Introduzca dos pilas AA en el compartimento de acuerdo con las indicaciones +/-. A continuación, cierre la tapa.

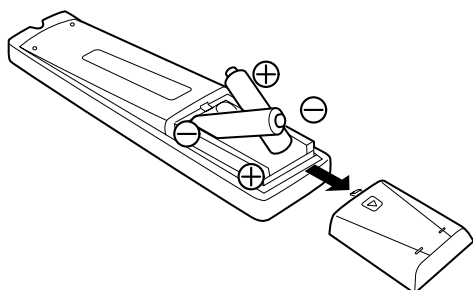

### Cuándo sustituir las pilas

Si la distancia requerida entre la unidad principal y el mando a distancia disminuye o si la unidad deja de responder a los botones del mando a distancia, cambie ambas pilas por otras nuevas.

Deshágase de las pilas usadas según las instrucciones de las mismas o los requisitos establecidos por las autoridades locales.

#### PRECAUCIÓN

**Un mal uso de las pilas puede causar que se rompan o se sulfaten (pierdan líquido), lo que podría provocar fuego, daños o la oxidación de materiales cercanos. Por favor, lea y observe las precauciones de la página 126 con cuidado.**

# Nombres y funciones de las partes (plato giradiscos)

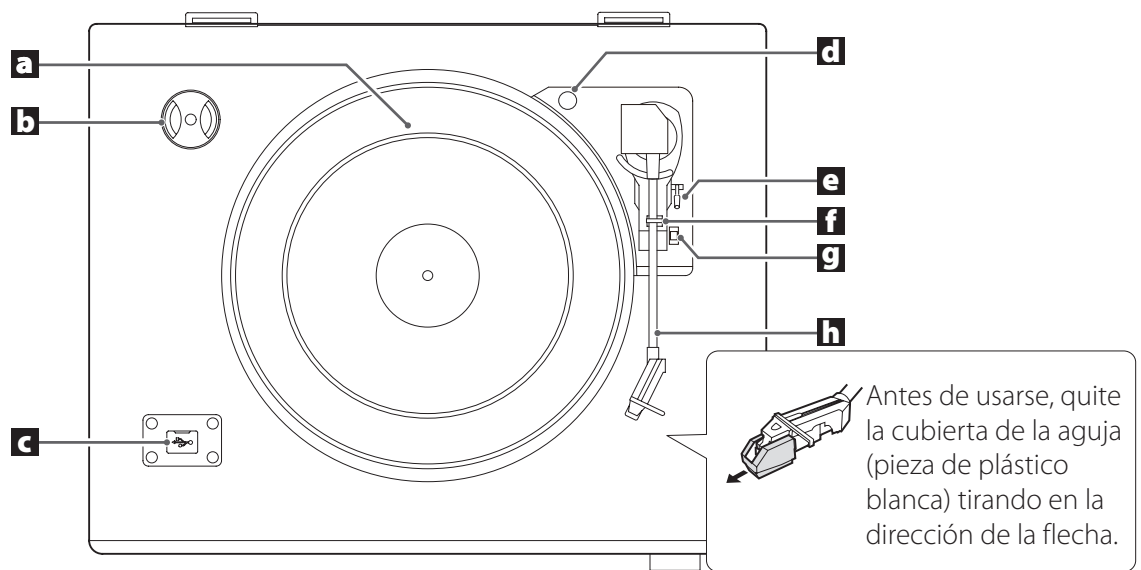

## **a** Plato giradiscos

Coloque los discos de vinilo centrados en el plato.

## **b** Adaptador de 45 RPM

Utilícelo cuando reproduzca discos de vinilo con agujeros grandes.

## **c** USB

Se utiliza para conectar una unidad flash USB.

## **d** Tornillo de bloqueo de transporte

Antes de usar el plato giradiscos, use una moneda u otra herramienta para girar el tornillo de bloqueo de transporte en la dirección de las agujas del reloj hasta que agote su recorrido.

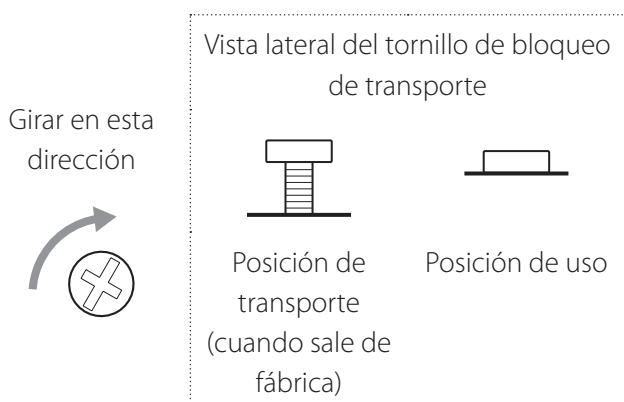

Antes de transportar esta unidad (en una mudanza, por ejemplo), gire el tornillo en la dirección contraria a las agujas del reloj hasta que se detenga para asegurar el plato giradiscos.

## **e** Palanca de altura

Use esta palanca para levantar el brazo alejándolo del disco.

## **f** Sujeción del brazo

Esta pieza es donde descansa el brazo del giradiscos. Empuje con suavidad la abrazadera hacia la derecha para liberar el brazo del giradiscos antes de reproducir un disco.

## **g** Selector de la velocidad de giro

Con él se ajusta la velocidad de giro (RPM) adecuada para cada disco de vinilo.

## **h** Brazo

Cuando desplace el brazo hacia el disco, el plato giradiscos empezará a girar.

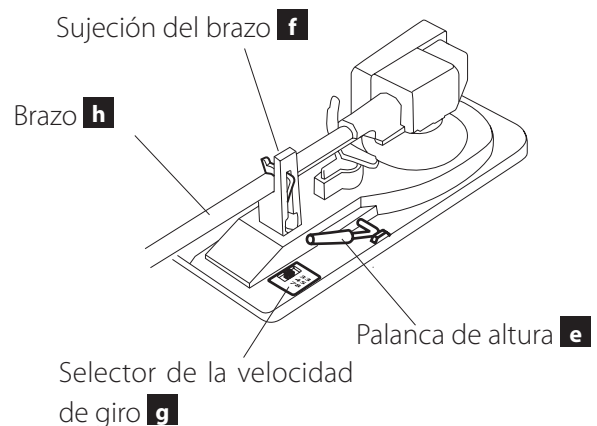

# Tapa del plato giradiscos

## Montaje de la tapa del plato giradiscos

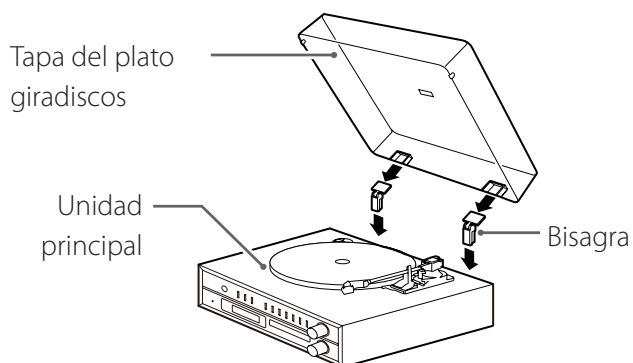

**1** Inserte las bisagras por completo en las sujeciones situadas en los extremos izquierdo y derecho de la parte posterior de la unidad principal.

**2** Alinee las partes de arriba de las bisagras con las sujeciones que para ellas hay en la tapa del plato giradiscos e insértelas.

## Cómo quitar la tapa del plato giradiscos

Sujete ambos bordes de la tapa del plato giradiscos y levántela lentamente para separarla de la unidad junto con las bisagras. A continuación, quite las bisagras de la tapa del plato giradiscos.

## Apertura y cierre de la tapa del plato giradiscos

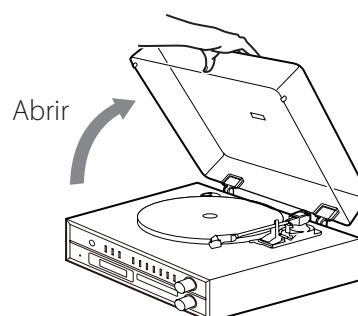

### Apertura

Sujete el borde frontal de la tapa del plato giradiscos y levántela suavemente para abrirla hasta que no tenga más recorrido.

La tapa permanecerá abierta en esta posición.

### Cierre

Baje suavemente la tapa hasta que se cierre.

**⚠** Lleve cuidado de no pillarse la mano, por ejemplo, cuando cierre la tapa del plato giradiscos.

# Ajuste del reloj

Configure la hora actual antes de utilizar la unidad.

- 1** Pulse el botón **STANDBY/ON** para poner la unidad en reposo (standby).

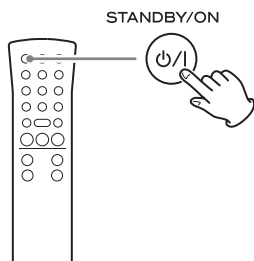

## NOTA

El reloj también se puede ajustar cuando la unidad está encendida, excepto cuando está en modo de radio, CD o USB.

- 2** Mantenga pulsado el botón **CLOCK ADJUST** durante al menos dos segundos.

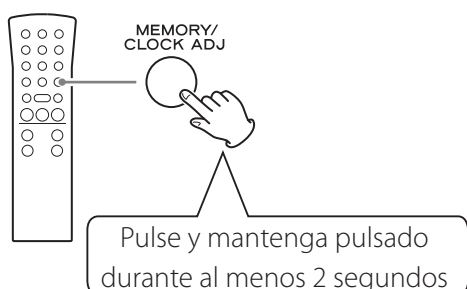

"SET CLOCK" (ajustar reloj) aparecerá en la pantalla recorriéndola.



- 3** Pulse los botones **TIME** (∨/∧) para cambiar entre **24 HOUR** y **12 HOUR** (horario en pantalla en formato de 24 horas y de 12 horas respectivamente).

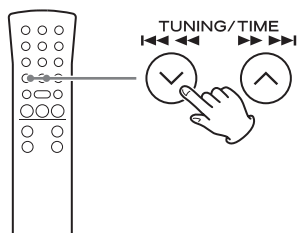

- Si no se hace nada durante más de 20 segundos, el modo de ajuste horario del reloj se cancelará.

- 4** Pulse otra vez el botón **CLOCK ADJUST**.

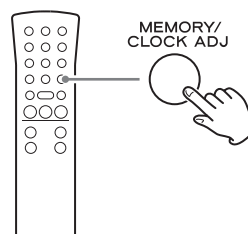

Pantalla de ejemplo



El valor de las "horas" parpadeará.

- 5** Pulse los botones **TIME** (∨/∧) para ajustar la hora actual.

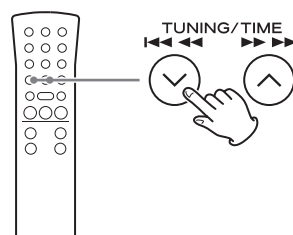

## Ajuste del reloj (continuación)

### 6 Pulse el botón CLOCK ADJUST.

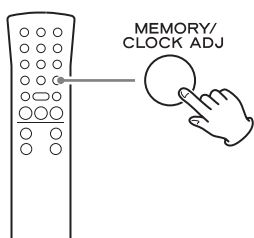

Pantalla de ejemplo

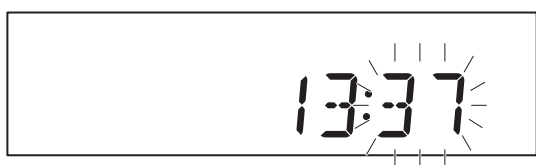

El valor de los "minutos" parpadeará.

### 7 Pulse los botones TIME (∨/∧) para ajustar los minutos actuales.

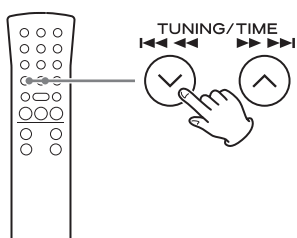

### 8 Pulse el botón CLOCK ADJUST.

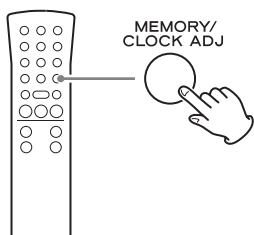

Esto completa el procedimiento para ajustar la hora actual en el reloj.

El reloj comenzará desde el minuto fijado a partir de 0 segundos.

- Los ajustes del reloj y del temporizador despertador de esta unidad se borrarán si tiene lugar un corte de suministro eléctrico o si se desenchufa el cable de corriente de la toma de electricidad.

### Visualizar en pantalla la hora actual

El reloj se muestra siempre en pantalla cuando la unidad está apagada en modo de reposo (standby) y cuando la función está puesta en PHONO/AUX.

Pulse el botón DISPLAY del mando a distancia para mostrar el reloj en la pantalla.

- La hora actual se mostrará durante tres segundos en los modos de CD/USB y FM/AM.

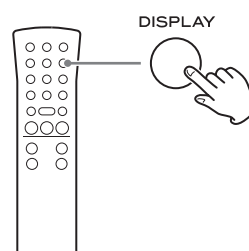

### Pantalla de ejemplo



Hora actual

- El botón DISPLAY no funciona en los modos AUX/PHONO y Bluetooth.
- En el modo Bluetooth, la hora actual solamente se muestra en pantalla cuando la unidad está emparejada.

# Funcionamiento básico

## 1 Pulse el botón STANDBY/ON para encender la unidad.

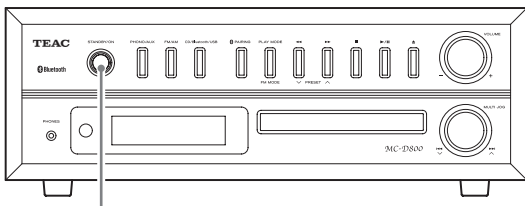

STANDBY/ON

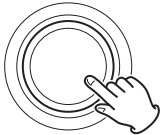

- Aunque la unidad esté apagada (en modo "standby"), al pulsar uno de los botones de función se encenderá.

## 2 Pulse un botón de función para determinar la fuente de reproducción.

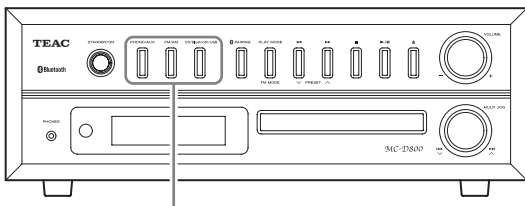

PHONO/AUX

FM/AM

CD/Bluetooth/USB

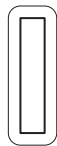
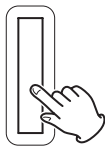

Cuando se selecciona una fuente de reproducción, el correspondiente indicador aparece en la pantalla.

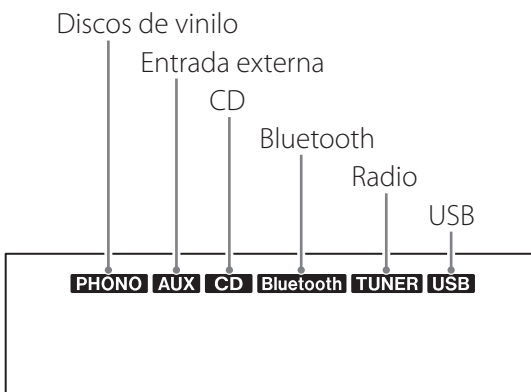

## 3 Gire el mando VOLUME para ajustar el volumen.

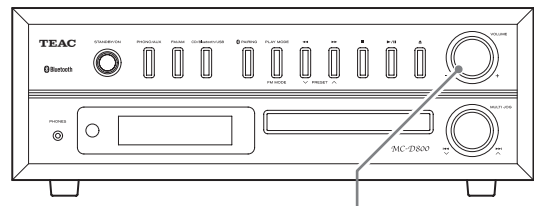

VOLUME

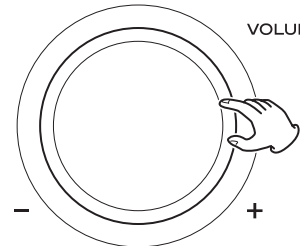

MIN (0): volumen mínimo  
MAX (40): volumen máximo

Gire el mando VOLUME hacia la derecha para subir el volumen y hacia la izquierda para bajarlo.

- El valor por defecto es 20.
- Cuando gire el mando VOLUME, el volumen se mostrará en la pantalla durante unos tres segundos.
- Cuando el volumen está al mínimo, en la pantalla aparece "MIN". Cuando está al máximo, aparece "MAX".

**⚠ Los ruidos repentinos a alto volumen pueden causar daños a sus oídos y otro tipo de lesiones. Ponga el volumen al mínimo. Después de que el sonido empiece a sonar, ajuste el volumen a un nivel adecuado.**

- Cuando no esté utilizando esta unidad, pulse el botón STANDBY/ON para poner la unidad en reposo (standby).

## Funcionamiento básico (continuación)

### Ajuste de los graves, los agudos y el balance estéreo

- 1 Pulse el botón SOUND para seleccionar el apartado que desee ajustar.**

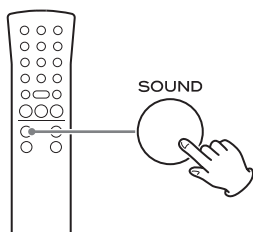

Pulsando el botón SOUND recorrerá cíclicamente los apartados en el siguiente orden:



- 2 En los siguientes tres segundos, empiece a utilizar los botones VOLUME (+/-) para realizar el ajuste.**

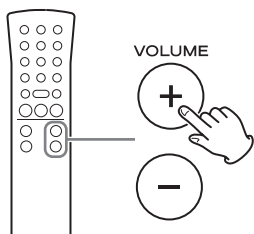

- Si transcurren tres segundos sin hacer ningún ajuste, el modo de ajuste se cancelará.

### Apartados de ajuste y sus rangos

#### BASS (bajas frecuencias)

Se utiliza para ajustar los graves.

Rango de ajuste: de -5 a +5

Valor por defecto: 0

Pantalla de ejemplo

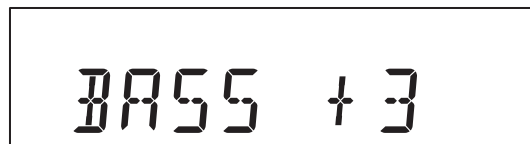

#### TREBLE (altas frecuencias)

Se utiliza para ajustar los agudos.

Rango de ajuste: de -5 a +5

Valor por defecto: 0

Pantalla de ejemplo



#### BALANCE

Se utiliza para ajustar el balance estéreo izquierda-derecha.

Rango de ajuste: de L+10 (izquierda + 10) a R+10 (derecha + 10)

Valor por defecto: CENTER (centro)

Pantalla de ejemplo

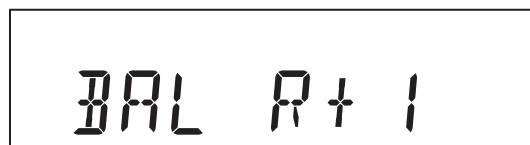

Normalmente deberá dejar el BALANCE ajustado en su posición central (CENTER).





## Ajuste del brillo de la pantalla

Pulse el botón DIMMER para recorrer cíclicamente los siguientes ajustes de brillo:

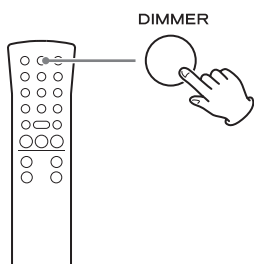
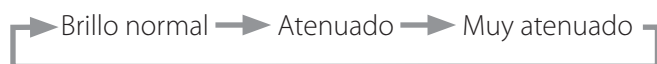

- Cuando la unidad entra en reposo (standby), el ajuste de atenuación de brillo vuelve a ponerse en brillo normal.

## Silenciar la salida de sonido

Pulse el botón MUTE para silenciar temporalmente la salida de sonido. Vuelva a pulsar el botón MUTE otra vez para reanudar la salida de sonido y restablecerla al nivel de volumen que hubiese anteriormente.

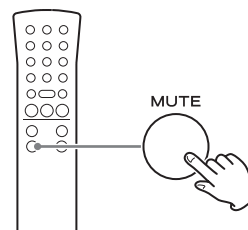

- Cuando la función de silenciamiento está activa, "MUTE" aparece en la pantalla.
- Cuando la función de silenciamiento está activa, al ajustar el volumen se cancela el silenciamiento del sonido.
- Cuando la función de silenciamiento está activa, al cambiar la fuente de sonido se cancela el silenciamiento del sonido.

# Escuchar un CD

- 1 Pulse el botón CD/Bluetooth/USB para seleccionar "CD".**

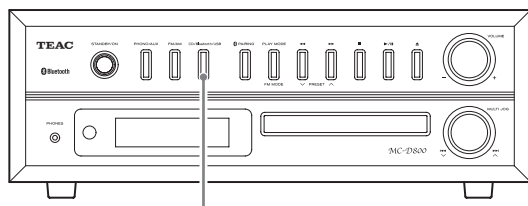

CD/Bluetooth/USB

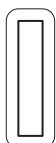

Cada vez que pulse el botón CD/Bluetooth/USB, la función cambiará como sigue:



Después de seleccionar CD, en la pantalla aparecerá "DISC" (disco), "READING" (leyendo) parpadeará durante varios segundos y después el CD quedará en estado "parado". Si no hay ningún disco cargado, en la pantalla aparecerá "NO DISC" (sin disco).

- 2 Pulse el botón de apertura/cierre (▲) para abrir la bandeja.**

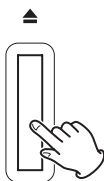
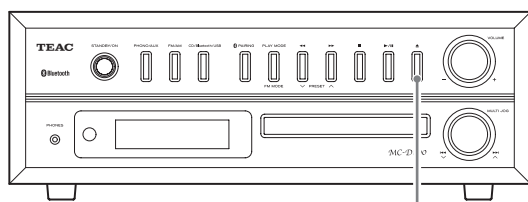

La bandeja de disco se abrirá hacia adelante.

- 3 Coloque un disco centrado en la bandeja con el lado rotulado hacia arriba.**

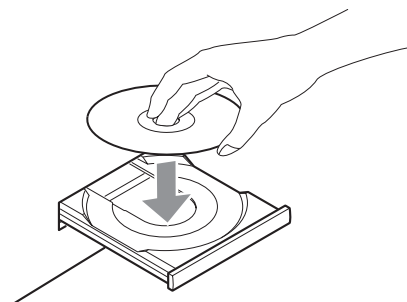

- Nunca ponga más de un disco en la bandeja.
- Si se cierra la bandeja mientras un disco está fuera de las guías centrales, el disco podría atascarse en el interior y la bandeja podría no abrirse. Asegúrese de colocar los discos siempre dentro de las guías en el centro de la bandeja.
- No fuerce la bandeja con la mano ni al abrirla ni al cerrarla.

- 4 Pulse el botón de apertura/cierre (▲) para cerrar la bandeja.**

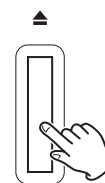
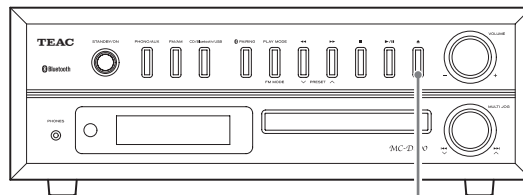

Lleve cuidado de que no le pille los dedos la bandeja al cerrarse.

- La unidad tarda unos segundos en cargar el disco. Ningún botón funcionará cuando en la pantalla aparezca "READING" (leyendo). Espere hasta que la información del disco aparezca en la pantalla.

### Pantalla de ejemplo con un CD de audio

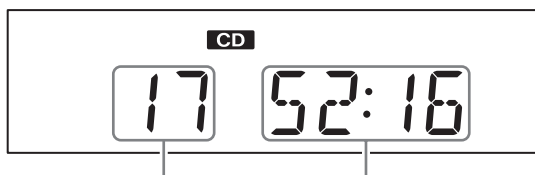

Número total de pistas

Tiempo total de reproducción

### Pantalla de ejemplo con archivos MP3/WMA

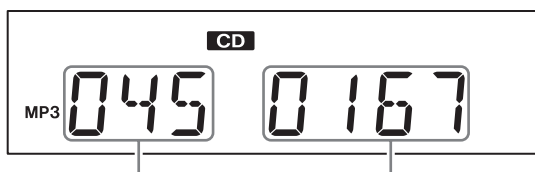

Número de carpeta

Número de archivo

- Un disco que no sea de audio puede "reproducirse" de la misma manera que un disco de audio, pero no se escuchará ningún sonido.
- Cuando el archivo en curso sea un archivo WMA, "WMA" aparecerá en el lado izquierdo de la pantalla.

## 5 Pulse el botón de reproducción/pausa (▶/||).

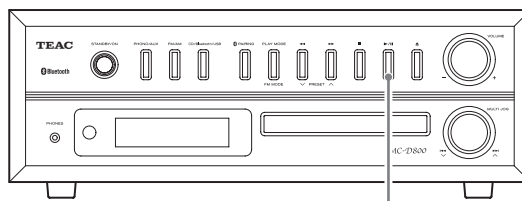

▶/||

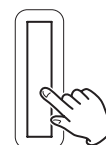

La reproducción comenzará desde la primera pista y ▶ aparecerá en la pantalla.

### Pantalla de ejemplo con un CD de audio

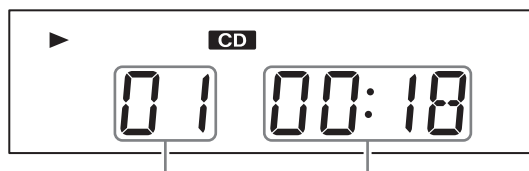

Número de pista

Tiempo transcurrido de reproducción

### Pantalla de ejemplo con archivos MP3/WMA

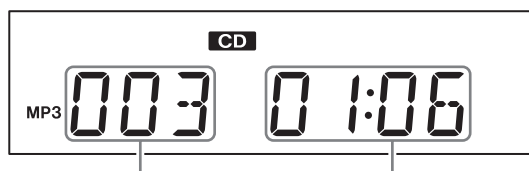

Número de archivo

Tiempo transcurrido de reproducción

- Si pulsa el botón de reproducción/pausa (▶/||) sin cerrar la bandeja del disco, la bandeja se cerrará automáticamente y comenzará la reproducción.
- Esta unidad trata los archivos MP3/WMA que no están en carpetas como si estuviesen en la carpeta "001 (RAÍZ)". La reproducción comienza desde la primera pista de la carpeta "001 (RAÍZ)".
- Para más detalles sobre el orden de reproducción de archivos MP3/WMA, consulte la página 159.
- Después de reproducir todas las pistas, la reproducción se parará automáticamente.

# Escuchar archivos de una unidad flash USB

Es posible reproducir los archivos de audio almacenados en una unidad flash USB conectándola a esta unidad.\*

Para información sobre el orden de reproducción de archivos MP3/WMA, consulte "Archivos MP3/WMA" en la página 132.

\*El puerto USB de esta unidad solo es compatible con unidades flash USB (también conocidas como "pen drives" o "pinchos"). No es compatible con discos duros USB estandarizados.

## 1 Pulse el botón CD/Bluetooth/USB para seleccionar "USB".

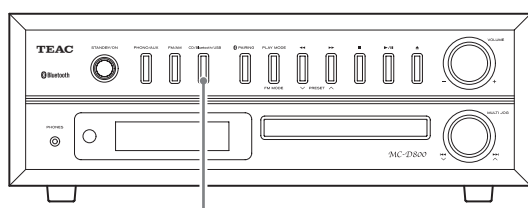

CD/Bluetooth/USB



Después de seleccionar USB, en la pantalla aparecerá "USB", "READING" (leyendo) parpadeará durante varios segundos y después la unidad flash USB quedará en estado "parada". Si no hay ninguna unidad flash USB conectada, en la pantalla aparecerá "NO USB" (sin unidad USB).

## 2 Levante la tapa del puerto USB e inserte una unidad flash USB.

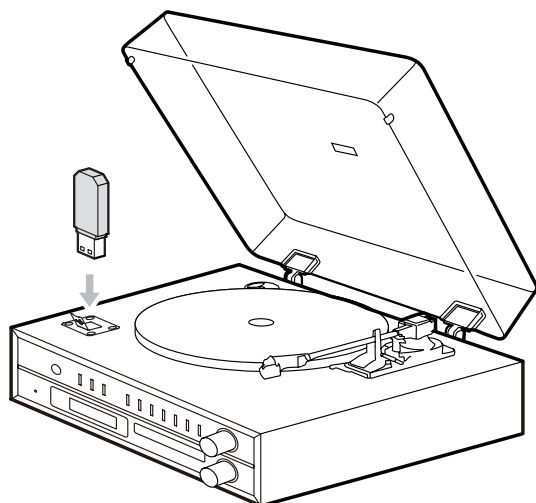

## PRECAUCIÓN

Cuando utilice la tapa del giradiscos, ciérrela despacio para evitar que choque con la unidad flash USB. En caso de que la tapa del giradiscos choque con la unidad flash USB, no cierre la tapa.

## 3 Pulse el botón de reproducción/pausa (▶/||).

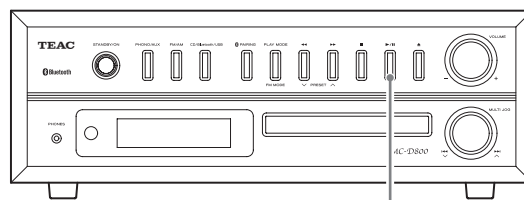

▶/||

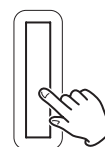

La reproducción comenzará desde el primer archivo y ▶ aparecerá en la pantalla.

Pantalla de ejemplo

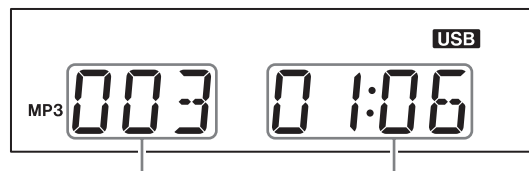

Número de archivo    Tiempo transcurrido de reproducción

# Escuchar un CD/archivos de una unidad flash USB

## Poner en pausa la reproducción

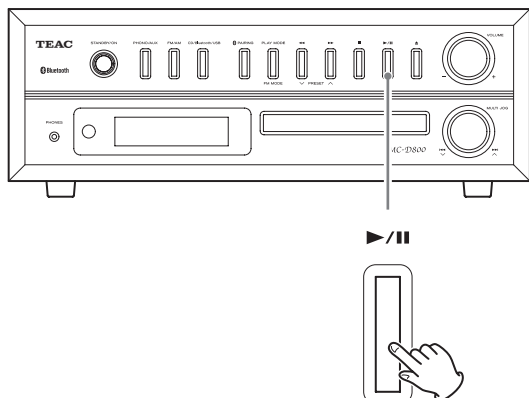

Pulse el botón de reproducción/pausa (▶/||) para poner la reproducción en pausa.

Con la reproducción en pausa, pulse el botón de reproducción/pausa (▶/||) para reanudar la reproducción desde el punto donde se puso en pausa.

- Con la reproducción en pausa, el tiempo de reproducción parpadeará.

## Parar la reproducción

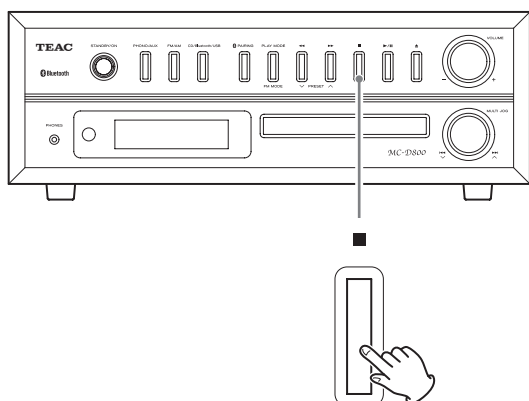

Pulse el botón de parada (■) para parar la reproducción.

## Saltar pistas/archivos

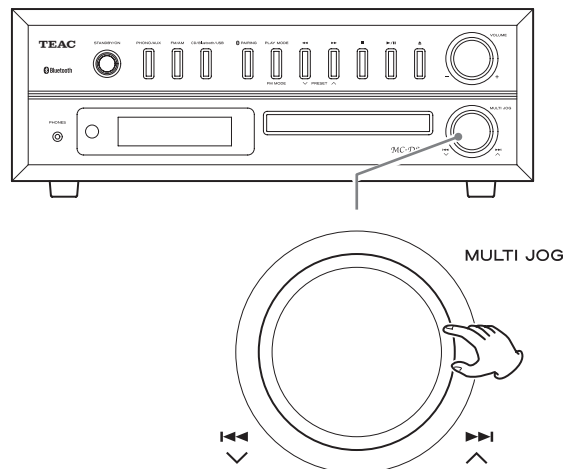

Durante la reproducción, gire el mando de salto (◀◀/▶▶) para saltar a la pista/archivo anterior o siguiente y comenzar la reproducción. Siga girando hasta que llegue al número de pista/archivo deseado.

- Cuando la reproducción esté parada, después de seleccionar un pista/archivo con el mando giratorio de salto (◀◀/▶▶), pulse el botón de reproducción/pausa (▶/||) para comenzar la reproducción.
- Durante la reproducción, gírelo ligeramente hacia ◀◀ para regresar al principio de la pista/archivo que se esté reproduciendo en ese momento. Para reproducir una pista/archivo que se encuentre antes, continúe girando hacia ◀◀.

## Buscar una parte de una pista/archivo

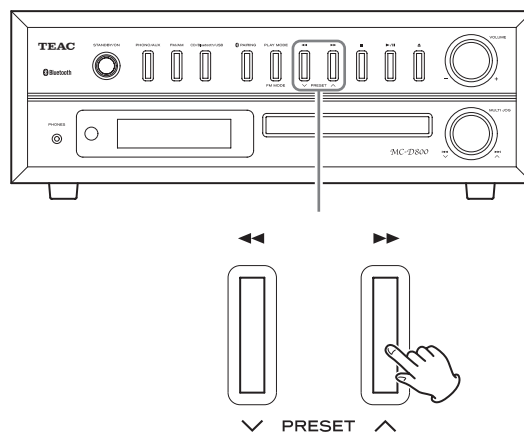

Durante la reproducción, pulse y mantenga pulsado un botón de búsqueda (◀◀/▶▶) para buscar hacia delante/hacia atrás. Cuando deje de pulsar, se reanudará la reproducción normal.

## Reproducción programada (CD/USB)

Se pueden programar hasta 32 pistas de un CD o archivos MP3/WMA en el orden deseado.

Programa las pistas/archivos con la reproducción parada.

### Programar pistas/archivos

**1** Pulse el botón CD/Bluetooth/USB para seleccionar "CD" o "USB".

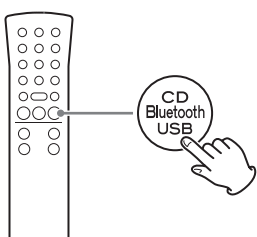

**2** Pulse el botón MEMORY cuando la reproducción esté parada.

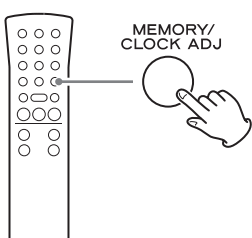

Pantalla de ejemplo

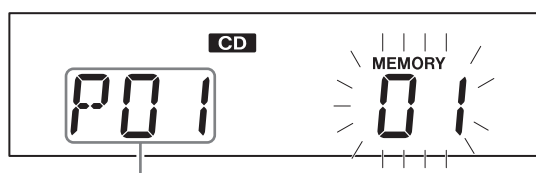

Número de programa

El número de pista (o los números de carpeta y archivo) y el indicador MEMORY parpadearán.

- Para detener la programación, pulse el botón de parada (■) o espere 20 segundos o más.

- Durante la programación, si no hace nada durante 20 segundos o más, el programa procederá a confirmarse.

Pantalla de ejemplo después de la confirmación de la programación

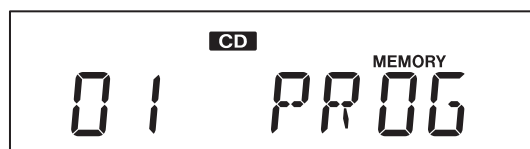

**3** Seleccione una pista/archivo para añadir al programa.

**Con un CD de audio**

Utilice los botones de salto/búsqueda (I◀◀ ◀◀/ ▶▶ ▶▶I) para seleccionar una pista por su número.

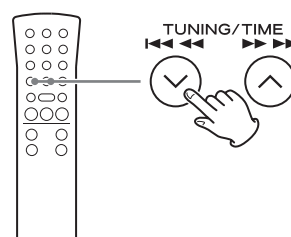

Pantalla de ejemplo

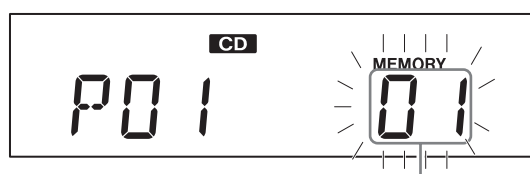

Track number

**Ejemplo con archivos MP3/WMA**

Para seleccionar una carpeta por el número, utilice los botones MP3 (∨/∧).

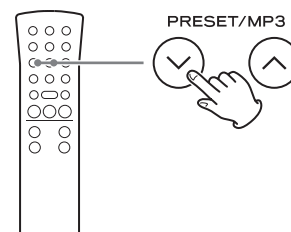

Para seleccionar un archivo por el número, utilice los botones de salto/búsqueda (I◀◀ ◀◀/ ▶▶ ▶▶I).

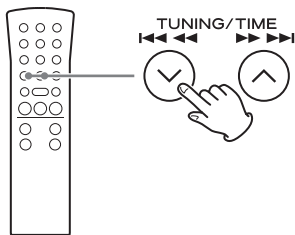

Pantalla de ejemplo

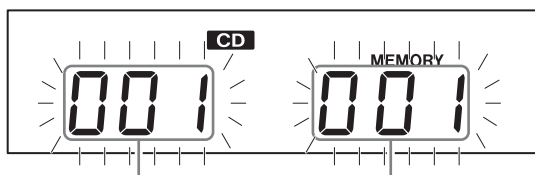

Número de carpeta    Número de archivo

- Esta unidad trata los archivos MP3/WMA que no están en carpetas como si estuviesen en la carpeta 001 (RAÍZ).
- Si cambia el número de carpeta o de archivo, solamente parpadeará el indicador MEMORY.

#### 4 Pulse el botón MEMORY.

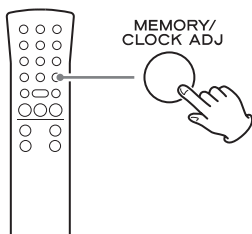

La pista/archivo seleccionado se añadirá al programa y en la pantalla aparecerá "P02".

- Para programar múltiples pistas/archivos, repita los pasos **3** a **4**.
- Para detener la programación, pulse el botón de parada (■).

#### 5 Cuando haya terminado de añadir pistas/archivos a un programa, pulse el botón de reproducción/pausa (▶/II) para comenzar la reproducción programada.

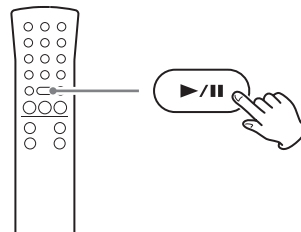

- Para parar la reproducción programada, pulse el botón de parada (■). El contenido del programa quedará retenido en la memoria.
- Durante la reproducción programada, utilice los botones de salto/búsqueda (I◀◀ ◀◀/ ▶▶ ▶▶I) para seleccionar diferentes pistas/archivos del programa. También puede utilizar el mando giratorio de desplazamiento (MULTI JOG) de la unidad principal para esta operación.
- Durante la reproducción programada, no es posible la reproducción aleatoria (página 158).
- Cuando se complete la reproducción programada, la pantalla aparecerá como sigue:

Pantalla de ejemplo

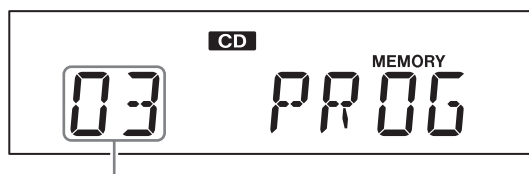

Número total de pistas del programa.

## Reproducción programada (CD/USB) (continuación)

### Comprobar el orden del programa

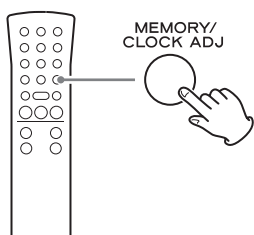

Con la reproducción parada, pulse el botón MEMORY para recorrer cíclicamente los números de programa y los números de las pistas/archivos programados en orden.

### Añadir pistas/archivos al final del programa

- 1 Con la reproducción parada, pulse el botón MEMORY repetidamente para mostrar el número inmediatamente siguiente al último número del programa.

Cuando esté utilizando un CD de audio, parpadearán el número de pista y el indicador MEMORY.

Cuando esté utilizando archivos MP3/WMA, parpadearán el número de carpeta, el número de archivo y el indicador MEMORY.

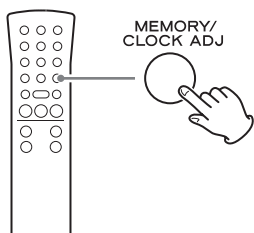

- 2 Pulse uno de los botones de salto/búsqueda (|◀◀ ◀◀/▶▶ ▶▶|) para seleccionar una pista/archivo.

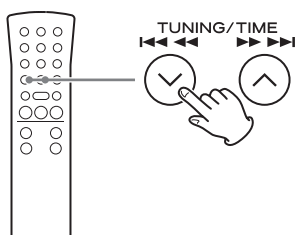

- 3 Pulse el botón MEMORY.

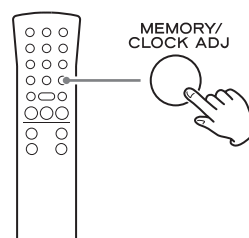

La pista/archivo se añadirá al final del programa.

### Cambiar una pista/archivo del programa

- 1 Con la reproducción programada parada, pulse el botón MEMORY repetidamente hasta que el número de programa de la pista/archivo que desee cambiar aparezca en la pantalla.

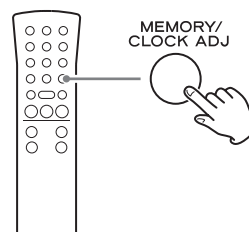

- 2 Utilice los botones de salto/búsqueda (|◀◀ ◀◀/▶▶ ▶▶|) para seleccionar la pista/archivo que desee utilizar como recambio en el programa.

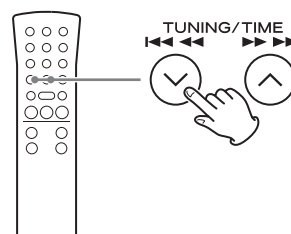



### 3 Pulse el botón MEMORY.

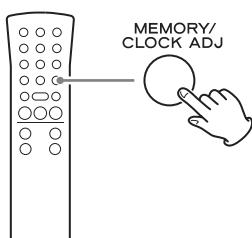

La pista/archivo seleccionado se añadirá al número de programa seleccionado, reemplazando el archivo que estuviese allí.

### Borrar todo el contenido del programa

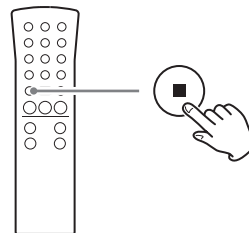

Con la reproducción parada, pulse y mantenga pulsado el botón de parada (■) durante al menos dos segundos.

El contenido del programa se borrará.

Cuando el contenido del programa se haya borrado, "PROGRAM CLEAR" (programa borrado) aparecerá en la pantalla recorriéndola de un lado a otro.

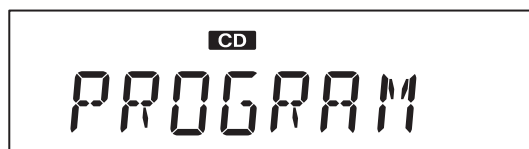

- El programa también se borrará en los siguientes casos:
  - Si la unidad se apaga entrando en modo de reposo (standby).
  - Si se pulsa el botón PHONO/AUX, FM/AM o CD/Bluetooth/USB, cambiando la fuente.
  - Si se abre la bandeja de disco.

## Reproducción repetida y aleatoria (CD/USB)

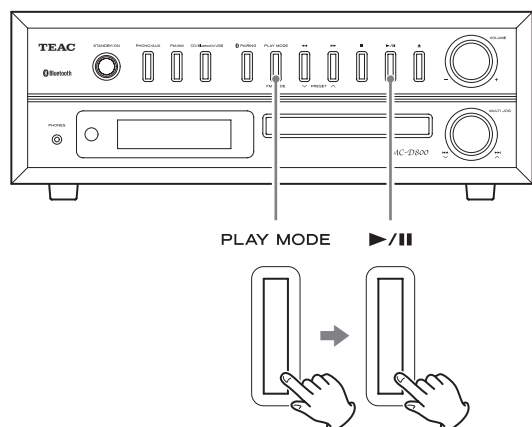

Cuando la función de CD/USB esté activa, pulse el botón PLAY MODE para recorrer cíclicamente los siguientes modos de reproducción:

### CD audio (función CD)

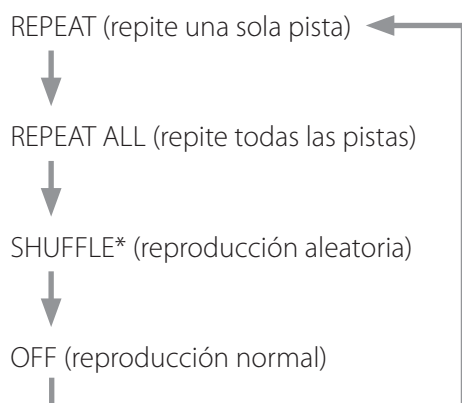

### Archivos MP3/WMA (función CD/USB)

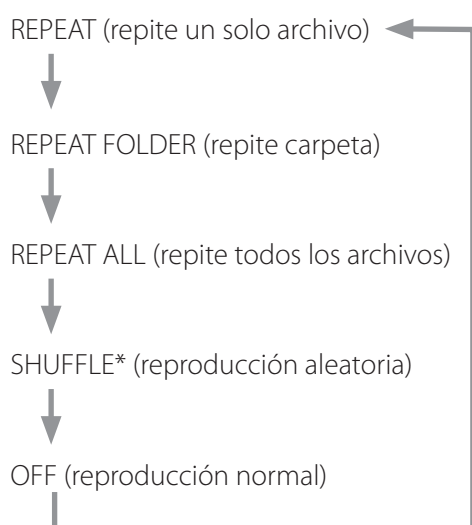

Pulse el botón de reproducción/pausa (▶/||) para comenzar la reproducción cuando aparezca en la pantalla el modo que desee seleccionar.

\*Si se selecciona "shuffle" (reproducción aleatoria), la reproducción comenzará automáticamente.

- También puede cambiar el modo de reproducción pulsando el botón PLAY MODE durante la reproducción.
- Cualquiera de las siguientes operaciones finalizará el modo de reproducción repetida o aleatoria:
  - Si se pulsa el botón de parada (■).
  - Si la unidad se apaga entrando en modo de reposo (standby).
  - Si se pulsa el botón PHONO/AUX, FM/AM o CD/Bluetooth/USB, cambiando la fuente.
  - Si se abre la bandeja de disco.

## Reproducción repetida

### REPEAT (repetir una sola pista/archivo)

Durante la reproducción, pulse el botón PLAY MODE una vez para repetir la reproducción de la pista/archivo que se esté reproduciendo en ese momento. "REPEAT" aparecerá en la pantalla.

- Si gira el mando de salto (◀◀/▶▶) de la unidad principal o pulsa los botones de salto/búsqueda del mando a distancia (◀◀ ◀◀/▶▶ ▶▶) y selecciona otra pista/archivo, esa pista/archivo se reproducirá repetidamente.
- Con la reproducción parada, pulse el botón PLAY MODE y a continuación utilice el mando giratorio de salto (◀◀/▶▶) de la unidad principal o los botones de salto/búsqueda (◀◀ ◀◀/▶▶ ▶▶) del mando a distancia para seleccionar una pista/archivo. Pulse el botón de reproducción/pausa (▶/||) para comenzar la reproducción repetida de una sola pista/archivo.
- Durante la reproducción programada, la pista/archivo que se esté reproduciendo se reproducirá repetidamente.

### REPEAT ALL (repetir todas las pistas/archivos)

Pulse el botón PLAY MODE dos veces (o tres veces para archivos MP3/WMA).

"REPEAT ALL" aparecerá en la pantalla y comenzará la reproducción repetida de todas las pistas/archivos.

- Durante la reproducción programada, las pistas/archivos programados se reproducirán repetidamente.

### Orden de reproducción de los archivos

Un CD o una unidad flash USB que contenga archivos MP3/WMA puede tener los archivos en carpetas de la misma manera que se manejan los archivos en un ordenador normal. Una carpeta puede a su vez contener múltiples subcarpetas.

**Ejemplo de números de carpetas y orden de reproducción de archivos (de 1 a 9) durante la reproducción normal de un CD que contenga archivos MP3/WMA:**

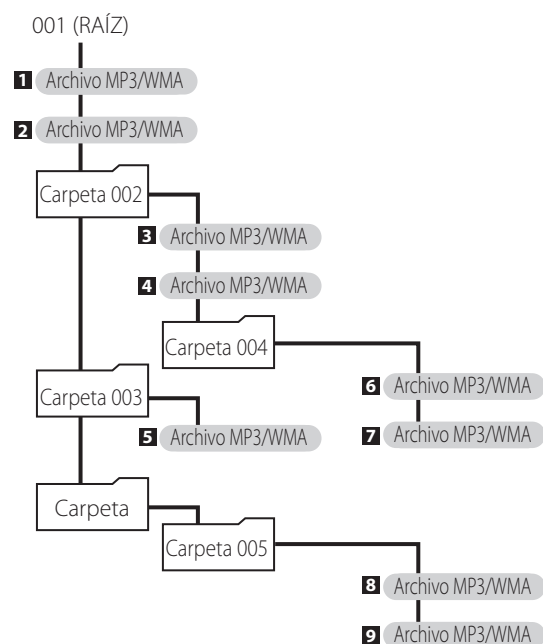

- Añadir, quitar o recolocar archivos y carpetas puede cambiar el orden que se muestra en la ilustración superior.

### REPEAT FOLDER (repetir carpeta) (archivos MP3/WMA solamente)

Pulse el botón PLAY MODE dos veces.

"REPEAT FOLDER" aparecerá en la pantalla y los archivos de la carpeta seleccionada se reproducirán repetidamente.

### Reproducción aleatoria

Todas las pistas/archivos se reproducirán al azar.

### SHUFFLE (reproducción aleatoria)

Pulse el botón PLAY MODE repetidamente hasta que "SHUFFLE" aparezca en la pantalla.

- Durante la reproducción aleatoria, gire hacia la derecha el mando de salto (▶▶) de la unidad principal o pulse el botón de salto/búsqueda (▶▶▶▶) del mando a distancia para comenzar la reproducción de la próxima pista/archivo al azar.  
Gire hacia la izquierda el mando de salto (◀◀) de la unidad principal o pulse el botón de salto/búsqueda (◀◀◀◀) del mando a distancia para regresar al principio de la pista/archivo en curso.
- La reproducción aleatoria no es posible durante la reproducción programada.

# Sobre la reproducción de archivos MP3/WMA (continuación)

## Seleccionar carpetas y archivos

Para seleccionar una carpeta por el número, utilice los botones de búsqueda (◀◀/▶▶) de la unidad principal.

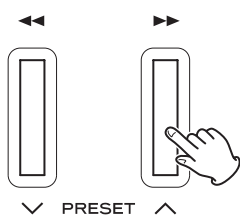
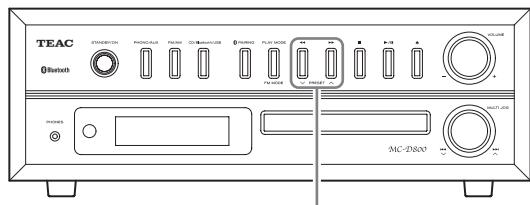

Cuando use el mando a distancia, utilice los botones MP3 (∨/∧).

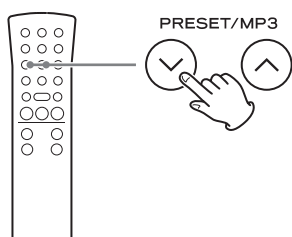

Para seleccionar un archivo por el número, use el mando de desplazamiento (MULTI JOG) de la unidad principal.

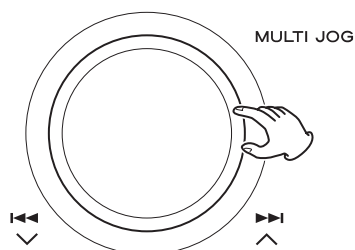
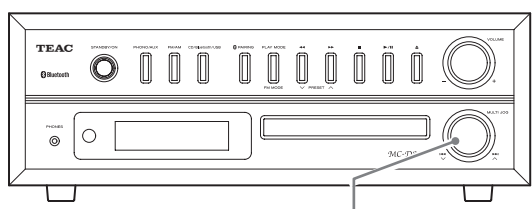

Cuando utilice el mando a distancia, use los botones de salto/búsqueda (I◀◀◀◀/▶▶▶▶I).

- Después de seleccionar el número de carpeta/archivo, pulse el botón de reproducción/pausa (▶/||) para comenzar la reproducción.

Si no se pulsa el botón de reproducción en los siguientes cinco segundos, en la pantalla aparecerá la información del CD/USB.

## Cambiar la pantalla

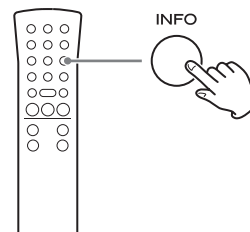

Cada vez que se pulsa el botón INFO, la información de la pantalla cambia.

- En pantalla se muestran los primeros 32 caracteres de los nombres de la canción/artista/álbum.
- La pantalla de esta unidad solo puede mostrar caracteres alfanuméricos de byte único. Si la información del archivo utiliza caracteres japoneses, chinos u otros de doble byte, la reproducción es posible pero la información no se mostrará correctamente en la pantalla.
- Después de que cada apartado de información se haya mostrado desplazándose por la pantalla tres veces, aparecerá otra vez el tiempo de reproducción transcurrido.
- Si el archivo es un archivo WMA, en el lado izquierdo de la pantalla aparecerá "WMA".

Ejemplo de pantallas cuando está activa la función CD

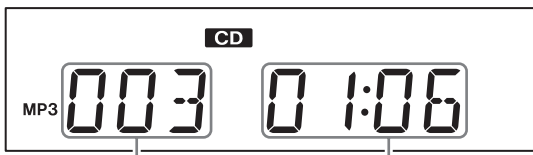

Número de archivo

Tiempo de reproducción  
transcurrido



Nombre del archivo



Nombre de la carpeta



Nombre del título

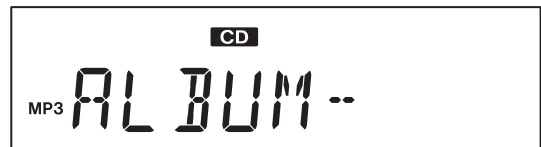

Nombre del álbum

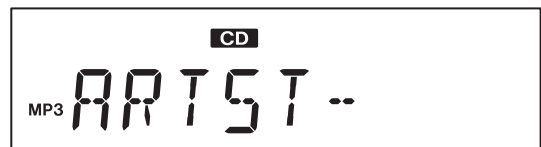

Nombre del artista

- Si está activa la función USB, en la pantalla aparece el indicador USB.



## Escuchar audio desde un dispositivo Bluetooth

Con esta unidad, se puede disfrutar escuchando música reproducida en otro dispositivo Bluetooth por conexión inalámbrica.

### 1 Pulse el botón CD/Bluetooth/USB para seleccionar "Bluetooth".

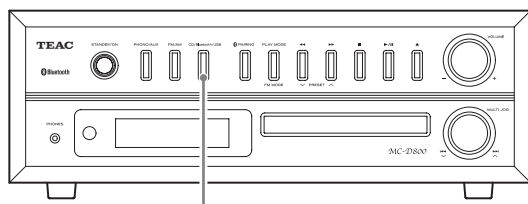

CD/Bluetooth/USB



"PAIRING" (emparejando) aparecerá en la pantalla y la unidad buscará dispositivos emparejados.

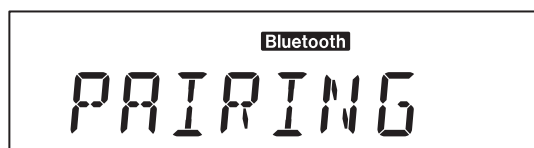

- Pulse el botón CD/Bluetooth/USB para seleccionar "Bluetooth" (se iluminará el indicador Bluetooth).

Cuando se establece con éxito la conexión con un dispositivo Bluetooth, el icono de Bluetooth  aparece y "BLUETOOTH" recorre la pantalla.



Icono indicador de Bluetooth



Después de que "BLUETOOTH" haya cruzado la pantalla cinco veces, se mostrará la hora actual.

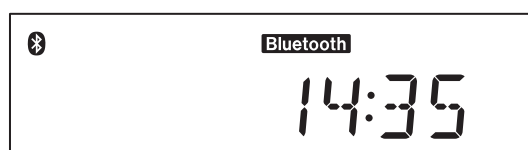

- La unidad intentará automáticamente conectar con el dispositivo conectado la última vez anterior.
- Si no se puede conectar durante dos minutos o más, "NO DEVICE CONNECTED" (ningún dispositivo conectado) recorrerá la pantalla.
- El emparejamiento es necesario antes de utilizar la función Bluetooth de esta unidad por primera vez y cuando quiera conectar con un nuevo dispositivo Bluetooth.
- Si la conexión falla, confirme que el otro dispositivo Bluetooth es capaz de establecer una conexión Bluetooth.
- Si la conexión se interrumpe durante su utilización, "NO DEVICE CONNECTED" (ningún dispositivo conectado) recorrerá la pantalla de la unidad. Proceda con las operaciones de conexión otra vez en esta unidad y en el otro dispositivo Bluetooth.

## 2 Haga comenzar la reproducción en el dispositivo Bluetooth.

Si el dispositivo Bluetooth soporta AVRCP, usted puede utilizar esta unidad o el mando a distancia para reproducir, poner en pausa o detener el audio en dicho dispositivo.

Dependiendo del dispositivo Bluetooth que esté siendo utilizado, el funcionamiento del mando a distancia podría no ser compatible o las operaciones reales podrían diferir.

- El volumen, sin embargo, no se puede ajustar por mando a distancia.

### Perfil de Control Remoto de Audio/Video (AVRCP)

Para controlar la reproducción de un dispositivo Bluetooth, el dispositivo Bluetooth debe ser compatible con AVRCP.

Algunos dispositivos Bluetooth, sin embargo, tienen diferentes funciones dependiendo de sus especificaciones.

- Dependiendo del dispositivo Bluetooth, podría no ser posible saltar pistas utilizando el mando giratorio (◀◀/▶▶) de esta unidad. En este caso, use los botones de búsqueda (◀◀/▶▶) de esta unidad.
- Si no puede controlar otro dispositivo Bluetooth con esta unidad, maneje el dispositivo Bluetooth directamente.

## Desemparejar un dispositivo

Para desemparejarse de un dispositivo Bluetooth conectado, pulse el botón PAIRING.

- Si posteriormente quiere utilizar una conexión Bluetooth con ese dispositivo Bluetooth, deberá emparejarlos otra vez.
- Esto borra toda la información del emparejamiento. Desemparejarse con un solo dispositivo no es posible.

## Emparejamiento con otro dispositivo Bluetooth

El emparejamiento es necesario antes de utilizar la función Bluetooth de esta unidad por primera vez, y también cuando se quiere conectar un nuevo dispositivo Bluetooth.

Siga estos procedimientos para emparejar la unidad con otro dispositivo.

### Emparejamiento

#### 1 Pulse el botón CD/Bluetooth/USB para seleccionar "Bluetooth".

Después de que "BLUETOOTH" se muestre en la pantalla recorriéndola, aparecerá "PAIRING" indicando que la unidad está preparada para ser emparejada con otro dispositivo.



Si no puede conectar durante dos minutos o más, "NO DEVICE CONNECTED" (ningún dispositivo conectado) aparecerá en la pantalla recorriéndola. Para empezar a emparejar a partir de aquí pulse el botón PAIRING para poner la unidad en modo de emparejamiento. "PAIRING" aparecerá en la pantalla.

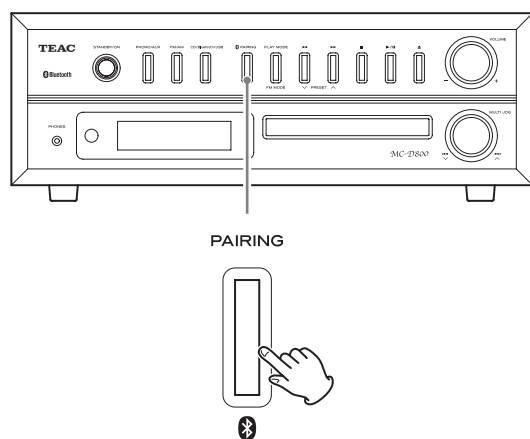

#### 2 Active la función de comunicación Bluetooth en el otro dispositivo Bluetooth.

#### 3 Desde el dispositivo Bluetooth, seleccione "MC-D800" (esta unidad).

- Si se le requiere una contraseña durante el emparejamiento, introduzca "0000".

Cuando la conexión se realice con éxito, la unidad emitirá un pitido electrónico y el icono indicador de Bluetooth (📶) aparecerá en la pantalla.

- Si no se puede conectar durante dos minutos o más, el mensaje "NO DEVICE CONNECTED" (ningún dispositivo conectado) recorrerá la pantalla y se cancelará el modo de emparejamiento.
- Esta unidad puede retener información de emparejamiento de hasta cinco dispositivos. Después de que se hayan emparejado cinco dispositivos, si se empareja un nuevo dispositivo, se borrará el emparejamiento más antiguo.
- Cuando se conecta un dispositivo Bluetooth, si se cambia la entrada con un botón de función o se pulsa el botón STANDBY/ON para poner la unidad en reposo (standby), la próxima vez que se encienda la unidad, el último dispositivo Bluetooth que estuviese conectado se volverá a conectar automáticamente siempre y cuando esté dentro del rango de alcance y tenga su función Bluetooth activada.
- Si se desconecta la conexión desde el otro dispositivo Bluetooth, en la pantalla aparecerá "NO DEVICE CONNECTED" (ningún dispositivo conectado).
- Si el otro dispositivo Bluetooth está esperando a emparejarse, el emparejamiento ocurrirá automáticamente cuando esta unidad entre en modo de emparejamiento.



### Emparejamiento por aproximación

Si el otro dispositivo Bluetooth es compatible con la tecnología NFC, se puede emparejar con esta unidad utilizando el procedimiento descrito a continuación.

#### 1 Pulse el botón CD/Bluetooth/USB para seleccionar "Bluetooth".

- No se puede utilizar el emparejamiento por aproximación si hay otra función seleccionada.

#### 2 Dirija la antena del dispositivo compatible con NFC hacia el lector de emparejamiento por aproximación.

Hágalo dentro de los dos segundos siguientes a seleccionar "Bluetooth".

El lector de emparejamiento por aproximación está situado en la parte superior de esta unidad, cerca del extremo del brazo del giradiscos donde se encuentra la aguja. Cuando la unidad sale de fábrica, está cubierto con una pegatina.

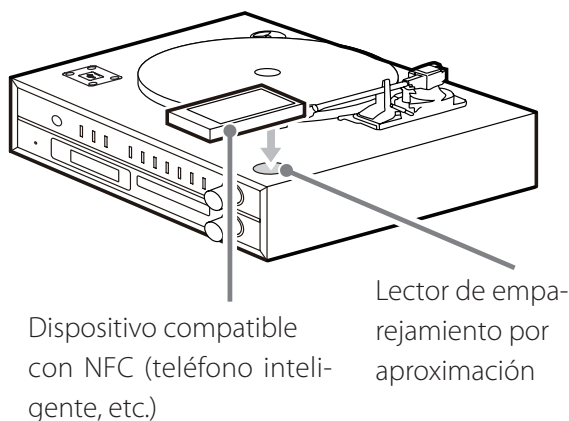

- Acerque el dispositivo compatible con NFC a unos 2 cm del lector de emparejamiento por aproximación.
- Tenga cuidado de no golpear la aguja del brazo del giradiscos al acercar el dispositivo compatible con NFC.

#### 1 Pulse el botón PHONO/AUX para seleccionar "PHONO".

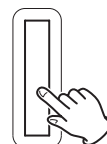
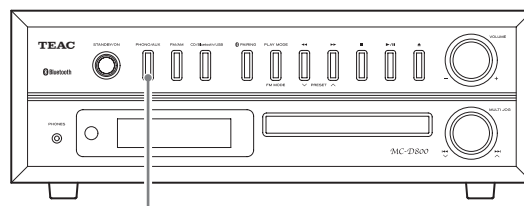

Cada vez que se pulsa el botón PHONO/AUX, se seleccionan alternativamente PHONO (discos de vinilo) y AUX (equipos externos).

#### 2 Abra la tapa del plato giradiscos lentamente.

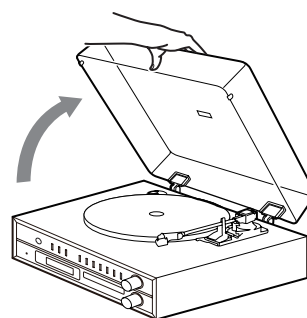

- ⚠ **Lleve cuidado de no pillarse la mano, por ejemplo, cuando cierre la tapa del plato giradiscos.**

## Escuchar discos de vinilo (continuación)

### 3 Coloque un disco en el plato giradiscos.

Cuando reproduzca un disco sencillo ("single") de 45 RPM con agujero central grande, utilice el adaptador incluido.

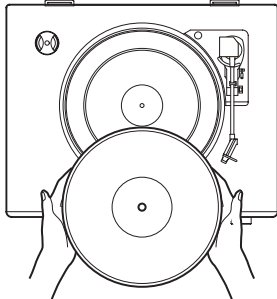

### 4 Ajuste la velocidad de rotación (RPM) según las especificaciones del disco.

La velocidad de rotación puede fijarse en una de estas tres opciones: 33 1/3, 45 o 78.

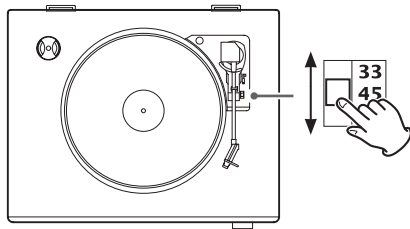

### 5 Desplace la abrazadera que sujeta el brazo hacia la derecha para liberarlo.

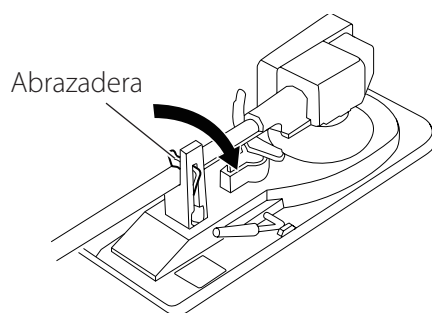

### 6 Levante la palanca de altura para elevar el brazo.

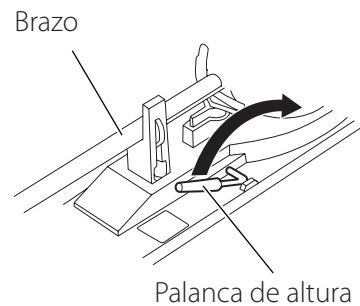

- También puede dejar la palanca de altura bajada y desplazar el brazo elevándolo manualmente sobre el disco y después bajarlo lentamente para comenzar la reproducción.

### 7 Desplace el brazo hacia el borde del disco o la canción donde desee comenzar la reproducción.

Cuando desplace el brazo hacia el disco, el plato empezará a girar.

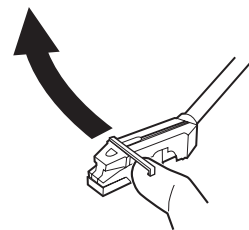

## 8 Baje despacio la palanca de altura para descender lentamente el brazo.

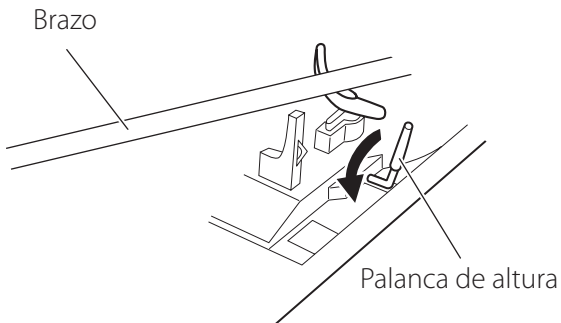

- Durante la reproducción de los discos de vinilo, puede cerrar la tapa del plato para evitar que entre polvo.

**⚠ No coloque nada sobre la tapa del plato giradiscos. Los objetos situados sobre la tapa podrían causar ruido debido a las vibraciones o caerse, especialmente durante la reproducción.**

Durante la reproducción de los discos de vinilo puede producirse realimentación (pitidos conocidos también como "acoples") si el volumen es demasiado alto. Si esto ocurre, gire hacia la izquierda el mando VOLUME para bajar el volumen.

## Cuando termina la reproducción

Cuando se alcanza el final del disco, el brazo regresa automáticamente a su pieza de sujeción y la rotación del plato giradiscos se detiene (función de autoretorno).

- Para detener la reproducción manualmente, levante ligeramente el brazo utilizando la palanca de altura o un dedo y retorne el brazo a su pieza de sujeción.

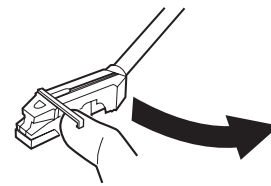
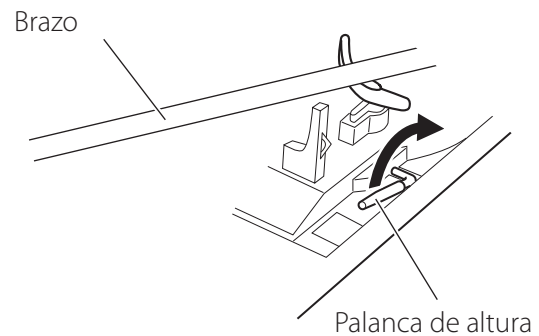

La función de autoretorno podría no funcionar dependiendo del disco. En ese caso, desplace manualmente el brazo a su posición original.

# Escuchar la radio

Pulse el botón FM/AM para seleccionar la banda de FM o AM.

## Si utiliza la unidad principal

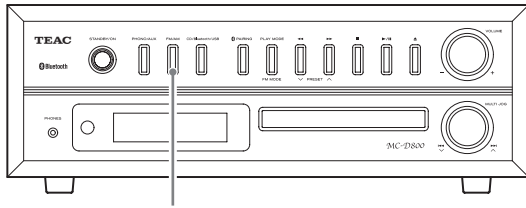

FM/AM

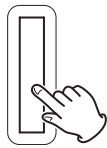

## Si utiliza el mando a distancia

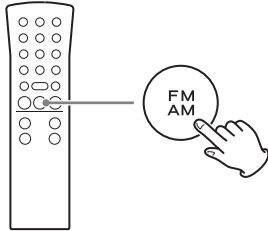

Cada vez que pulse el botón FM/AM, la unidad cambiará entre recepción en FM y recepción en AM.

## Ejemplo de recepción de radio en FM



## Ejemplo de recepción de radio en AM

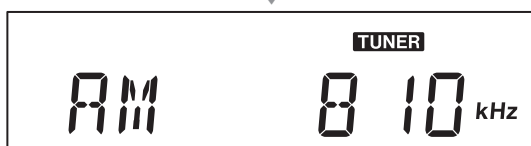

## Selección automática de emisora

Pulse un botón  $\nabla/\wedge$  repetidamente hasta que la frecuencia empiece a cambiar. Después de que la frecuencia empiece a cambiar, deje de pulsar el botón para comenzar la selección automática de emisora.

## Si utiliza la unidad principal

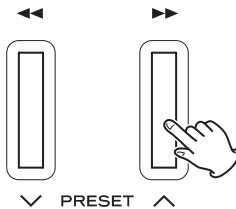
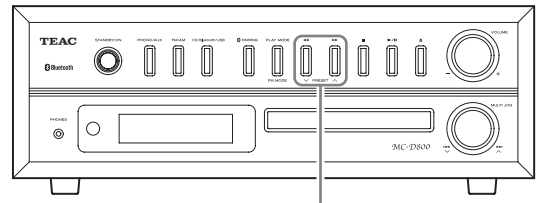

## Si utiliza el mando a distancia

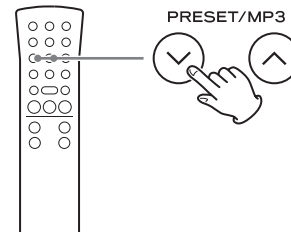

- "SEARCH" (búsqueda) aparecerá en la pantalla hasta que se encuentre la emisora.

Pantalla de ejemplo



- En cuanto se recibe una emisora, termina la selección automática de emisoras.
- Para cancelar la selección automática de emisoras, pulse otra vez un botón  $\nabla/\wedge$ .
- Si la recepción es pobre o la antena está desconectada, el mensaje "PLEASE CHECK ANTENNA" (por favor, compruebe la antena) recorrerá la pantalla. Compruebe la posición de la antena y la conexión y después intente otra vez la operación.

## Selección manual de emisora

### Si utiliza la unidad principal

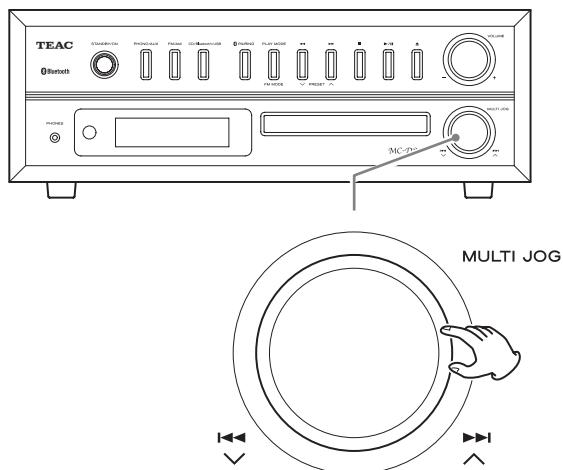

Gire el mando de desplazamiento (MULTI JOG) para cambiar la frecuencia de recepción.

- Gire a la derecha para incrementar la frecuencia de recepción y hacia la izquierda para disminuirla.

### Si utiliza el mando a distancia

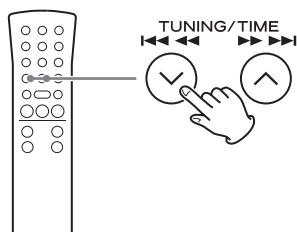

Pulse brevemente un botón TUNING/TIME (↕/↗) para cambiar la frecuencia en pasos fijos.

- Siga pulsando el botón TUNING/TIME (↕/↗) hasta que encuentre la emisora que desee escuchar.

## Botón FM MODE

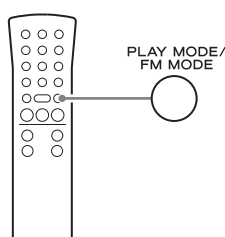

Cuando se sintoniza un programa de FM en estéreo, se puede cambiar entre estéreo y mono pulsando el botón FM MODE.

## Selección de modo estéreo

Cuando se está recibiendo una emisión de FM en estéreo, aparece el indicador STEREO.

- Si la recepción es pobre, el indicador STEREO no se iluminará.

Pantalla de ejemplo



Indicador de estéreo



## Selección de modo mono

Cuando la recepción de una emisión de FM en estéreo sea pobre, seleccione este modo.

Utilice la recepción de emisoras en mono para mejorar el sonido.

Pantalla de ejemplo



# Sintonización de presintonías

Se pueden almacenar emisoras de FM y AM en los números de presintonías del 1 al 20 respectivamente.

- 1 Pulse el botón FM/AM para seleccionar la banda de FM o AM.**

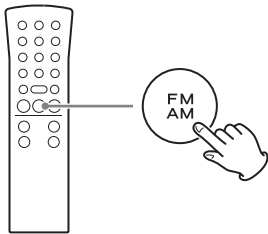

Cada vez que pulse el botón FM/AM, la unidad cambiará entre recepción en FM y en AM.

- 2 Utilice los botones TUNING (∨/∧) para buscar la emisora de radio que desee guardar como presintonía.**

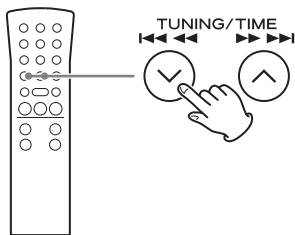

- 3 Después de seleccionar una emisora de radio, pulse el botón MEMORY.**

El número de presintonía y el indicador MEMORY parpadearán en la pantalla.

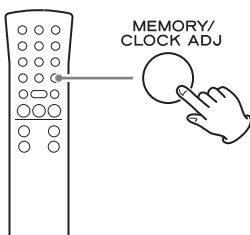

Pantalla de ejemplo



Número de presintonía

- 4 Utilice los botones PRESET para seleccionar el número de presintonía que desee usar para almacenar la emisora de radio.**

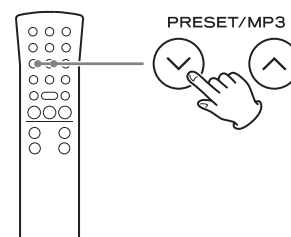

- 5 Pulse el botón MEMORY.**

La emisora de radio quedará almacenada y el número de presintonía y el indicador MEMORY dejarán de parpadear y continuarán apareciendo en la pantalla.

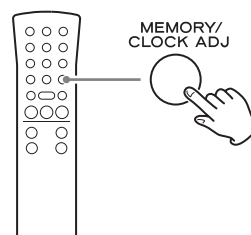

Para guardar más presintonías de emisoras de radio, repita los procedimientos del **1** al **5**.

## Presintonías automáticas

La unidad puede automáticamente buscar y añadir presintonías de aquellas emisoras que sea capaz de recibir.

### 1 Pulse el botón FM/AM para seleccionar la recepción de emisiones de FM o AM.

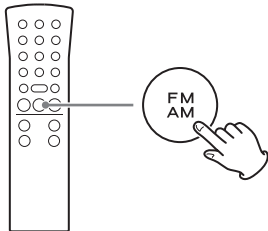

Cada vez que pulse el botón FM/AM, la unidad cambiará entre recepción en FM y en AM.

### 2 Pulse y mantenga pulsado el botón MEMORY durante al menos dos segundos.

"AUTO" aparecerá en la pantalla y la unidad añadirá automáticamente presintonías de las emisoras que pueda recibir.

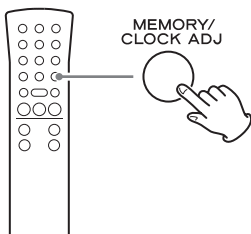

- Después de que se hayan añadido 20 presintonías automáticamente, aparecerá "PROG FULL" (programación llena) seguido de la presintonía 01 y comenzará la recepción de dicha emisora.



## Escuchar una emisora presintonizada

### 1 Pulse el botón FM/AM para elegir la banda.

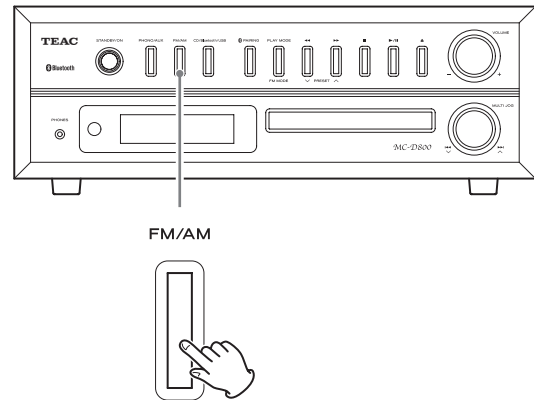

### 2 Pulse uno de los botones PRESET (∨/∧) repetidamente hasta encontrar el número de presintonía de la emisora de radio que desee.

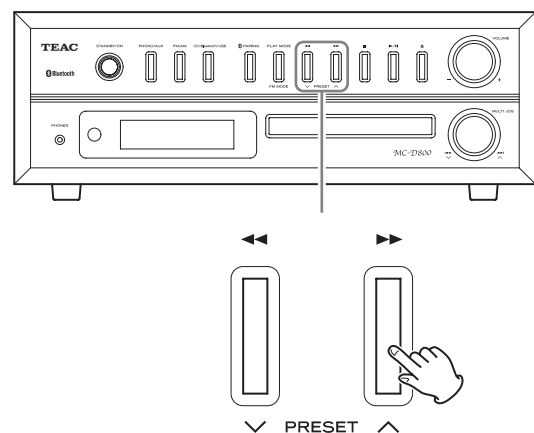

### Si utiliza el mando a distancia

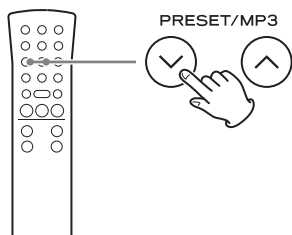

El número de presintonía aparecerá en el lado izquierdo de la pantalla.

Ejemplo cuando está seleccionada la presintonía 3



Número de presintonía

- Cuando se selecciona una emisora presintonizada, aparece el indicador MEMORY.
- Después de seleccionar una presintonía, su correspondiente número continuará mostrándose en pantalla a no ser que se seleccione otra emisora manualmente.

El Sistema de Datos por Radio (RDS) es un servicio de radiodifusión que permite a las emisoras enviar información adicional junto con las señales de la programación de radio convencional.

### 1 Sintonice una emisora de FM con RDS (consulte la página 168).

Se iluminará el indicador RDS y el nombre del servicio de programa (nombre de la emisora) aparecerá en la pantalla.

### 2 Pulse el botón INFO.

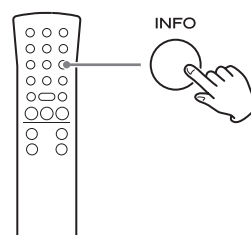



Cada vez que pulse el botón INFO, el modo de RDS cambiará como sigue:

### **PS (nombre del servicio de programa)**

Cuando se selecciona PS, el nombre de la emisora aparece en la pantalla. Si no hay datos PS, en la pantalla aparece "NO PS".

### **PTY (tipo de programa)**

Cuando se selecciona PTY, en pantalla aparece el tipo de programa.

Si no hay datos PTY, aparece "NO PTY".

### **RT (texto por radio)**

Cuando se selecciona RT, en la pantalla se muestran hasta 64 caracteres de información transmitidos por la emisora.

Si no hay datos RT, aparece "NO TEXT" (sin texto).

### **CT (datos horarios)**

Cuando se selecciona CT, aparecen en pantalla los datos horarios suministrados por la emisora.

Si no hay datos CT, en la pantalla aparecerá "NO CT".

- Después de visualizar los datos horarios CT, pulse otra vez el botón INFO para que vuelva a aparecer en la pantalla la frecuencia.

### **Datos horarios RDS (CT)**

El reloj se ajustará automáticamente de acuerdo a los datos CT.

Si sintoniza una emisora RDS que esté emitiendo datos CT incorrectos, el reloj podría ajustarse mal y esto puede afectar al funcionamiento del temporizador.

Independientemente de cual sea el modo de RDS que esté seleccionado, la unidad recibe datos CT y ajusta el reloj.

**Para activar o desactivar el modo CT, pulse y mantenga pulsado el botón INFO durante más de dos segundos y luego pulse uno de los botones TUNING (∨/∧) para seleccionar activado (on) o desactivado (off).**

# Búsqueda PTY

Se pueden buscar emisoras por el tipo de programa.

## 1 Pulse el botón FM/AM para seleccionar "FM".

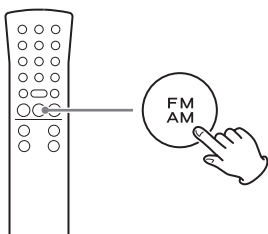

## 2 Pulse y mantenga pulsado el botón DISPLAY del mando a distancia durante al menos dos segundos. A continuación, pulse uno de los botones TUNING (∇/∧) repetidamente para seleccionar el tipo de programa deseado.

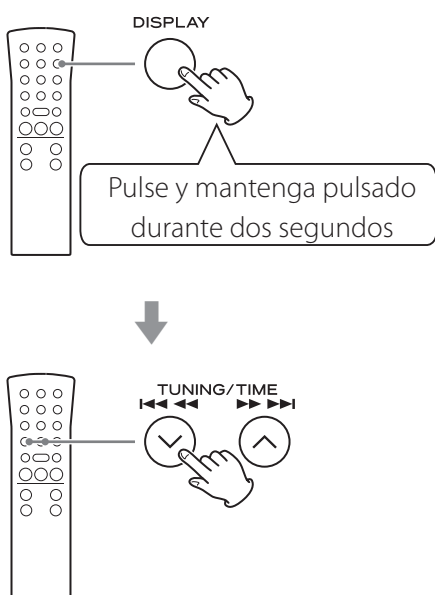

## 3 Pulse el botón DISPLAY.

La búsqueda dará comienzo.

- Cuando se encuentre el tipo de programa que ha seleccionado, la búsqueda se detendrá y el tipo de programa aparecerá en la pantalla.
- Si el tipo de programa seleccionado no se encuentra en la búsqueda PTY, se detendrá en la frecuencia inicial.
- Si quiere parar la búsqueda, pulse el botón DISPLAY.

## PTY (tipo de programa RDS)

NEWS:	noticias breves, convocatorias, opinión pública, informes, situaciones reales.
AFFAIRS:	sugerencias, incluyendo mensajes prácticos al margen de las noticias, documentos de actualidad, debates y análisis.
INFO:	información útil o de referencia, tales como previsión meteorológica, guías de consumo y consejos médicos.
SPORT:	programas relacionados con el deporte.
EDUCATE:	información educativa y cultural.
DRAMA:	todo tipo de series dramáticas y conciertos.
CULTURE:	todos los aspectos de la cultura nacional o local, incluyendo actos religiosos, filosofía, ciencias sociales, lenguaje y teatro.
SCIENCE:	programas sobre ciencias naturales y tecnología.
VARIED:	programas populares como concursos, noticias de entretenimiento, entrevistas, comedias y sátiras.
POP M:	programas sobre música comercial, popular, incluyendo listas de éxitos y superventas de discos, etc.
ROCK M:	música moderna generalmente compuesta e interpretada por jóvenes.
EASY M:	canciones populares que normalmente duran menos de cinco minutos.
LIGHT M:	música clásica, instrumental, coral y ligera, dirigida a un público generalista.

CLASSICS:	música orquestal, grandes óperas y sinfonías, música de cámara, etc.
OTHER M:	otros estilos musicales, incluyendo rhythm & blues y reggae.
WEATHER:	información y previsión meteorológica.
FINANCE:	información financiera, comercial y bursátil.
CHILDREN:	programas infantiles.
SOCIAL:	temas y acontecimientos sociales.
RELIGION:	programas religiosos.
PHONE IN:	programas en los que los oyentes participan y expresan sus opiniones por teléfono.
TRAVEL:	información sobre viajes.
LEISURE:	programas sobre actividades recreativas.
JAZZ:	música de jazz.
COUNTRY:	música country.
NATION M:	música nacional.
OLDIES:	música de la llamada época dorada de la música popular.
FOLK M:	música folk.
DOCUMENT:	documentales.
TEST:	se emiten cuando se prueban señales de emergencia de equipos emisores y receptores. No tienen como función la búsqueda ni la sintonización dinámica en los receptores de los consumidores.
ALARM:	programas que notifican mensajes sobre emergencias e información sobre desastres naturales.

# Temporizador despertador

A la hora establecida, el sonido saldrá por los altavoces.

- Ponga en hora el reloj antes de ajustar el temporizador (página 145).

## Ajuste del temporizador

### 1 Apague la unidad poniéndola en reposo (standby).

La unidad debe estar en reposo (standby) para ajustar el temporizador.

Pulse el botón STANDBY/ON para poner la unidad en reposo (standby).

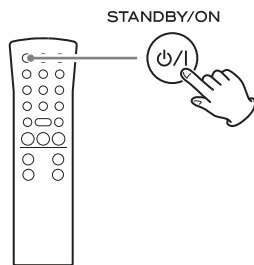

### 2 Pulse y mantenga pulsado el botón TIMER durante al menos dos segundos.

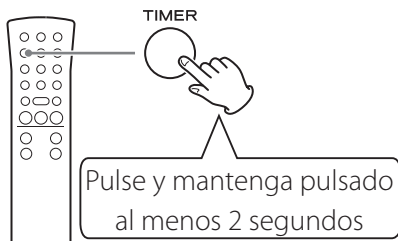

El indicador de temporizador (⌚) parpadeará y "SET TIMER" (ajustar temporizador) recorrerá la pantalla una vez. El mensaje "ON TIME" (horario de encendido) aparecerá y entonces se activará el modo de introducción de horario.

Pantalla de ejemplo



El valor de las "horas" parpadeará.

- Si no se lleva a cabo ninguna acción durante 10 segundos, el modo de ajuste del temporizador finalizará automáticamente.

**3** Pulse los botones TIME (∨/∧) para establecer la hora del horario de encendido del temporizador y pulse el botón TIMER.

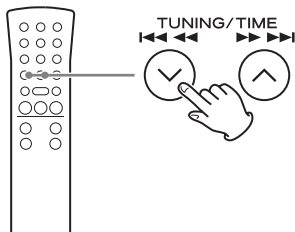

Pantalla de ejemplo

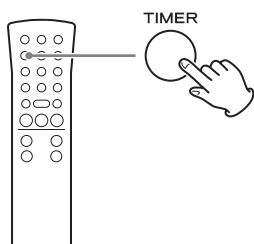
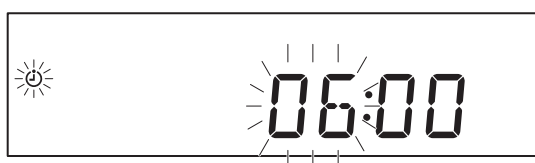

- Después de establecer la hora, parpadeará el valor de los minutos.

**4** Pulse los botones TIME (∨/∧) para establecer los minutos del horario de encendido del temporizador y pulse el botón TIMER.

Pantalla de ejemplo

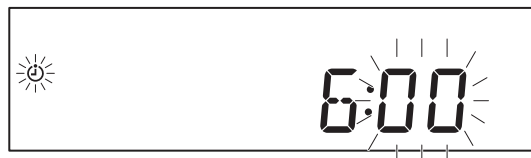

Después de hacer los ajustes del horario de encendido del temporizador, "OFF TIME" (horario de apagado) aparecerá en la pantalla y el valor de las horas parpadeará.

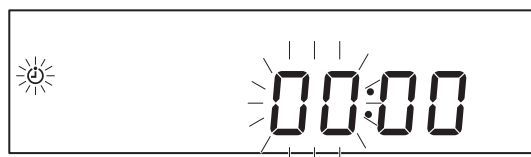
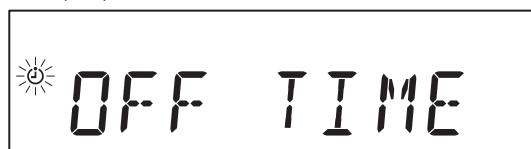

**5** Repita los pasos **3** y **4** para establecer el horario de apagado.

Pantalla de ejemplo

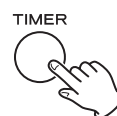
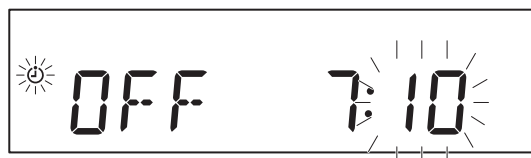

## Temporizador despertador (continuación)

- 6** Pulse los botones TIME (∨/∧) para seleccionar la fuente de reproducción y pulse el botón TIMER.

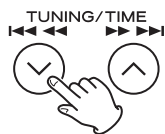

Pantalla de ejemplo

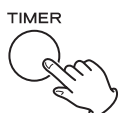

Las fuentes que pueden ser seleccionadas son CD, USB, FM TUNER (sintonizador de FM) y AM TUNER (sintonizador de AM).

Pulse el botón TIME (∨/∧) para recorrer cíclicamente las siguientes opciones de fuentes:



"BLUETOOTH" y "PHONO" no pueden seleccionarse.

- 7** Pulse los botones TIME (∨/∧) para establecer el nivel de volumen.

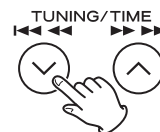

Puede fijar el nivel de volumen entre 5 (mínimo) y 32 (máximo).

- Cuando el temporizador despertador encienda la unidad, el volumen aumentará gradualmente hasta alcanzar el volumen fijado.

- 8** Pulse el botón TIMER.

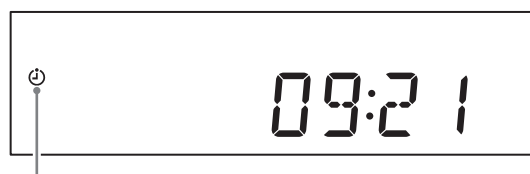
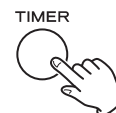

Indicador de temporizador

Aparecerá el indicador del temporizador.

Esto completa el ajuste del temporizador despertador.

- Los ajustes del temporizador despertador se borrarán si tiene lugar un corte de suministro eléctrico o si se desenchufa el cable de corriente de la toma de electricidad.
- A la hora de encendido del temporizador, comenzará el funcionamiento y el indicador de temporizador parpadeará en la pantalla.

**Prepare la fuente de reproducción antes de que el temporizador despertador encienda la unidad.**

Si ha seleccionado "CD", coloque un CD.

Si ha fijado "USB" como fuente de reproducción, conecte una unidad flash USB.

- Si no se ha cargado un CD ni se ha conectado una unidad flash USB, se utilizará el sintonizador de FM.

## Temporizador de apagado

Encienda y apague el temporizador despertador cuando la unidad esté en modo de reposo (standby).

### Desactivación del temporizador

Cuando no quiera utilizar el temporizador despertador, pulse el botón TIMER para desactivarlo.

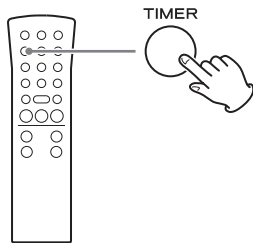

El mensaje "TIMER OFF" (temporizador desactivado) recorrerá la pantalla y el indicador de temporizador desaparecerá de la pantalla.

- Puede desactivar el temporizador tanto si la unidad está encendida o en reposo (standby).

### Activación del temporizador

Para utilizar el temporizador despertador, pulse otra vez el botón TIMER.

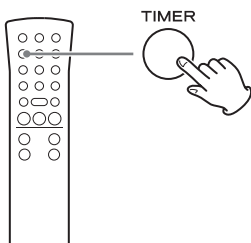

El mensaje "TIMER ON" (temporizador activado) recorrerá la pantalla seguido de los ajustes del temporizador en el siguiente orden: horario de encendido (TIMER ON), horario de apagado (TIMER OFF), fuente de reproducción y volumen. El indicador de temporizador también aparecerá en la pantalla, mostrando que la unidad está esperando que llegue el horario de encendido.

- Durante la reproducción con temporizador, pulse el botón TIMER para desactivar el temporizador. En este caso, la unidad no se apagará entrando en modo de reposo (standby) automáticamente cuando el temporizador alcance el horario de apagado.
- El temporizador no se puede activar si la unidad no está en modo de reposo (standby).

La unidad puede configurarse para entrar en modo de reposo (standby) después de una cantidad de tiempo especificada.

### Ajuste del temporizador de apagado

Pulse el botón SLEEP repetidamente hasta que aparezca el ajuste deseado en la pantalla.

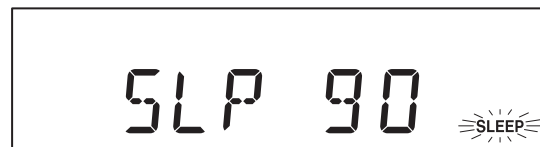
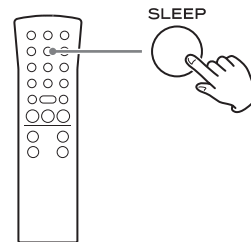

Los ajustes para el tiempo que ha de transcurrir hasta que la unidad entre en reposo cambian como sigue (se muestran en minutos):



Cuando el temporizador de apagado está activo, el indicador SLEEP aparece en la parte inferior derecha de la pantalla.

- La pantalla se atenúa cuando se activa el temporizador de apagado.
- Con el temporizador de apagado activo, pulse el botón SLEEP una vez para mostrar durante unos segundos la cantidad de tiempo que queda hasta que la unidad entre en reposo.
- Cuando el temporizador de apagado está funcionando, puede pulsar el botón SLEEP dos veces para desactivarlo.

## Escuchar un dispositivo conectado

Se puede conectar a esta unidad la salida de audio o de auriculares de un reproductor de audio portátil o de otro dispositivo y escuchar la reproducción de su audio a través de esta unidad.

- 1 Utilice un cable de audio de los que se pueden adquirir en establecimientos comerciales para conectar la salida de auriculares (o la salida de audio) de un reproductor de audio portátil o de otro dispositivo a los terminales de entrada de audio analógico (AUX IN) situados en la parte posterior de la unidad.**

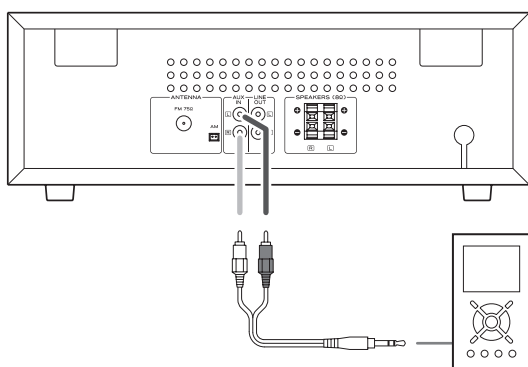

- 2 Pulse el botón PHONO/AUX para seleccionar "AUX".**

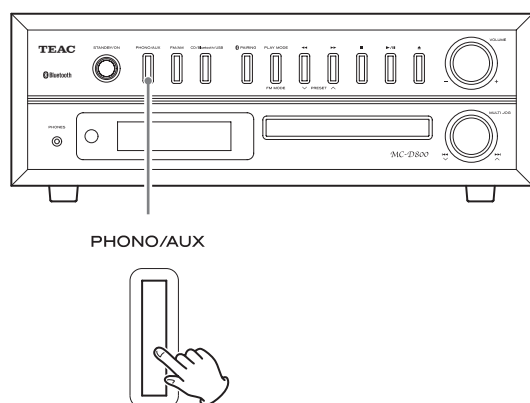

- 3 Inicie la reproducción en el dispositivo de reproducción externo. Después, ajuste el volumen tanto de esta unidad como del dispositivo conectado.**

- Si el volumen no está subido en el reproductor de audio cuando su salida de auriculares está conectada a esta unidad, no saldrá sonido de esta unidad.
- Si sube demasiado el volumen del dispositivo conectado, el sonido podría distorsionar. Si esto ocurre, baje el volumen del dispositivo conectado hasta que la distorsión desaparezca y después ajuste el volumen en esta unidad.



Si experimenta algún problema con esta unidad, por favor compruebe los apartados siguientes antes de solicitar asistencia técnica. La causa del problema podría no ser esta unidad. Por favor, compruebe también que los dispositivos conectados están siendo utilizados correctamente.

Si aún así la unidad no funciona correctamente, póngase en contacto con el establecimiento donde adquirió la unidad.

### La unidad no se enciende.

- ➔ Confirme que el cable de corriente está enchufado a una toma de electricidad que funciona. A continuación, pulse el botón STANDBY/ON para encender la unidad. Confirme que hay corriente en la toma de electricidad enchufando otro aparato como una lámpara de escritorio o un ventilador de sobremesa (páginas 134 y 147).

### No sale sonido.

- ➔ Gire hacia la derecha el mando VOLUME para subir el volumen.

### El mando a distancia no funciona.

- ➔ Pulse el botón STANDBY/ON de la unidad principal para encenderla.
- ➔ Si las pilas están gastadas, cámbielas.
- ➔ Elimine los obstáculos interpuestos entre el mando a distancia y la unidad principal. Use el mando a distancia dentro del rango operativo de 5 m y apunte con él al panel frontal.
- ➔ Si hay una lámpara u otra fuente de luz fuerte cerca de la unidad, apague la fuente de luz.

### Una televisión u otro aparato situado en las inmediaciones no funciona bien.

- ➔ Algunas televisiones con funciones de control inalámbrico a distancia podrían no funcionar bien cuando se utiliza el mando a distancia de esta unidad. En ese caso, apague el otro dispositivo cuando esté utilizando el mando a distancia de esta unidad.

### Hay ruido.

- ➔ Coloque la unidad lo más alejada posible de televisiones, hornos microondas y otros dispositivos que emitan ondas electromagnéticas.

## Reproductor de CD

### La reproducción no es posible.

- ➔ Si el disco está al revés, vuelva a cargarlo con el lado de la etiqueta hacia arriba.
- ➔ Si el disco está sucio, límpielo.
- ➔ Los discos que no tienen nada grabado o que no han sido finalizados no se pueden reproducir. Asegúrese de que los discos CD-R/CD-RW que quiere reproducir contienen grabaciones y han sido finalizados.
- ➔ Dependiendo de la calidad del disco y de las condiciones de grabación, es posible que algunos discos CD-R/CD-RW no puedan reproducirse.
- ➔ La reproducción programada solamente funciona con discos finalizados.

### El sonido salta.

- ➔ Las vibraciones pueden hacer que el sonido salte. Instale esta unidad en un lugar estable.
- ➔ Si el disco está sucio, límpielo.
- ➔ No reproduzca ningún disco que esté deformado, deteriorado o dañado.

## Archivos MP3/WMA

### La reproducción no es posible.

- ➔ Compruebe el formato del archivo. Los archivos MP3 se reconocen por la extensión de archivo ".mp3" y los archivos WMA por la extensión ".wma".
- ➔ El archivo MP3/WMA podría estar dañado.
- ➔ Confirme que el formato del archivo es uno que esta unidad puede reproducir (página 132).

### El nombre de la canción, el nombre del artista y el nombre del álbum no aparecen en la pantalla.

- ➔ No hay información de etiqueta ID3 para ese archivo de música. Edite el nombre de la canción, el nombre del artista y la información del álbum de la canción en un PC utilizando un aplicación adecuada.

### Aparecen caracteres desconocidos en la pantalla.

- ➔ Si la información del archivo utiliza caracteres japoneses, chinos u otros caracteres de doble byte, es posible la reproducción pero su nombre no se mostrará correctamente.

## Solución de posibles fallos (continuación)

### **Función Bluetooth**

#### **El emparejamiento falla.**

- ➔ Remítase al manual de instrucciones del dispositivo Bluetooth.
- ➔ Ponga esta unidad en reposo (standby) y apague y encienda el otro dispositivo Bluetooth una vez. A continuación, intente de nuevo el emparejamiento.
- ➔ Apague todos los dispositivos Bluetooth que no sean el que está intentando emparejar con esta unidad.
- ➔ Después de borrar los datos del "MC-D800" del otro dispositivo con Bluetooth, intente de nuevo el emparejamiento.

#### **No se puede conectar.**

- ➔ Confirme que el otro dispositivo Bluetooth está encendido y su función Bluetooth activada.
- ➔ ¿Están la unidad y el otro dispositivo Bluetooth demasiado alejados? ¿Hay una pared u otro obstáculo entre ellos?  
Utilice ambos dispositivos lo más cerca que sea posible en un entorno sin obstáculos.
- ➔ Ponga esta unidad en reposo (standby) y vuelva a encenderla.
- ➔ Desempareje el "MC-D800" del dispositivo Bluetooth y siga las instrucciones de "Emparejamiento con otro dispositivo Bluetooth" en la página 164.

#### **El lector de emparejamiento por aproximación no funciona.**

- ➔ Pulse el botón CD/Bluetooth/USB para seleccionar "Bluetooth".
- ➔ Compruebe los ajustes del otro dispositivo que esté utilizando.

#### **El sonido salta o hay ruido.**

- ➔ ¿Hay una red inalámbrica LAN, otro dispositivo Bluetooth, un horno microondas o equipos electrónicos similares en las inmediaciones? Mantenga dichos dispositivos tan alejados como sea posible.
- ➔ Reduzca la distancia entre el otro dispositivo Bluetooth y esta unidad durante su uso.
- ➔ Pruebe a cambiar de sitio el otro dispositivo Bluetooth y esta unidad.

### **Radio**

#### **No se recibe una emisora. La recepción es pobre.**

- ➔ Sintonice la emisora correctamente.
- ➔ Si la recepción de FM es pobre, intente reubicar la antena de FM.
- ➔ Si la recepción de AM es pobre, intente cambiar la orientación de la antena de AM.
- ➔ Confirme que el cable de la antena de FM ha sido conectado correctamente.
- ➔ Si hay una TV cerca de la unidad, apague la TV.

#### **Emisiones de FM en estéreo se convierten en mono.**

- ➔ Pulse el botón FM MODE para seleccionar "stereo".
- ➔ La señal de la emisora podría ser pobre. Ajuste la posición de la antena de FM y compruebe que el cable de la antena de FM ha sido conectado correctamente.

### **Discos de vinilo**

#### **No se reproduce un disco de vinilo. La reproducción es ruidosa.**

- ➔ Confirme que ha quitado la cubierta de la aguja (hecha de plástico blanco).
- ➔ Limpie la aguja (página 137).
- ➔ Si la aguja está gastada, cámbiela.

#### **El tono (afinación) de reproducción es incorrecto.**

- ➔ Ajuste la velocidad de rotación (RPM) según corresponda al disco (página 166).

#### **El sonido salta.**

- ➔ Las vibraciones pueden causar saltos. Coloque esta unidad en un lugar estable.
- ➔ Si el disco está sucio, límpielo.
- ➔ No utilice discos rayados.
- ➔ Use una moneda u otra herramienta para girar el tornillo de bloqueo de transporte en la dirección de las agujas del reloj hasta que agote su recorrido.

**Dado que esta unidad utiliza un microprocesador, ruidos externos y otras interferencias pueden hacer que la unidad deje de funcionar correctamente. Si esto ocurre, desenchufe el cable de corriente de la toma de electricidad y espere un minuto antes de volver a enchufarlo e intentar la operación otra vez.**

# Especificaciones

## Amplificador

Potencia de salida ..... 10 W + 10 W (8  $\Omega$ )  
Respuesta de frecuencias ..... de 50 Hz a 20 kHz  
Impedancia/sensibilidad de entrada de audio  
AUX: 500 mV/20 k $\Omega$

## Reproductor de CD

Tipos de discos reproducibles ..... CD, CD-R, CD-RW  
Respuesta de frecuencias ..... de 20 Hz a 20 kHz  
Relación señal/ruido ..... 70 dB o más

## Función Bluetooth

Versión de Bluetooth ..... V2.1 + EDR  
Perfiles ..... A2DP, AVRCP  
Código ..... SBC  
Clase ..... 2

## Sintonizador

Rango de frecuencias (FM) ..... de 87.5 MHz a 108.0 MHz  
Rango de frecuencias (AM) ..... de 522 kHz a 1629 kHz

## Reproductor de discos de vinilo

Motor ..... Servomotor de corriente directa  
Sistema de tracción ..... Tracción por correa  
Velocidad ..... 33-1/3, 45, 78 rpm  
Lloro y centelleo ..... 0.35% o menor  
Relación señal/ruido ..... 50 dB o menor  
Tipo de cápsula ..... Cápsula cerámica estéreo  
Aguja ..... STL-103 (aguja de zafiro) para discos LPs y EPs  
Aguja de recambio (se vende por separado)  
STL-103 Aguja de zafiro para discos LPs y EPs (3 por juego)  
SPL-102 Aguja de diamante para discos SPs (2 por juego)

## General - Unidad principal

Conectores de entrada ..... Analógicos (RCA)  $\times$  1 pareja  
Conectores de salida ..... Analógicos (RCA)  $\times$  1 pareja  
Salida de auriculares ..... Mini jack estéreo de 3,5 mm  $\times$  1

Alimentación ..... CA 100-240 V, 50-60 Hz  
Consumo de corriente ..... 20 W  
Dimensiones (ancho  $\times$  alto  $\times$  profundo)  
400  $\times$  205,5  $\times$  386 mm (incluyendo salientes)  
Peso (incluyendo la tapa del plato giradiscos) ..... 6,6 kg  
Margen de temperatura de funcionamiento ..... de 5°C a 35°C

## Altavoces

Tipo de caja ..... Réflex de graves (puerto posterior)  
Unidad ..... 89 mm (3,5 pulgadas) (Woofer)  
38 mm (1,5 pulgadas) (Tweeter)  
Impedancia ..... 8  $\Omega$   
Dimensiones (an.  $\times$  al.  $\times$  pro.) (incluyendo salientes)  
144  $\times$  224  $\times$  154 mm  
Peso ..... 2,8 kg/altavoz

## Accesorios incluidos

Altavoces  $\times$  1 pareja  
Mando a distancia (RC-1316)  $\times$  1  
Adaptador de 45 RPM  $\times$  1  
Aguja de zafiro para discos LPs y EPs (ya instalada)  
Tapa del plato giradiscos  $\times$  1  
Bisagras  $\times$  2  
Pilas para el mando a distancia (AA)  $\times$  2  
Antena de AM  $\times$  1  
Antena de FM (de cable)  $\times$  1  
Manual del usuario (este documento)  $\times$  1

- Las especificaciones y el diseño están sujetos a cambios sin previo aviso.
- El peso y las dimensiones son aproximados.
- Las ilustraciones de este manual pueden diferir ligeramente de los modelos de producción.

# Hinweise für Geräte mit Funkübertragung

## Konformität des Funksenders und Interferenzen

### EU-Modell (Europäische Union)

Dieses Produkt integriert einen Breitband-Sender zur Übertragung im Frequenzband 2.4 GHz.

Benutztes Frequenzband: 2.400 MHz bis 2.480 MHz

Maximale Ausgangsleistung: Bluetooth® Klasse 2  
(weniger als 2,5 mW)



Hiermit erklärt die TEAC Corporation, dass dieser Funkgerätetyp der Richtlinie 2014/53/EU sowie weiteren Richtlinien und Verordnungen der Kommission entspricht.

Eine ausführliche Fassung der EU-Konformitätserklärung steht unter der folgenden Internet-Adresse zur Verfügung: Kontaktieren Sie uns bitte per E-Mail.

<http://www.teac-audio.eu/en/>

TEAC Corporation

1-47 Ochiai, Tama-shi, Tokyo, 206-8530, Japan

### WARNUNG

Änderungen oder Modifikationen, die nicht ausdrücklich von der Konformität zertifizierenden Stelle genehmigt sind, können zum Erlöschen der Betriebserlaubnis führen.

### ACHTUNG

Die Betriebserlaubnis für Geräte mit Funkübertragung unterliegt landesspezifischen Regelungen. Verwenden Sie das Gerät bitte nur in dem Land, in dem Sie es erworben haben.

- Die Verwendung der Bluetooth-Funktechnologie unterliegt möglicherweise landesspezifischen Einschränkungen.

## Vorschrift zur Strahlungsbelastung

Dieses Gerät entspricht den international anerkannten Regularien zur Verträglichkeit von Funkstrahlung beim Menschen.

## Konformitätserklärung

### EU-Modell (Europäische Union)

Dieses Gerät entspricht EN.62311 – Bewertung von elektrischen und elektronischen Einrichtungen in Bezug auf Begrenzungen der Exposition von Personen in elektromagnetischen Feldern – harmonisierte Norm der DIRECTIVE 1999/5/EC.

## Informationen zur Lasertechnik

Der MC-D800 verfügt im Gehäuseinneren über einen Halbleiterlaser und ist als „KLASSE 1-LASERPRODUKT“ klassifiziert.

Zum Schutz vor Laserstrahlen sollten Sie nicht versuchen das Gehäuse zu öffnen.

### Laser:

Typ:	EP-C101
Hersteller:	GUANGDONG EVER BRIGHT GROUP CO.,LTD.
Laserleistung:	weniger als 0,5 mW
Wellenlänge:	790 ± 25 nm

## Bluetooth®-Verwendungshinweise

Wenn Sie den MC-D800 zusammen mit einem Mobiltelefon oder einem anderen Gerät, das die Bluetooth-Funktechnologie unterstützt, verwenden, sollte der Abstand zwischen den beiden Geräten nicht mehr als ungefähr 10 m betragen. Abhängig von den jeweiligen tatsächlichen Bedingungen kann die effektive Übertragungsdistanz dennoch kürzer sein.

Die drahtlose Kommunikation mit allen Geräten, die die Bluetooth-Funktechnologie unterstützen, kann nicht garantiert werden.

Zur Ermittlung der Kompatibilität zwischen dem MC-D800 und einem anderen Gerät, das die Bluetooth-Funktechnologie unterstützt, beachten Sie die Hinweise in der Bedienungsanleitung des anderen Geräts oder kontaktieren Sie den Händler, bei dem Sie das Gerät erworben haben.

## WICHTIGE SICHERHEITSHINWEISE

- Setzen Sie den MC-D800 nicht Tropf- oder Spritzwasser aus.
- Stellen Sie keine Vasen oder andere mit Flüssigkeiten gefüllte Gefäße auf den MC-D800.
- Installieren Sie den MC-D800 nicht in geschlossenen Regalsystemen oder ähnlichen Möbelstücken.
- Der MC-D800 bezieht auch dann einen geringen Ruhestrom aus dem Netz, wenn sich der POWER- oder STANDBY/ON-Schalter nicht in der ON-Position befindet.
- Der Verwendungsort des MC-D800 sollte in der Nähe der Wandsteckdose sein, so dass Sie jederzeit den Netzstecker erreichen.
- Der Netzstecker dient als Verbindungs-/Trennglied zur Spannungsversorgung. Achten Sie darauf, dass er stets in einwandfreiem Zustand ist.
- Der Netzstecker von „Class I“-Produkten besitzt einen Schutzkontakt. Achten Sie darauf, dass die Wandsteckdose, an der Sie den MC-D800 anschließen, geerdet ist (Schutzkontaktsteckdose).
- Falls in diesem Produkt Batterien (inklusive Akkupack oder austauschbaren Trockenbatterien) verwendet werden, dürfen diese nicht direkter Sonne, Feuer oder großer Hitze ausgesetzt sein.
- ACHTUNG bei Verwendung von Lithium-Batterien: bei inkorrekt vorgenommenem Batteriewechsel besteht Explosionsgefahr. Ersetzen Sie verbrauchte Batterien ausschließlich durch frische des gleichen oder gleichwertigen Typs.
- Achten Sie bei der Verwendung von Kopfhörern auf Ihr Gehör. Zu hoher Schalldruck von Ohr- oder Kopfhörern kann Hörschäden oder Hörverlust verursachen.



### Sicherheitshinweise zum Umgang mit Batterien

Bei missbräuchlicher Verwendung können Batterien bersten oder auslaufen, wodurch Brände, Verletzungen oder Flecken auf Gegenständen in unmittelbarer Nähe verursacht werden können. Bitte lesen und beachten Sie die folgenden Sicherheitshinweise sorgfältig.

- Achten Sie beim Einsetzen der Batterien auf deren korrekte Polarität: (⊕) kennzeichnet den Pluspol und (⊖) den Minuspol.
- Verwenden Sie ausschließlich Batterien des gleichen Typs. Verwenden Sie niemals unterschiedliche Batterietypen zusammen.
- Falls Sie die Fernbedienung über einen längeren Zeitraum (länger als einen Monat) nicht verwenden, entfernen Sie die Batterien aus dem Batteriefach, um Schäden durch auslaufende Batterien zu vermeiden.
- Falls Batterien im Batteriefach der Fernbedienung ausgelaufen sein sollten, reinigen Sie das Batteriefach sorgfältig, und ersetzen Sie defekte Batterien durch frische.
- Verwenden Sie stets den zulässigen Batterietyp. Verwenden Sie niemals verbrauchte Batterien zusammen mit neuen oder Batterien unterschiedlichen Typs.
- Erhitzen oder zerlegen Sie Batterien nicht und entsorgen Sie alte Batterien nicht, indem Sie sie verbrennen oder in ein Gewässer werfen.
- Um Auslaufen oder Bersten zu vermeiden, transportieren und lagern Sie Batterien stets so, dass sie keinen Kontakt mit anderen metallischen Gegenständen haben, die einen Kurzschluss verursachen könnten.
- Versuchen Sie niemals Batterien aufzuladen, die nicht ausdrücklich als wiederaufladbar gekennzeichnet sind.

## Für Kunden in Europa

### Entsorgung von elektrischen Altgeräten und Batterien

- (a) Wenn das Symbol einer durchgestrichenen Abfalltonne auf einem Produkt, der Verpackung und/oder der begleitenden Dokumentation angebracht ist, unterliegt dieses Produkt den europäischen Richtlinien 2002/96/EC und/oder 2006/66/EC sowie nationalen Gesetzen zur Umsetzung dieser Richtlinien.
- (b) Diese Richtlinien und Gesetze schreiben vor, dass Elektro- und Elektronik-Altgeräte sowie Batterien und Akkus nicht in den Hausmüll (Restmüll) gelangen dürfen. Um die fachgerechte Entsorgung, Aufbereitung und Wiederverwertung sicherzustellen, sind Sie verpflichtet, Altgeräte und entladene Batterien/Akkus über staatlich dafür vorgesehene Stellen zu entsorgen.
- (c) Durch die ordnungsgemäße Entsorgung solcher Geräte, Batterien und Akkus leisten Sie einen Beitrag zur Einsparung wertvoller Rohstoffe und verhindern potenziell schädliche Auswirkungen auf die Gesundheit der Allgemeinheit und die Umwelt, die durch falsche Abfallentsorgung entstehen können. Die Entsorgung ist für Sie kostenlos.
- (d) Falls der Gehalt an Blei (Pb), Quecksilber (Hg) und/oder Cadmium (Cd) in Batterien/Akkus die in der Richtlinie zur Batterieentsorgung (2006/66/EC) angegebenen, zulässigen Höchstwerte übersteigen, wird die Bezeichnung des entsprechenden chemischen Elements oder der Elemente unterhalb der durchgestrichenen Abfalltonne angegeben.
- (e) Weitere Informationen zur Wertstoffsammlung und Wiederverwertung von Altgeräten, Batterien und Akkus erhalten Sie bei Ihrer Stadtverwaltung, dem für Sie zuständigen Abfallentsorgungsunternehmen oder der Verkaufsstelle, bei der Sie das Produkt erworben haben.



**Pb, Hg, Cd**

## Inhalt

Danke, dass Sie sich für TEAC entschieden haben. Lesen Sie diese Bedienungsanleitung bitte sorgfältig durch, um den Leistungsumfang des MC-D800 nutzen zu können.

Hinweise für Geräte mit Funkübertragung .....	184
Informationen zur Lasertechnik .....	185
Bluetooth®-Verwendungshinweise .....	185
WICHTIGE SICHERHEITSHINWEISE .....	186
Vor der ersten Inbetriebnahme .....	188
Automatische Energiesparfunktion .....	190
Discs .....	190
MP3-/WMA-Dateien .....	192
Hinweise zum Umgang mit Schallplatten .....	193
Anschlüsse .....	194
Wechseln des Nadelträgers .....	197
Bedienelemente und deren Funktion (MC-D800) .....	198
Bedienelemente und deren Funktion (Fernbedienung) .....	200
Verwenden der Fernbedienung .....	202
Bedienelemente und deren Funktion (Plattenspieler) .....	203
Staubschutzhaube des Plattenspielers .....	204
Einstellen der Uhrzeit .....	205
Grundlegende Bedienung .....	207
Wiedergeben einer CD .....	210
Wiedergeben von Dateien eines USB Flash-Speichersticks .....	212
Wiedergeben einer CD sowie Dateien eines USB Flash-Speichersticks .....	213
Wiedergeben programmierter Titelfolgen (CD/USB) .....	214
Wiederholfunktion und Zufallsmodus (CD/USB) .....	218
Hinweise zu MP3-/WMA-Dateien .....	219
Audiowiedergabe via Bluetooth-Verbindung .....	222
Herstellen der Bluetooth-Verbindung (Pairing) .....	224
Schallplattenwiedergabe .....	225
Radiobetrieb .....	228
Senderspeicherplätze (Presets) .....	230
RDS .....	232
PTY-Suche .....	234
Weck-Timerfunktion .....	236
Einschlaf-Timerfunktion .....	239
Wiedergeben einer angeschlossenen Signalquelle .....	240
Hilfe bei Funktionsstörungen .....	241
Technische Daten .....	243

## Vor der ersten Inbetriebnahme

### Lieferumfang

Vergewissern Sie sich, dass alle nachfolgend aufgeführten Zubehörartikel im Lieferumfang enthalten sind. Sollte ein Teil des Zubehörs fehlen oder beschädigt sein, wenden Sie sich bitte an Ihren Händler, bei dem Sie den MC-D800 erworben haben.

**Lautsprechersysteme × 1 Paar**

**Fernbedienung (RC-1316) × 1**

**Single-Puck (45 UpM Adapter) × 1**

**Nadelträger mit Saphir-Tonabnehmernadel zur Wiedergabe von LP- sowie EP-Schallplatten (bereits installiert)**

**Plattenspielerstaubschutzhaube × 1**

**Scharniere × 2**

**Batterien für die Fernbedienung (AA) × 2**

**AM (MW) Antenne × 1**

**FM (UKW) Wurfantenne × 1**

**Bedienungsanleitung (dieses Dokument) × 1**

- Bewahren Sie die Bedienungsanleitung an einem sicheren Ort auf, so dass Sie jederzeit griffbereit ist.
- Informationen zu den Garantieleistungen in Europa sowie anderen Ländern und Regionen finden Sie auf der Rückumschlagseite dieser Anleitung.



## Hinweise zur Verwendung

- Stellen Sie keine Objekte auf die Plattenspielerhaube, da diese, aufgrund von Erschütterungen – besonders während der Wiedergabe – Störgeräusche verursachen oder herunterfallen können.
- Vermeiden Sie Aufstellungsorte, an denen das Plattenspieler-System direkter Sonne oder der Einwirkung anderer Wärmequellen ausgesetzt ist. Stellen Sie den MC-D800 nicht auf einen Verstärker oder ein anderes Gerät, dessen abgestrahlte Wärme die zulässige Betriebstemperatur des MC-D800 übersteigt. Andernfalls riskieren Sie Verfärbungen, Verformungen sowie Fehlfunktionen.
- Achten Sie stets auf ausreichenden Belüftungsabstand, da der MC-D800 während des Betriebs warm werden kann. Der Abstand zu Wänden sollte mindestens 20 cm betragen. Achten Sie auf ausreichenden Abstand zu anderen Geräten, um eine gute Wärmeableitung zu gewährleisten. Bei Installation in einem Rack- oder Regalsystem sollte der Abstand oberhalb des MC-D800 mindestens 40 cm und der dahinter mindestens 10 cm betragen. Andernfalls riskieren Sie, dass es im Geräteinneren zu einem Wärmestau kommt, der möglicherweise einen Brand verursachen kann.
- BEWEGEN SIE DEN MC-D800 NICHT WÄHREND DER DISC- ODER SCHALLPLATTENWIEDERGABE. Während der Wiedergabe dreht sich die Schallplatte oder die Disc. Bewegen und heben Sie den MC-D800 während der Wiedergabe nicht an, da dies Disc, Schallplatte, Tonabnehmernadel/-system sowie den MC-D800 beschädigen könnte.
- Achten Sie vor einem Transport oder Wechsel des Aufstellungsorts darauf, dass sich keine Disc im Laufwerk und keine Schallplatte auf dem Plattenteller befinden. Wird der MC-D800 transportiert, wenn sich eine Disc im Laufwerk oder eine Schallplatte auf dem Plattenteller befinden, können hierbei Disc, Schallplatte, Tonabnehmernadel sowie -system beschädigt oder Fehlfunktionen verursacht werden.

- Die Spannung, an der Sie den MC-D800 betreiben, sollte mit der auf der Geräterückseite angegebenen Betriebsspannung übereinstimmen. Kontaktieren Sie im Zweifelsfall einen Elektrofachmann.
- Öffnen Sie nicht das Gehäuse, da dies Schäden an der Elektronik oder einen Stromschlag verursachen kann. Falls ein Fremdkörper ins Geräteinnere eingedrungen ist, kontaktieren Sie Ihren Fachhändler.
- Ziehen Sie stets den Stecker aus der Wandsteckdose, ziehen Sie niemals am Netzkabel.
- Bei eingeschaltetem MC-D800 können, nach Einschalten eines Fernsehgeräts, Störungen im Fernsehbild auftreten. Hierbei handelt es sich nicht um Fehlfunktionen des HiFi-Systems oder des TV-Geräts. Versetzen Sie den MC-D800 in den Bereitschaftsmodus (AUS), falls dieser Effekt bei Verwendung des TV-Geräts auftritt.

## Pflegehinweis

Falls die Gehäuseoberfläche des MC-D800 verschmutzt ist, verwenden Sie zum Reinigen ein weiches, trockenes oder ein mit milder Seifenlösung getränktes Tuch. Achten Sie darauf, dass die Gehäuseoberfläche vor der erneuten Inbetriebnahme komplett trocken ist. Verwenden Sie zum Reinigen niemals chemische Reinigungstücher, Verdünnern oder ähnliche Substanzen, da diese das Gehäuse des MC-D800 beschädigen können.



### ACHTUNG

**Aus Sicherheitsgründen sollte vor dem Reinigen der Netzstecker gezogen werden.**

## Automatische Energiesparfunktion

Der MC-D800 besitzt eine automatische Energiesparfunktion, die im Auslieferungszustand aktiviert (ON) ist, so dass er, gemäß den in der folgenden Tabelle dargestellten Bedingungen, nach 30 Minuten automatisch in den Standby-Modus versetzt wird.

Status	CD/USB	Bluetooth	PHONO*
Keine Disc/USB-Stick	✓	/	/
Kein Gerät angeschlossen	/	✓	/
Plattenteller dreht sich nicht	/	/	✓
Stopp/Pause	✓	—	✓

- ✓ Die automatische Energiesparfunktion ist aktiviert
- Die automatische Energiesparfunktion ist deaktiviert
- / Nicht zutreffend

\*Wenn als Signalquelle „PHONO“ gewählt ist, funktioniert die Energiesparschaltung nur, wenn der Tonarm auf die Tonarmstütze zurückgeführt wurde.

- Wenn als Signalquelle „AUX“ gewählt ist, wird der MC-D800 automatisch in den Standby-Modus versetzt, wenn über eine Zeitspanne von acht Stunden kein externes Signal empfangen wird.
- Die Energiesparfunktion ist deaktiviert, wenn als Signalquelle „FM“ oder „AM“ ausgewählt ist.

Gehen Sie wie folgt vor, um die automatische Energiesparfunktion zu deaktivieren:

1. Schließen Sie das Netzkabel an.
2. Betätigen Sie die STANDBY/ON-Taste.
3. Wählen Sie mithilfe der PHONO/AUX-Taste „AUX“ aus.
4. Betätigen Sie die Wiedergabe-/Pausetaste (▶/||) länger als zwei Sekunden.
5. Sobald die Meldung „ERP-ON“ erscheint, betätigen Sie eine der Sprung-/Suchfunktionstasten (◀◀ ◀/▶▶ ▶▶) auf der Fernbedienung oder wählen Sie mithilfe des MULTI JOG (◀◀/▶▶) am MC-D800 die Option „ERP-OFF“ aus.
6. Betätigen Sie zum Verlassen des Einstellmodus die Wiedergabe-/Pausetaste (▶/||).

## Discs

### Geeignete Disc-Formate

**CDs, die das „Compact disc Digital Audio“-Logo tragen**



**Korrekt im Audio-CD-Format erstellte und finalisierte CD-R und CD-RW Discs.**

**Korrekt finalisierte CD-R und CD-RW Discs, die mit MP3- oder WMA-Dateien beschrieben wurden.**

Mit Hilfe des MC-D800 können die oben genannten Disc-Typen (ohne Adapter) wiedergegeben werden. Andere Disc-Typen können nicht wiedergegeben werden.

### ⚠️ WARNUNG

**Beim Versuch andere Disc-Typen wiederzugeben, können Signale mit hohen Pegeln auftreten, die die Lautsprechersysteme sowie Ihr Gehör schädigen können. Versuchen Sie niemals andere Disc-Typen mithilfe des MC-D800 wiederzugeben.**

- Discs mit Kopierschutz, Dual-Discs sowie andere, nicht dem „Red Book“ CD-Standard entsprechende Discs, werden vom MC-D800 möglicherweise nicht fehlerfrei wiedergegeben. Bei Verwendung solcher Discs können einwandfreie Funktion und Klangqualität nicht gewährleistet werden. Falls bei der Wiedergabe einer solchen Disc Probleme auftreten, wenden Sie sich bitte direkt an den Hersteller der Disc.

### CD-R/CD-RW Discs

Mit Hilfe des MC-D800 können CD-R sowie CD-RW Discs wiedergegeben werden, die dem Audio-CD-Format (CD-DA) entsprechen oder auf denen Dateien im MP3- oder WMA-Format aufgezeichnet wurden.

- Discs, die mittels CD-Recorder erstellt wurden, müssen vor Gebrauch im MC-D800 mithilfe des ursprünglich verwendeten CD-Recorders finalisiert werden.

- Abhängig von der Qualität des Disc-Rohlings sowie den Bedingungen während des Schreibvorgangs können manche Discs möglicherweise nicht oder nicht einwandfrei wiedergegeben werden. Bitte informieren Sie sich anhand der Bedienungsanleitung des Geräts, mit dem Sie die Disc erstellt haben.
- Falls Sie bezüglich der Handhabung von CD-R oder CD-RW Discs Fragen haben, wenden Sie sich bitte direkt an den Hersteller der jeweiligen Disc.

### Disc-Verwendungshinweise

- Verwenden Sie keine schadhafte Discs, da diese den MC-D800 beschädigen können.
- Verwenden Sie zum Beschriften des Disc-Labels einen Filzschreiber. Die Verwendung von Kugelschreibern, Ball-Pens oder Stiften mit harter Spitze kann die Disc beschädigen und deren Wiedergabe unmöglich machen.
- Verwenden Sie niemals handelsübliche Disc-Stabilizer, da diese die Wiedergabe der Disc verhindern oder den MC-D800 beschädigen können.
- Verwenden Sie keine ungewöhnlich geformten Discs (achteckig, herzförmig, usw.), da diese den MC-D800 beschädigen können.

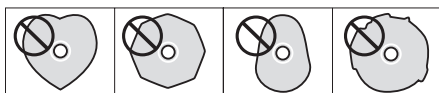

### Hinweise zur Handhabung

- Legen Sie Discs stets mit der Labelseite nach oben in die Disc-Schublade.
- Kratzer, Fingerabdrücke oder andere Ablagerungen auf der Datenseite (unbedruckten Seite) einer Disc können Wiedergabefehler verursachen. Gehen Sie bitte sorgsam mit Ihren CDs um.
- Drücken Sie zum Entnehmen einer Disc aus der CD-Box behutsam auf den mittleren Haltering, ergreifen Sie die Disc vorsichtig am äußeren Rand und nehmen Sie sie aus der Box. Vermeiden Sie hierbei ein Berühren der Datenseite (Seite ohne Label).

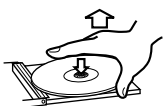

Entnehmen der Disc



Festhalten der Disc

### Hinweise zur Aufbewahrung

- Um Discs vor Verformung sowie Kratzern zu schützen, sollten sie nach Gebrauch stets in der zugehörigen Box aufbewahrt werden.
- Setzen Sie Discs nicht über längere Zeitspannen direkter Sonne, hohen Temperaturen oder Feuchtigkeit aus. Längere Aufbewahrung unter solchen Bedingungen verursacht Verformungen, beeinträchtigt die Qualität und kann die Wiedergabe von Discs unmöglich machen.
- CD-R und CD-RW Discs sind bezüglich Hitzeeinwirkung sowie ultravioletter Strahlung schadensanfälliger als industriell gefertigte CDs. Daher sollten sie über längere Zeitspannen nicht an Orten aufbewahrt werden, an denen sie beispielsweise direkter Sonne oder anderen Wärmequellen ausgesetzt sind.
- Staub- oder Schmutzablagerungen auf Discs können Wiedergabefehler verursachen sowie die Klangqualität beeinträchtigen. Reinigen Sie Discs grundsätzlich vor und nach Gebrauch.

### Pflegehinweise

- Falls sich auf der Datenseite (unbedruckte Seite) einer Disc Fingerabdrücke oder Staub befinden, reinigen Sie die Disc, indem Sie mit einem weichen, trockenen Tuch behutsam von der Mittenöffnung radial zur Kante der Disc hin wischen.



- Verwenden Sie zum Reinigen von Discs niemals Anti-Statiksprays, Verdüner oder andere Chemikalien, da diese die Kunststoffoberfläche einer Disc irreparabel beschädigen.

Mit Hilfe des MC-D800 können MP3- und WMA-Dateien, die sich auf CD-R/CD-RW Discs oder USB Flash-Speichersicks befinden, wiedergegeben werden.

- Unterstützte Audio-Dateiformate:
  - MP3 (Dateierweiterung: „.mp3“)
    - Bitrate: 8 kbps bis 320 kbps
    - Abtastrate: 16 kHz bis 48 kHz
  - WMA (Dateierweiterung: „.wma“)
    - Bitrate: 8 kbps bis 320 kbps
    - Abtastrate: 32 kHz, 44.1 kHz, 48 kHz
- Hinweis: Digital Rights Management (DRM) wird nicht unterstützt.
- Bis zu acht Verzeichnisebenen werden unterstützt.

### Im Display angezeigte Dateiinformationen

Im Display des MC-D800 können ausschließlich alpha-numerische Single-Byte-Zeichen dargestellt werden.

- Falls Dateiinformationen (ID-Tags) japanische, chinesische oder andere Doppelbyte-Zeichen verwenden, kann die Datei zwar wiedergegeben werden, der Name wird jedoch nicht korrekt angezeigt.

### Hinweise zum Erstellen von MP3-/WMA-Dateien mithilfe eines Computers

- Ausschließlich Discs, die gemäß ISO 9660 Standard erstellt wurden, können mithilfe des MC-D800 wiedergegeben werden.
- MP3- sowie WMA-Dateien werden anhand ihrer Dateierweiterungen („.mp3“ für MP3-Dateien und „.wma“ für WMA-Dateien) identifiziert. Achten Sie darauf, dass Dateinamen grundsätzlich Dateierweiterungen besitzen.
- Dateien ohne Erweiterung werden nicht erkannt. Unabhängig vom Vorhandensein einer Dateierweiterung können Dateien nur wiedergegeben werden, wenn die jeweiligen Daten dem MP3- oder WMA-Format entsprechen.
- Schließen Sie den Schreibvorgang (Session) auf einer CD-R/CD-RW grundsätzlich ab (Abschließen der Disc-Erstellung). Discs, auf denen sich nicht abgeschlossene Sessions befinden, können mithilfe des MC-D800 nicht wiedergegeben werden.
- Maximal 999 Dateien sowie 99 Verzeichnisse (Ordner) einer Disc können wiedergegeben werden. Werden diese Maximalwerte auf einem Medium überschritten, wird die 1000. Datei und höher sowie der 100. Ordner und höher vom MC-D800 möglicherweise nicht oder nicht korrekt wiedergegeben.
- Discs, die in mehreren Sitzungen erstellt wurden (Multi-Session-Discs) werden vom MC-D800 nicht unterstützt. Lediglich die während der ersten Session erstellten Dateien können wiedergegeben werden.
- Abhängig von der Qualität eines Disc-Rohlings können manche Discs möglicherweise nicht oder nicht einwandfrei wiedergegeben werden.
- Mit Kopierschutz versehene Audiodateien können mithilfe des MC-D800 nicht wiedergegeben werden.

# Hinweise zum Umgang mit Schallplatten

## Handhabung von Schallplatten

Vermeiden Sie beim Umgang mit Schallplatten ein Berühren der Rillen. Halten Sie Schallplatten stets mit einer Hand am Label und an der Außenkante oder mit beiden Händen an der Außenkante fest.

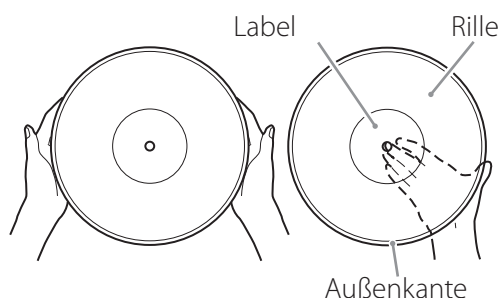

## Reinigungshinweise

- Fingerabdrücke und Staub können störende Nebengeräusche verursachen und die Nadel aus der Rille „werfen“, wodurch Schallplatte und Tonabnehmer-nadel beschädigt werden können. Falls erforderlich, reinigen Sie Schallplatten mithilfe einer im Fachhandel erhältlichen Plattenbürste. Verwenden Sie niemals Verdünner oder andere Chemikalien, da diese die Oberfläche von Schallplatten beschädigen können.
- Reinigen Sie Schallplatten mithilfe der Plattenbürste in kreisenden Bewegungen von außen nach innen, der Rille folgend.



## Hinweise zum Umgang mit und zur Aufbewahrung von Schallplatten

- Setzen Sie Schallplatten nicht über längere Zeitspannen direkter Sonne, hohen Temperaturen oder Feuchtigkeit aus. Längere Aufbewahrung unter solchen Bedingungen verursacht Verformungen sowie andere Schäden.
- Stapeln Sie Schallplatten nicht, stellen Sie keine schweren Gegenstände darauf und vermeiden Sie Schräglagerung über längere Zeiträume, da hierdurch Verformungen sowie andere Schäden verursacht werden können.
- Berühren Sie die Plattenrinne nicht mit harten sowie spitzen Gegenständen, da dies Kratzer verursachen kann.
- Bewahren Sie Schallplatten zum Schutz vor Staub, Kratzern und Verformung nach der Wiedergabe stets in der jeweils zugehörigen Plattenhülle auf.
- Verwenden Sie keine schadhafte Schallplatten.

# Anschlüsse

## ⚠ Vorsichtsmaßnahmen beim Herstellen der Verbindungen

- Schalten Sie den MC-D800 erst ein, nachdem alle Anschlüsse vorgenommen wurden.
- Lesen und beachten Sie die Hinweise der Bedienungsanleitungen aller Komponenten, die Sie mit dem MC-D800 verbinden möchten.

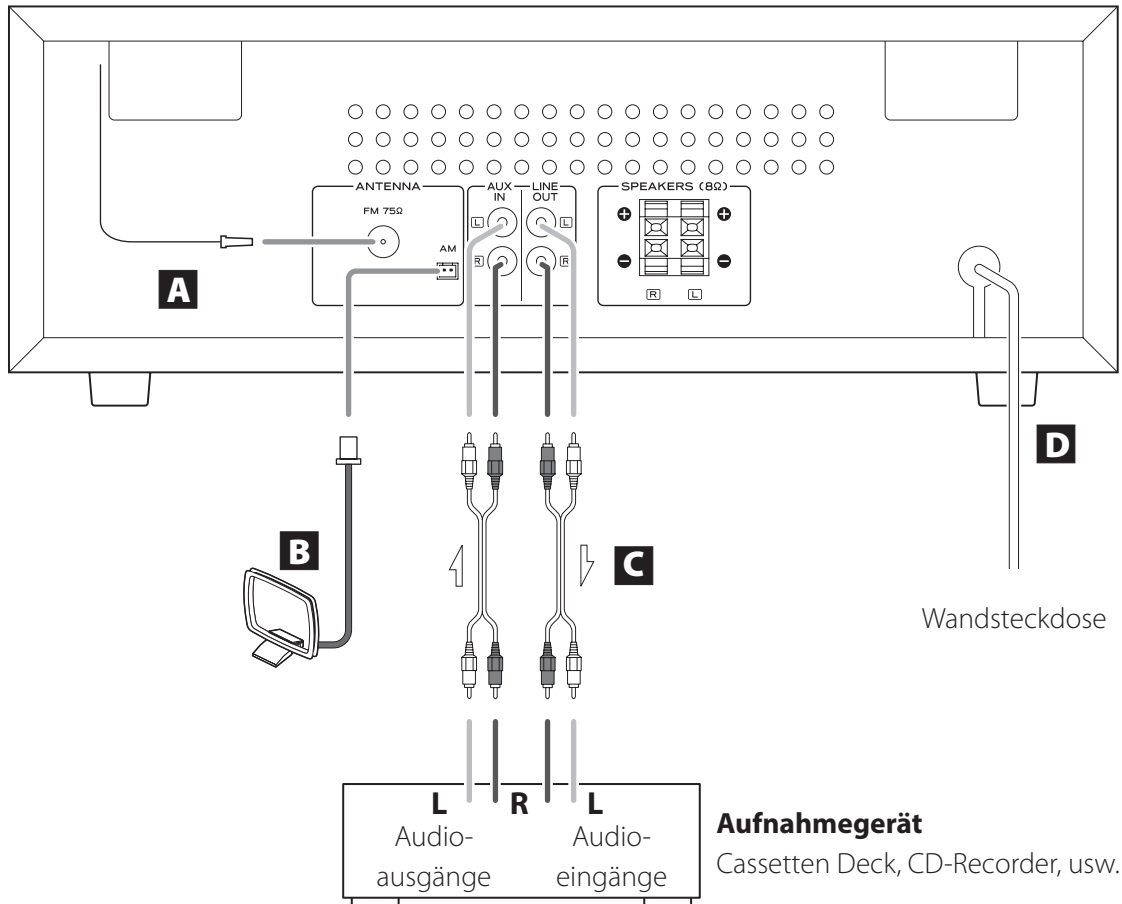

## **A** FM (UKW) Antennenbuchse

Strecken Sie die UKW-Wurfantenne auf volle Länge aus und befestigen Sie sie an einem Ort, an dem beste Empfangsergebnisse erzielt werden (beispielsweise an einem Fenster oder an der Wand).

## **B** AM (MW) Antennenbuchse

Bauen Sie die mitgelieferte AM (MW) Antenne zusammen und schließen Sie sie an dieser Buchse, auf der Geräterückseite, an.

Platzieren Sie die Antenne an einem geeigneten Ort und richten Sie sie auf beste MW-Empfangsqualität aus.

## Zusammenbauen der AM (MW) Antenne

Drehen Sie den Antennensockel in Pfeilrichtung (siehe Abbildung) und stecken Sie die Klemmhalterung der Rahmenantenne anschließend in die dafür vorgesehene Ausparung des Antennensockels.

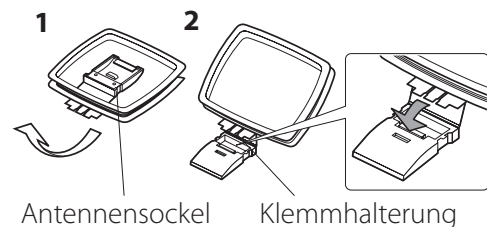

## **C** Analoge Audio-Ein-/Ausgangsbuchsen (AUX IN/LINE OUT)

Diese Buchsen dienen zum Einspeisen und Ausgeben analoger Audiosignale.

Verwenden Sie handelsübliche Audiokabel, um geeignete Geräte mit den Ein-/Ausgangsbuchsen des MC-D800 zu verbinden.



- Verbinden Sie die Audioausgänge eines Cassetten Decks, CD-Rekorders oder eines anderen Aufnahmeegeräts mit den AUX IN-Buchsen und die Audioeingänge der externen Komponente mit den LINE OUT-Buchsen des MC-D800.
- Stecken Sie die Stecker komplett in die jeweiligen Buchsen. Vermeiden Sie Brummen und Rauschen, indem Sie die Signalkabel nicht parallel zu oder in einem Kabelstrang zusammen mit Netz- oder Lautsprecherkabeln verlegen.

## **D** Netzkabel

Stellen Sie sicher, dass der Netzstecker mit einer funktionstüchtigen Steckdose verbunden ist.

**⚠ Achten Sie darauf, dass die Steckdose, an der Sie den MC-D800 betreiben möchten, die korrekte Spannung liefert. Anschluss an einer Steckdose, die nicht die korrekte Spannung liefert, kann Brand oder einen Stromschlag verursachen.**

**Halten Sie beim Herstellen oder Trennen der Verbindung stets den Netzstecker fest. Ziehen Sie niemals am Netzkabel. Trennen Sie das Netzkabel von der Steckdose, wenn der MC-D800 über einen längeren Zeitraum nicht verwendet werden soll.**

## Anschließen der Lautsprechersysteme

Schließen Sie die Lautsprecherkabel, die bereits mit den zum Lieferumfang gehörenden Lautsprechersystemen verbunden sind, an den Lautsprecherausgängen des MC-D800 an.

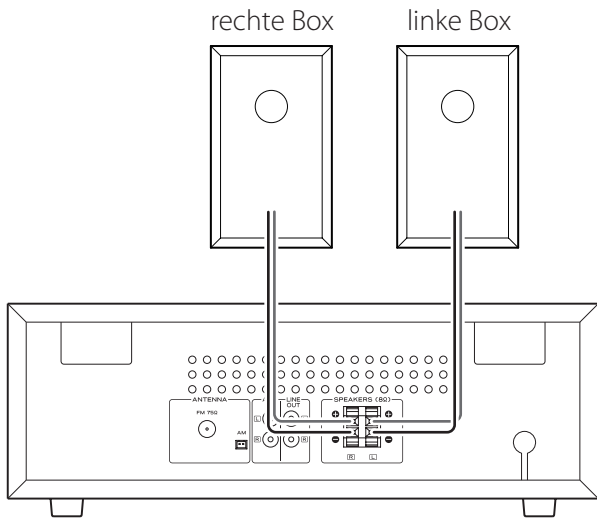

Halten Sie den Arretierhebel des jeweiligen Lautsprecherklemmanschlusses gedrückt und stecken Sie jeweils das blanke, abisolierte Kabelende in die Öffnung. Wenn Sie den Hebel los lassen, ist das Kabel festgeklemmt.

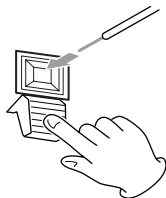

Verbinden Sie die blanken Enden der rot markierten ⊕-Lautsprecherkabel jeweils mit den roten Klemmanschlüssen am MC-D800.

Verbinden Sie die blanken Enden der unmarkierten ⊖-Lautsprecherkabel jeweils mit den schwarzen Klemmanschlüssen am MC-D800.

- Vergewissern Sie sich durch vorsichtiges Ziehen, dass die Kabel korrekt festgeklemmt sind.
- Vergewissern Sie sich, dass jeweils lediglich das blanke, abisolierte Kabelende festgeklemmt ist, und nicht die Kabelummantelung.
- Zur Vermeidung von Kurzschlüssen dürfen sich die blanken Kabelenden der Lautsprecherkabel nicht berühren und einzelne Adern dürfen nicht mit der jeweils anderen Anschlussklemme in Berührung kommen.
- Achten Sie darauf, dass die Lautsprecherkabel niemals einem Kurzschluss verursachen.
- Um Brummen und Rauschen zu vermeiden, sollten Lautsprecherkabel nicht parallel zu oder in einem Kabelstrang zusammen mit Netz- oder anderen Kabeln verlegt werden.

Die mitgelieferten Lautsprechersysteme besitzen in der Rückseite Bassöffnungen. Platzieren Sie die Lautsprecherboxen stets so, dass die Bassauslässe nicht durch Gegenstände oder Wände verdeckt sind.

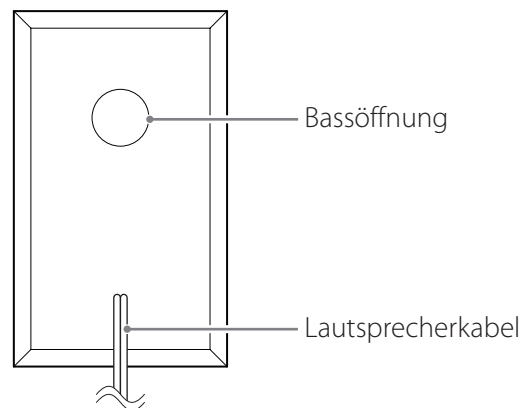



# Wechseln des Nadelträgers

- Tonabnehmernadeln sind Präzisionsbauteile und sehr empfindlich. Behandeln Sie sie daher sehr sorgsam. Eine verbogene Nadel oder abgebrochene Nadelspitze wird nicht mehr einwandfrei in der Plattenrinne geführt und kann daher Ihre Schallplatten dauerhaft beschädigen oder Fehlfunktionen verursachen.
- Reinigen Sie eine verschmutzte Tonabnehmernadel mithilfe einer speziellen, im Fachhandel erhältlichen Nadelbürste oder einem entsprechenden Produkt.
- Reiben Sie nicht mit harten, rauen Gegenständen über die Tonabnehmernadel und reinigen Sie die Nadel nicht mit Lösungsmitteln oder anderen Chemikalien. Andernfalls riskieren Sie dauerhafte Schäden der Nadel.

## Wechseln des Nadelträgers

Durch den Gebrauch nutzt sich eine Tonabnehmernadel mit der Zeit ab. Dies beeinträchtigt die Klangqualität und führt zu möglichen Beschädigungen der Schallplatten. Ersetzen Sie daher den Nadelträger so früh, wie möglich, durch einen von TEAC zertifizierten Ersatznadelträger. Im Normalfall sollte eine Saphirnadel, zur Wiedergabe von LP- sowie EP-Schallplatten, nach ungefähr 50 Betriebsstunden und eine Diamantnadel, zur Wiedergabe von SP-Schallplatten (78 UpM), nach ungefähr 100 Betriebsstunden ausgetauscht werden.

### VORSICHT

- Versetzen Sie den MC-D800 in den Bereitschaftsmodus (Standby), bevor Sie den Nadelträger wechseln, da beim Nadelträgertausch hohe Kontaktpegel auftreten können.
- Geben Sie acht, dass Sie sich beim Nadelträgerwechsel nicht an der Hand verletzen oder die Tonarm-/Tonabnehmerkombination beschädigen.
- Halten Sie den Nadelträger von Kleinkindern fern, damit sie ihn nicht versehentlich verschlucken können.

### Ersatznadelträger (separat erhältlich)

**STL-103: Saphirnadel für LPs sowie EPs (3er Set)**

**SPL-102: Diamantnadel für SPs (2er Set)**

Ersatznadelträger erhalten Sie im Fachhandel.

## Entfernen des Nadelträgers (des roten Teils)

- 1** Betätigen Sie die **STANDBY/ON-Taste**, um den MC-D800 in den **Bereitschaftsmodus (Standby)** zu versetzen.
- 2** Halten Sie das Tonabnehmersystem mit einer Hand fest und lösen Sie den Nadelträger aus der Arretierung, indem Sie einen kleinen Schraubendreher oder ein anderes geeignetes Werkzeug an der leicht vorstehenden Kante des Nadelträgers ansetzen, um diesen vorsichtig nach unten, in Richtung „A“ zu drücken. Ziehen Sie den Nadelträger anschließend nach vorn aus dem Tonabnehmersystem.

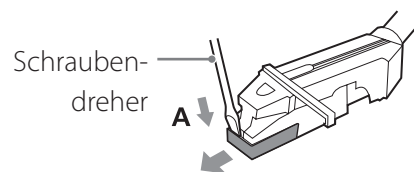

## Installieren eines neuen Nadelträgers

- 1** Schieben Sie den Nadelträger vorsichtig in Richtung „B“ in das Tonabnehmersystem, so dass das Ende des Nadelträgers ins Tonabnehmersystem passt.

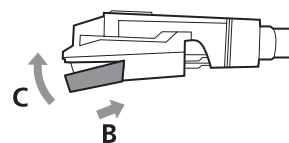

- 2** Drücken Sie den Nadelträger vorsichtig in Richtung „C“, bis er einrastet.

# Bedienelemente und deren Funktion (MC-D800)

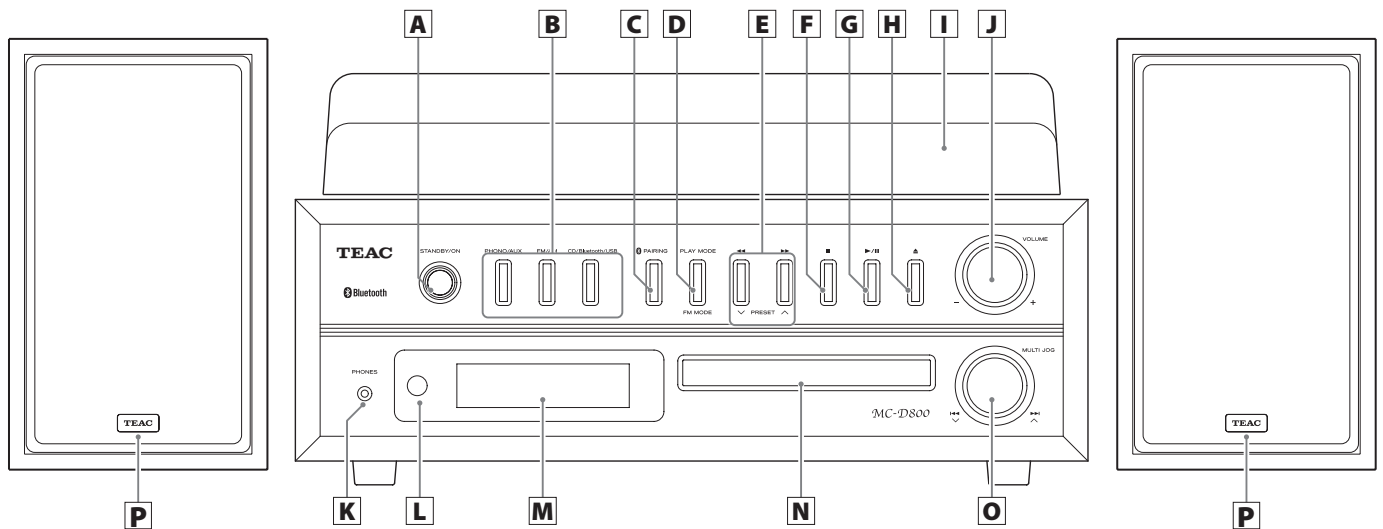

## A STANDBY/ON-Taste

Mit Hilfe dieser Taste schalten Sie den MC-D800 ein oder versetzen ihn in den Standby-Modus.

## B FUNCTION-Tasten (Signalquellenwahl) (PHONO/AUX, FM/AM, CD/Bluetooth/USB)

Mit Hilfe der PHONO/AUX-Taste wechseln Sie wie folgt zwischen PHONO und AUX:

PHONO ↔ AUX

Zur Wiedergabe einer Schallplatte, betätigen Sie die PHONO/AUX-Taste und wählen „PHONO“ aus.

Zur Wiedergabe einer an AUX IN angeschlossenen Signalquelle, betätigen Sie die PHONO/AUX-Taste und wählen „AUX“ aus.

Bei jedem Betätigen der FM/AM-Taste wird wie folgt zwischen „FM“ (UKW)- und „AM“ (MW)-Empfang umgeschaltet:

FM ↔ AM

Wählen Sie mithilfe der FM/AM-Taste „FM“ aus, um das Programm eines UKW-Senders wiederzugeben. Wählen Sie mithilfe der FM/AM-Taste „AM“ aus, um das Programm eines MW-Senders wiederzugeben.

Bei jedem Betätigen der CD/Bluetooth/USB-Taste wechselt die Funktion, wie folgt:



Betätigen Sie zur Wiedergabe einer CD die CD/Bluetooth/USB-Taste und wählen „CD“ aus.

Um das Audiosignal eines Geräts, das die Bluetooth-Funktechnologie unterstützt, wiederzugeben, betätigen Sie die CD/Bluetooth/USB-Taste und wählen „Bluetooth“ aus.

Zur Wiedergabe von Dateien eines USB Flash-Speichersticks, betätigen Sie die CD/Bluetooth/USB-Taste und wählen „USB“ aus.

## C PAIRING-Taste

Diese Taste dient zum Koppeln von Bluetooth-Geräten sowie zum Beenden von Bluetooth-Verbindungen (siehe Seiten 224 und 223).

## D PLAY MODE-Taste FM MODE-Taste

Bei CD-/MP3-/WMA-Wiedergabe wechseln Sie mithilfe dieser Taste den Wiedergabemodus (normal, Wiederholfunktion, Zufallsmodus) (siehe Seite 218). Bei FM (UKW) Radiowiedergabe schalten Sie mithilfe dieser Taste zwischen Stereo- und Monoqualität um (siehe Seite 229).

**E Suchfunktionstasten (◀◀/▶▶)****PRESET-Tasten (∨/∧)**

Zur „Vorwärts-“ oder „Rückwärtssuche“ bei CD- sowie MP3-/WMA-Wiedergabe betätigen Sie diese Tasten anhaltend (siehe Seite 213).

Bei Radiowiedergabe dienen die Tasten zum Auswählen eines Senderspeicherplatzes (Presets) (siehe Seite 231).

**F Stoptaste (■)**

Mit Hilfe dieser Taste stoppen Sie die CD-/USB-/Bluetooth-Wiedergabe.

**G Wiedergabe-/Pausetaste (▶/II)**

Bei gestoppter oder unterbrochener (Pause) CD-, USB- oder Bluetooth-Wiedergabe dient diese Taste zum Starten der Wiedergabe.

Während der Wiedergabe dient diese Taste zum Unterbrechen der Wiedergabe (Pause).

**H Öffnen/Schließen-Taste (▲)**

Diese Taste dient zum Öffnen oder Schließen der Disc-Schublade.

**I Plattenspielerstaubschutzhaube****J VOLUME-Drehregler**

Dieser Drehregler dient zum Einstellen der Wiedergabelautstärke. Rechtsdrehung erhöht und Linksdrehung vermindert die Lautstärke.

**K PHONES-Buchse**

Reduzieren Sie die Wiedergabelautstärke auf den Minimalwert, bevor Sie Kopfhörer anschließen. Stecken Sie anschließend den Kopfhörerstecker in die PHONES-Buchse und erhöhen Sie mithilfe des VOLUME-Drehreglers langsam den Wiedergabepiegel.

- Kopfhörer sollten während des Tragens niemals angeschlossen oder getrennt werden. Ebenso sollte der MC-D800 nicht eingeschaltet oder in den Bereitschaftsmodus versetzt werden, da hierbei jeweils laute Kontaktgeräusche oder Schaltpegel auftreten können.

- Bei angeschlossenen Kopfhörern wird über die Lautsprechersysteme kein Audiosignal wiedergegeben.

**L Fernbedienungssensor**

Steuerungssignale der Fernbedienung werden von diesem Sensor empfangen. Richten Sie die Fernbedienung zum Übermitteln von Befehlen auf diesen Sensor.

**M Display**

Hier werden Titelnummer, Uhrzeit, FM/AM (UKW/MW) Frequenz und andere Informationen angezeigt.

**N Disc-Schublade****O Multifunktionswahlregler****(MULTI JOG/|◀◀ ▶▶|/∨ ∧)**

Bei Radiobetrieb dient das MULTI JOG zur Senderwahl (siehe Seite 229).

Das MULTI JOG dient ebenfalls zum Einstellen der Uhrzeit sowie des Weck-Timers (siehe Seiten 205 und 236).

Bei CD- oder USB-Wiedergabe gelangen Sie hiermit zu den Titelanfängen vorheriger oder nachfolgender Titel/Dateien (siehe Seite 213).

**P Rechtes und linkes Lautsprechersystem**

Platzieren Sie die Lautsprechersysteme Ihren Wünschen entsprechend.

# Bedienelemente und deren Funktion (Fernbedienung)

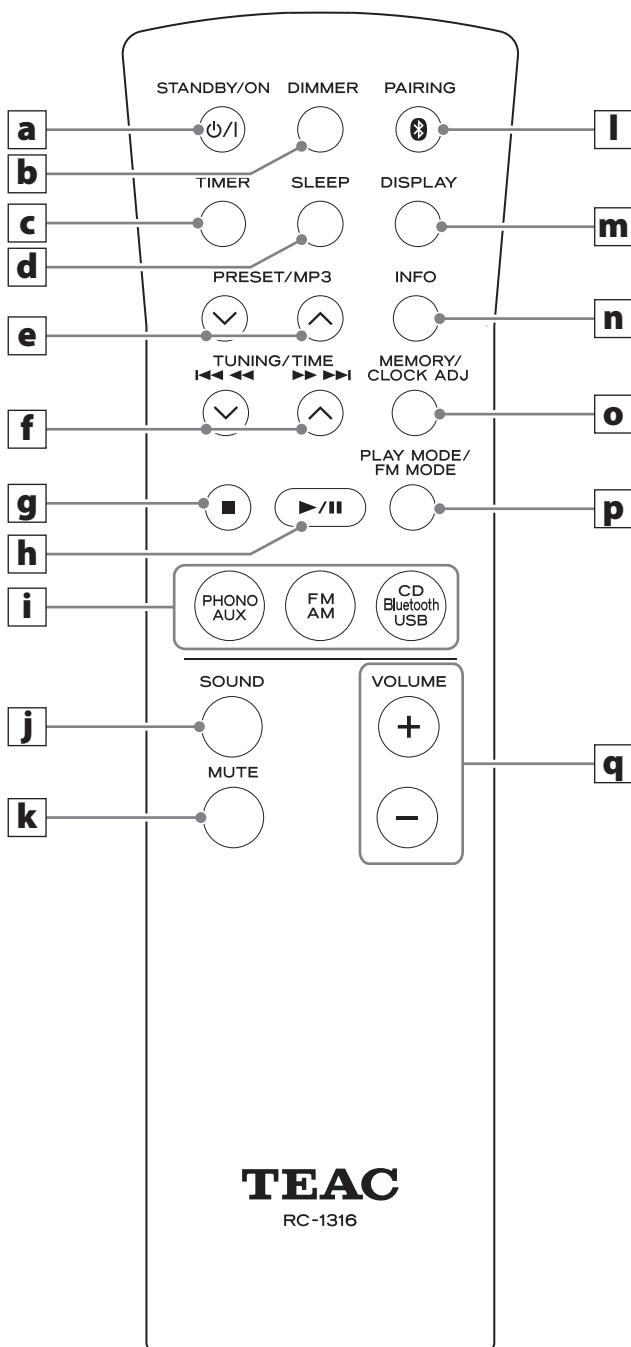

## a STANDBY/ON-Taste

## b DIMMER-Taste

Diese Taste dient zum Einstellen der Displayhelligkeit (siehe Seite 209).

## c TIMER-Taste

Mit Hilfe dieser Taste wird die Weck-Timerfunktion ein oder ausgeschaltet (siehe Seiten 236 und 239).

## d SLEEP-Taste

Mit Hilfe dieser Taste stellen Sie die Einschlaf-Timerfunktion ein (siehe Seite 239).

## e PRESET/MP3-Tasten (∨/∧)

Bei Radiobetrieb dienen diese Tasten zum Auswählen eines Senderspeicherplatzes (siehe Seite 231).

Bei Wiedergabe einer MP3-/WMA-Datei dienen die Tasten zum Auswählen der Verzeichnisnummer (Ordernummer) (siehe Seite 214).

## f TUNING/TIME-Tasten (∨/∧) Sprung-/Suchfunktionstasten (|◀◀ ◀◀/▶▶ ▶▶|)

Bei Radiobetrieb dienen diese Tasten zur manuellen sowie automatischen Senderwahl (siehe Seiten 229 und 228).

Bei Wiedergabe einer MP3-/WMA-Datei dienen die Tasten zum Auswählen der Dateinummer (siehe Seite 214).

Beim Einstellen der Uhrzeit sowie der Weck-Timerfunktion werden mithilfe dieser Tasten Zeitwerte eingestellt (siehe Seiten 205 und 236).

Bei CD- oder USB-Wiedergabe gelangen Sie mithilfe dieser Tasten zu den Titelanfängen vorheriger oder nachfolgender Titel/Dateien. Durch anhaltendes Betätigen der entsprechenden Taste während der CD- oder MP3-/WMA-Wiedergabe können Sie die jeweils gewünschte Passage suchen („Vor- und Rückwärtssuche“) (siehe Seite 213).

## g Stop (■) button

Mit Hilfe dieser Taste wird die Wiedergabe beendet.

Sofern Tasten des MC-D800 und der Fernbedienung identische Funktionen besitzen, beziehen sich die Erklärungen in dieser Bedienungsanleitung nur auf eine der Tasten. Jeweils korrespondierende Tasten können jedoch gleichermaßen verwendet werden.

## **h** Wiedergabe-/Pausetaste (▶ / II)

Bei gestoppter oder unterbrochener Wiedergabe (Pause) dient diese Taste zum Starten der Wiedergabe.

Während der Wiedergabe dient diese Taste zum Unterbrechen der Wiedergabe (Pause) (s. Seite 213).

## **i** Funktionstasten (PHONO/AUX, FM/AM, CD/Bluetooth/USB)

Mit Hilfe der PHONO/AUX-Taste wechseln Sie zwischen „PHONO“ und „AUX“.

Zur Wiedergabe einer Schallplatte, betätigen Sie die PHONO/AUX-Taste und wählen „PHONO“ aus.

Zur Wiedergabe einer an AUX IN angeschlossenen Signalquelle, betätigen Sie die PHONO/AUX-Taste und wählen „AUX“ aus.

Bei jedem Betätigen der FM/AM-Taste wird zwischen „FM“ (UKW)- und „AM“ (MW)-Empfang umgeschaltet: Wählen Sie mithilfe der FM/AM-Taste „FM“ aus, um das Programm eines UKW-Senders wiederzugeben. Wählen Sie mithilfe der FM/AM-Taste „AM“ aus, um das Programm eines MW-Senders wiederzugeben.

Bei jedem Betätigen der CD/Bluetooth/USB-Taste wechselt die Funktion, wie folgt:



Betätigen Sie zur Wiedergabe einer CD die CD/Bluetooth/USB-Taste und wählen „CD“ aus.

Um das Audiosignal eines Geräts, das die Bluetooth-Funktechnologie unterstützt, wiederzugeben, betätigen Sie die CD/Bluetooth/USB-Taste und wählen „Bluetooth“ aus.

Zur Wiedergabe von Dateien eines USB Flash-Speichersticks, betätigen Sie die CD/Bluetooth/USB-Taste und wählen „USB“ aus.

## **j** SOUND-Taste

Diese Taste dient zur Klangregelung (Bässe und Hochtonbereich) sowie zum Einstellen der Balance zwischen linken und rechtem Kanal (s. Seite 208).

## **k** MUTE-Taste

Mithilfe dieser Taste kann die Wiedergabe vorübergehend stumm geschaltet werden (siehe Seite 209).

## **l** PAIRING-Taste

Diese Taste dient zum Koppeln von Bluetooth-Geräten sowie zum Beenden von Bluetooth-Verbindungen (siehe Seiten 224 und 223).

## **m** DISPLAY-Taste

Wenn „FM/AM“ oder „CD/Bluetooth/USB“ gewählt ist, dient diese Taste zum Anzeigen der aktuellen Uhrzeit.

Mit Hilfe dieser Taste suchen Sie Sendungen eines bestimmten Programmtyps (PTY) (siehe Seite 234).

## **n** INFO-Taste

Bei Wiedergabe einer MP3-/WMA-Datei wechseln Sie mithilfe dieser Taste die im Display angezeigte Information (siehe Seite 220).

Bei FM (UKW) Radiobetrieb dient diese Taste zum Auswählen eines RDS-Modus (siehe Seite 232).

## **o** MEMORY/CLOCK ADJ-Taste

Bei Radiobetrieb verwenden Sie diese Taste zum Programmieren von Senderspeicherplätzen (Presets) (siehe Seiten 230 und 231).

Diese Taste dient ebenfalls zum Programmieren von Titeln/Dateien sowie zum Überprüfen der Titel/Dateien einer Programmfolge (s. Seiten 214 bis 217).

Diese Taste dient ebenfalls zum Einstellen der Uhrzeit (siehe Seiten 205 und 206).

## **p** PLAY MODE/FM MODE-Taste

Bei CD- oder USB-Wiedergabe wechseln Sie mithilfe dieser Taste den Wiedergabemodus (normal, Wiederholfunktion, Zufallsmodus) (siehe Seite 218).

Bei FM (UKW) Radiowiedergabe schalten Sie mithilfe dieser Taste zwischen Stereo- und Monoqualität um (siehe Seite 229).

## **q** VOLUME-Tasten (+/–)

Mit Hilfe dieser Tasten kann die Wiedergabelautstärke eingestellt werden, wobei die + Taste die Lautstärke erhöht und die – Taste die Lautstärke verringert.

# Verwenden der Fernbedienung

## Verwendungshinweise

- Richten Sie die Fernbedienung zum Übermitteln von Steuerungsbefehlen innerhalb des Betriebsradius von fünf Metern auf den Infrarotsensor am MC-D800. Achten Sie darauf, dass sich zwischen Fernbedienung und MC-D800 keine Hindernisse befinden.
- Ist der Infrarotsensor direktem Sonnen- oder starkem Kunstlicht ausgesetzt, kann dies die einwandfreie Funktion der Fernbedienung ebenfalls beeinträchtigen. Wechseln Sie in diesem Fall den Aufstellungsort.
- Beachten Sie bitte, dass beim Verwenden der Fernbedienung unbeabsichtigt Funktionen an anderen Geräten ausgelöst werden können, die ebenfalls mittels Infrarotsignalen gesteuert werden.

## Installieren der Batterien

Entfernen Sie die Batteriefachabdeckung auf der Rückseite der Fernbedienung und setzen Sie zwei Batterien des Typs „AA“ in die Batteriehalterungen ein. Achten Sie hierbei auf korrekte Polarität: „+“ kennzeichnet den Pluspol und „-“ den Minuspol. Schließen Sie danach die Batteriefachabdeckung wieder.

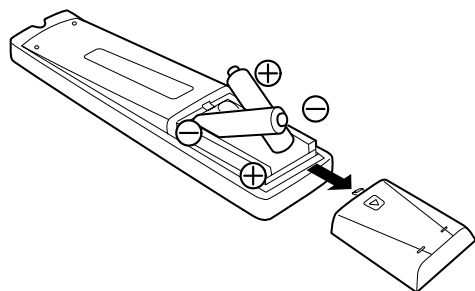

## Austauschen der Batterien

Sollte der Betriebsradius abnehmen oder der MC-D800 nicht mehr auf Tastenbetätigung der Fernbedienung reagieren, ersetzen Sie beide verbrauchte Batterien durch frische.

Entsorgen Sie verbrauchte Batterien gemäß der darauf befindlichen Hinweise und beachten Sie die Regelungen Ihrer örtlichen Entsorgungsbetriebe.

### **WARNUNG**

**Bei missbräuchlicher Verwendung können Batterien bersten oder auslaufen. Dies kann Brände, Verletzungen oder Flecken auf Gegenständen in Batterienähe verursachen. Beachten und befolgen Sie daher bitte die Sicherheitshinweise auf Seite 186.**

# Bedienelemente und deren Funktion (Plattenspieler)

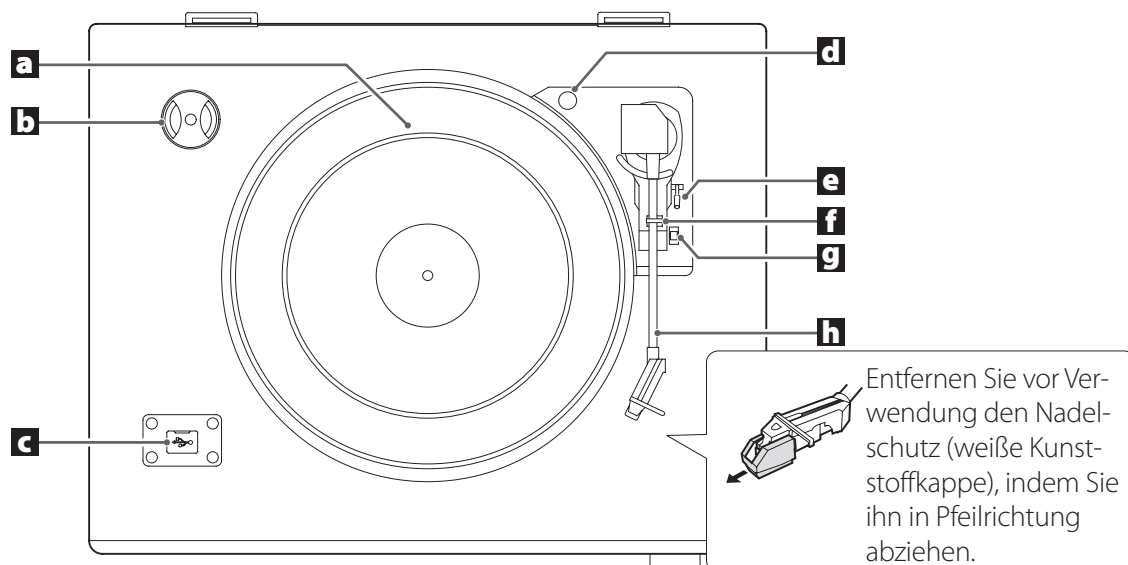

## a Plattenteller

Legen Sie Schallplatten stets zentriert auf den Plattenteller.

## b Single-Puck (45 UpM Adapter)

Verwenden Sie den Puck-Adapter zur Wiedergabe von 45 UpM „Singles“ mit Pucköffnung.

## c USB-Port

Hier kann ein USB Flash-Speicherstick angeschlossen werden.

## d Transportsicherungsschraube

Entriegeln Sie die Transportsicherung vor Inbetriebnahme des Plattenspielers, indem Sie die Schraube mithilfe einer Münze oder eines Schraubendrehers im Uhrzeigersinn bis zum Anschlag drehen.

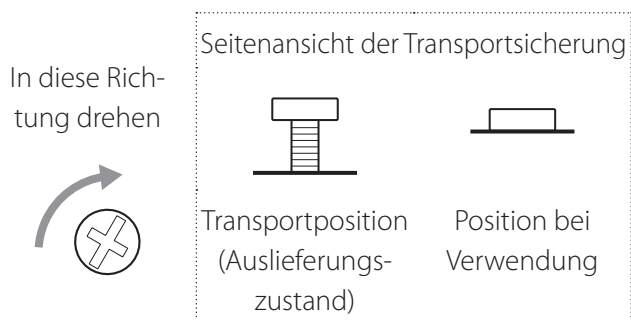

Verriegeln Sie die Transportsicherung, bevor Sie den MC-D800 (beispielsweise bei Umzug) transportieren, indem Sie die Schraube bis zum Anschlag gegen den Uhrzeigersinn drehen.

## e Tonarmlift

Verwenden Sie diesen Hebel zum Anheben oder Absenken des Tonarms.

## f Tonarmstütze

Bei Nichtverwendung sollte der Tonarm stets auf dieser Stütze aufliegen. Schieben Sie den an der Stütze befindlichen Haltebügel, vor dem Wiedergeben einer Schallplatte, behutsam nach rechts, um den Tonarm zu entriegeln.

## g Geschwindigkeitswahlschalter

Wählen Sie die Umdrehungszahl (UpM), die dem wiederzugebenden Schallplattentyp entspricht.

## h Tonarm

Sobald Sie den Tonarm in Richtung Plattenteller bewegen, beginnt der Plattenteller sich zu drehen.

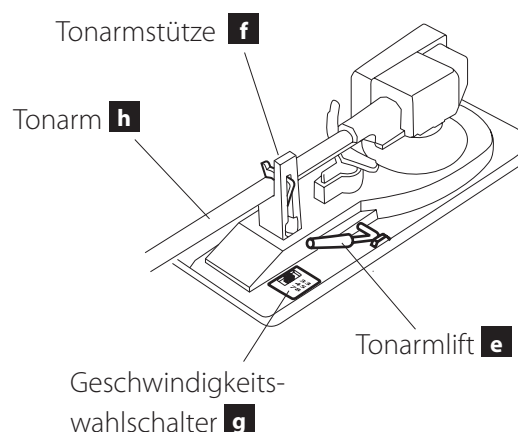



# Staubschutzhaube des Plattenspielers

## Anbringen der Staubschutzhaube

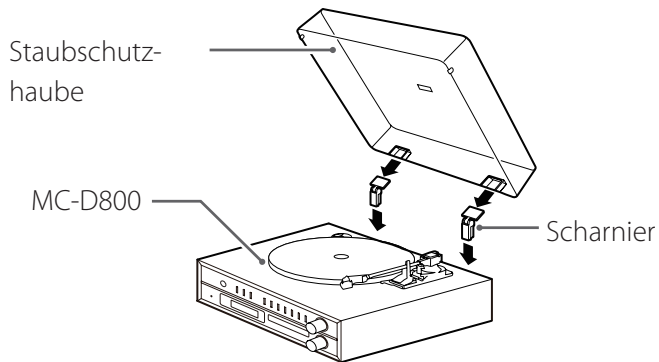

- 1 Setzen Sie die Scharniere in die linken und rechten Scharnierbeschläge an der Rückseite des MC-D800 ein.**
- 2 Positionieren Sie die Scharnieraufnahmen der Haube exakt über den Scharnieren, und schieben Sie die Haube vorsichtig auf die Scharniere.**

## Entfernen der Staubschutzhaube

Halten Sie die Haube an beiden Seiten fest, und ziehen Sie sie vorsichtig, zusammen mit den Scharnieren, nach oben aus den Scharnierbeschlägen. Ziehen Sie anschließend die Scharniere aus der Staubschutzhaube.

## Öffnen und Schließen der Staubschutzhaube

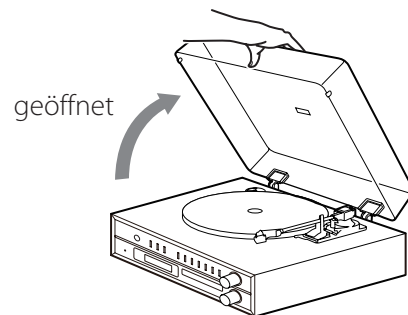

### Öffnen

Ergreifen Sie die Vorderkante der Staubschutzhaube und klappen Sie sie vorsichtig nach oben, bis Sie einen Widerstand spüren.

Die Staubschutzhaube bleibt in dieser Position geöffnet.

### Schließen

Klappen Sie die Schutzhaube langsam nach unten, bis sie komplett geschlossen ist.

**⚠ Achten Sie beim Öffnen und Schließen der Haube darauf, dass Sie nicht beispielsweise Ihre Hand einklemmen.**



# Einstellen der Uhrzeit

Stellen Sie die aktuelle Uhrzeit ein, bevor Sie den MC-D800 in Betrieb nehmen.

## 1 Betätigen Sie zum Aktivieren des Bereitschaftsmodus die STANDBY/ON-Taste.

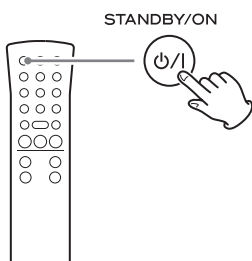

### HINWEIS

Die Uhrzeit kann auch im eingeschalteten Zustand eingestellt werden, allerdings nicht, wenn als Signalquelle Radio (FM/AM), CD oder USB ausgewählt sind.

## 2 Betätigen Sie die CLOCK ADJUST-Taste länger als zwei Sekunden.

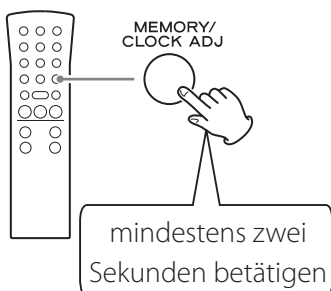

„SET CLOCK“ erscheint als Laufschrift im Display.



## 3 Betätigen Sie zum Wechseln zwischen „24 HOUR“ und „12 HOUR“ (24-/12-Stundenanzeige) die TIME-Tasten (∨/∧).

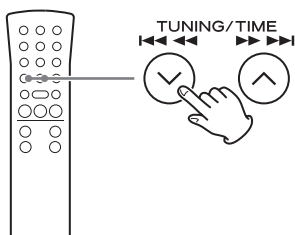

- Der Uhrzeiteinstellmodus wird verlassen, wenn eine der Einstellungen länger als 20 Sekunden angezeigt wird.

## 4 Betätigen Sie nochmals die CLOCK ADJUST-Taste.

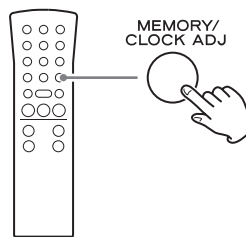

Displaybeispiel



Der „Stundenwert“ blinkt.

## 5 Stellen Sie den aktuellen Stundenwert mithilfe der TIME-Tasten (∨/∧) ein.

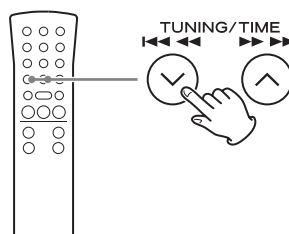

## Einstellen der Uhrzeit (Fortsetzung)

### 6 Betätigen Sie die CLOCK ADJUST-Taste.

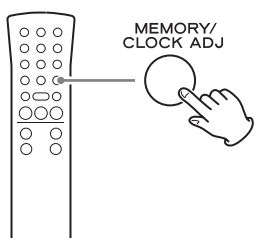

Displaybeispiel

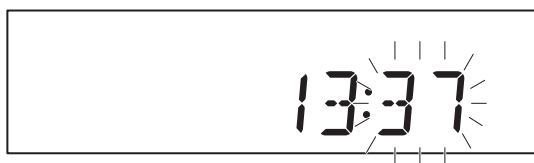

Der „Minutenwert“ blinkt.

### 7 Stellen Sie den aktuellen Minutenwert mithilfe der TIME-Tasten (∨/∧) ein.

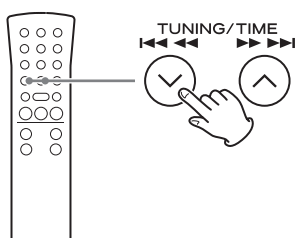

### 8 Betätigen Sie die CLOCK ADJUST-Taste.

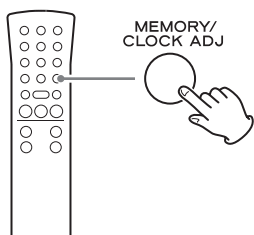

Die Uhrzeiteinstellung ist hiermit abgeschlossen.

Die Uhrzeit wird nun, beginnend mit dem eingestellten Wert und „0“ Sekunden, angezeigt.

- Uhrzeit- und Weck-Timereinstellungen bleiben nicht gespeichert, wenn die Spannungszufuhr, beispielsweise durch Netzausfall, unterbrochen oder das Netzkabel vom Spannungsnetz getrennt werden.

### Anzeigen der aktuellen Uhrzeit

Im Standby-Betrieb und wenn als Signalquelle „PHONE/AUX“ gewählt wurde, wird die Uhrzeit im Display angezeigt.

Betätigen Sie zum Anzeigen der Uhrzeit die DISPLAY-Taste auf der Fernbedienung.

- Die aktuelle Uhrzeit wird bei CD-, USB- und Radio-betrieb (FM/AM) jeweils drei Sekunden lang angezeigt.

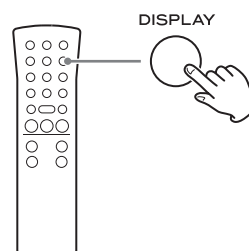

### Displaybeispiel



aktuelle Uhrzeit

- Während der AUX/PHONO- sowie Bluetooth-Wiedergabe besitzt die DISPLAY-Taste keine Funktion.
- Bei Bluetooth-Betrieb wird die aktuelle Uhrzeit nur dann angezeigt, wenn ein entsprechendes Gerät, das die Bluetooth-Funktechnologie unterstützt, mit dem MC-D800 gekoppelt ist.

# Grundlegende Bedienung

## 1 Betätigen Sie zum Einschalten des MC-D800 die STANDBY/ON-Taste.

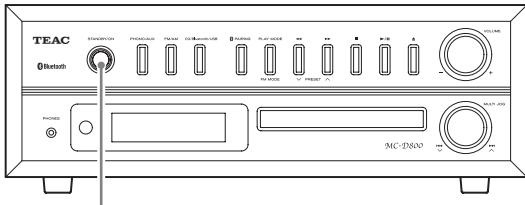

STANDBY/ON

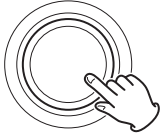

- Sofern sich der MC-D800 im Standby-Modus befindet, kann er auch durch Betätigen einer FUNCTION-Taste eingeschaltet werden.

## 2 Betätigen Sie zum Auswählen der gewünschten Signalquelle die entsprechende FUNCTION-Taste.

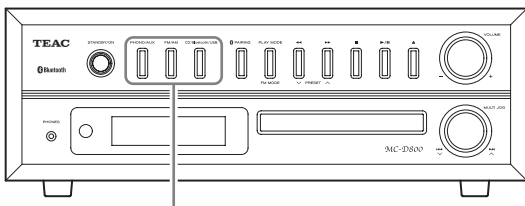

PHONO/AUX FM/AM CD/Bluetooth/USB

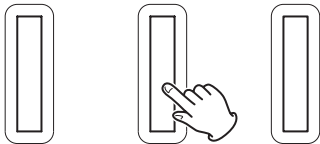

Sobald eine Signalquelle zur Wiedergabe ausgewählt wurde, erscheint die zugehörige Anzeige im Display.

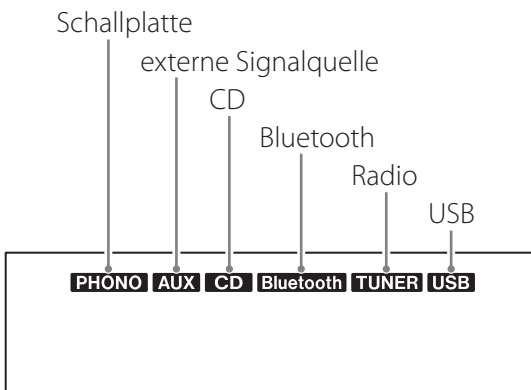

## 3 Stellen Sie mithilfe des VOLUME-Drehreglers die gewünschte Wiedergabelautstärke ein.

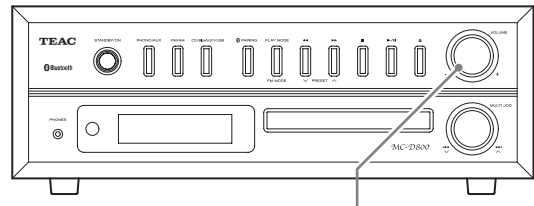

VOLUME

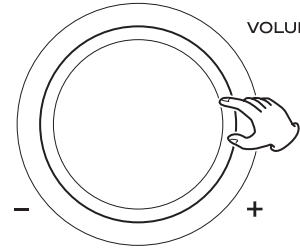

MIN (0): Minimalpegel  
MAX (40): Maximalpegel

Rechtsdrehung des VOLUME-Drehreglers erhöht und Linksdrehung verringert die Wiedergabelautstärke.

- Der Standardwert ist 20.
- Während der Verwendung des VOLUME-Drehreglers wird der Lautstärkepegel ungefähr drei Sekunden lang im Display angezeigt.
- Wenn sich der VOLUME-Drehregler in Minimalstellung befindet, erscheint „MIN“ im Display. Bei Maximalstellung wird „MAX“ angezeigt.

**⚠ Plötzlich auftretende Pegelspitzen können Hörschäden sowie Schäden am MC-D800 und den Lautsprechersystemen verursachen. Gehen Sie beim Einstellen der Lautstärke vom Minimalpegel aus, und erhöhen Sie den Wiedergabepegel auf einen hörgerechten Wert, sobald die Wiedergabe beginnt.**

- Versetzen Sie den MC-D800 in Zeiten, in denen er nicht in Gebrauch ist, mithilfe der STANDBY/ON-Taste in den Bereitschaftsmodus.

# Grundlegende Bedienung (Fortsetzung)

## Einstellen des Bass-, Hochtonepegels sowie der Stereobalance

- 1** Betätigen Sie zum Auswählen des einzustellenden Parameters die **SOUND-Taste**.

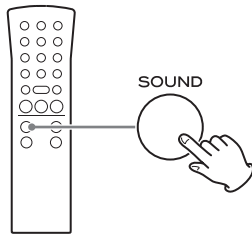

Bei jedem Betätigen der SOUND-Taste wechselt die Anzeige im Display, wie folgt:



- 2** Betätigen Sie innerhalb von drei Sekunden eine der **VOLUME-Tasten (+/-)** auf der Fernbedienung, um die jeweilige Einstellung zu ändern.

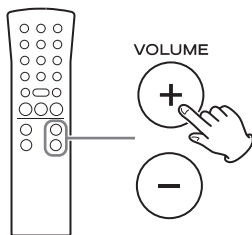

- Der Einstellmodus wird automatisch verlassen, falls innerhalb von drei Sekunden keine Änderung der Einstellung vorgenommen wird.

### Parameter und Einstellbereiche

#### BASS (Bassbereich)

Hiermit stellen Sie den Basswiedergabepegel ein.

Einstellbereich: -5 bis +5

Standardwert: 0

Displaybeispiel

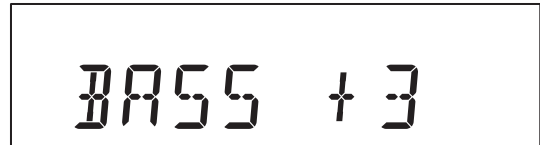

#### TREBLE (Hochtonbereich)

Hiermit stellen Sie den Hochtonwiedergabepegel ein.

Einstellbereich: -5 bis +5

Standardwert: 0

Displaybeispiel

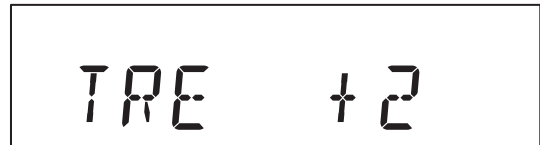

#### BALANCE

Hiermit stellen Sie die Balance zwischen linkem und rechtem Kanal des Stereoklangbildes ein.

Einstellbereich: L+10 bis R+10

Standardwert: CENTER

Displaybeispiel

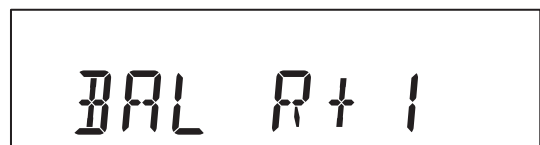

In den meisten Fällen erweist sich der Standardwert „CENTER“ als vorteilhafte BALANCE-Einstellung.



## Einstellen der Displayhelligkeit

Durch Betätigen der DIMMER-Taste kann zwischen folgenden Helligkeitseinstellungen gewechselt werden:

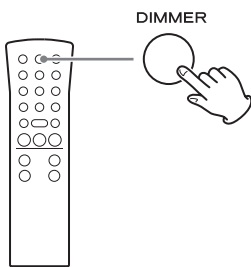

- Die Displaybeleuchtung wird auf „normale Helligkeit“ zurück gesetzt, wenn der MC-D800 in den Bereitschaftsmodus versetzt wird.

## Stummschaltung

Durch Betätigen der MUTE-Taste wird die Wiedergabe vorübergehend stumm geschaltet. Erneutes Betätigen der MUTE-Taste hebt die Stummschaltung wieder auf und der vorherige Lautstärkepegel wird wieder hergestellt.

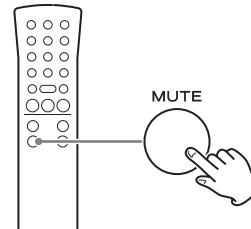

- Wenn die Wiedergabe stumm geschaltet ist, erscheint die Meldung „MUTE“ im Display.
- Die Stummschaltung wird durch Verändern der Wiedergabelautstärke wieder aufgehoben.
- Ein Wechseln der Signalquelle hebt die Stummschaltung ebenfalls wieder auf.

# Wiedergeben einer CD

## 1 Betätigen Sie zum Auswählen von „CD“ die CD/Bluetooth/USB-Taste.

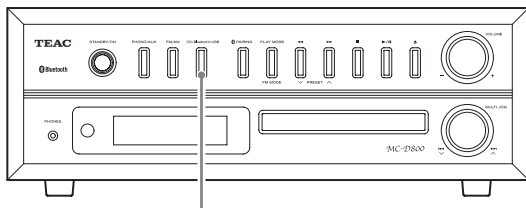

CD/Bluetooth/USB

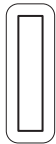

Bei jedem Betätigen der CD/Bluetooth/USB-Taste wechselt die Signalquelle, wie folgt:

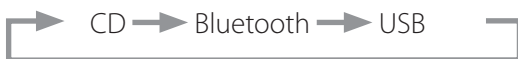

Nachdem „CD“ gewählt wurde, erscheint „DISC“ im Display und die Meldung „READING“ blinkt einige Sekunden. Die im Laufwerk befindliche CD kann anschließend wiedergegeben werden. Falls sich keine Disc im Laufwerk befindet, erscheint die Meldung „NO DISC“ im Display.

## 2 Öffnen Sie die Disc-Schublade mithilfe der Öffnen/Schließen-Taste (▲).

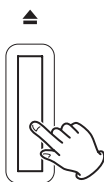
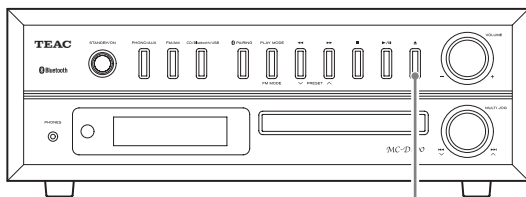

Die Disc-Schublade öffnet sich.

## 3 Legen Sie eine Disc zentriert und mit der Labelseite nach oben in die Disc-Schublade.

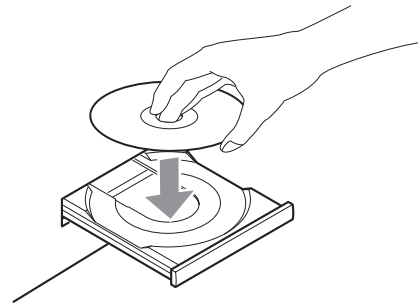

- Legen Sie nie mehr als eine Disc gleichzeitig in die Schublade.
- Falls sich die Disc nicht exakt mittig in der Disc-Mulde befindet und die Schublade geschlossen wird, kann sich die CD im Geräteinnern verkanten, so dass sich die Schublade anschließend nicht mehr öffnen lässt. Achten Sie daher darauf, dass Sie Discs stets zentriert in die Disc-Mulde legen.
- Versuchen Sie nicht den Öffnungs- oder Schließvorgang gewaltsam mit der Hand zu beschleunigen.

## 4 Schließen Sie die Disc-Schublade mithilfe der Öffnen/Schließen-Taste (▲).

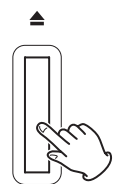
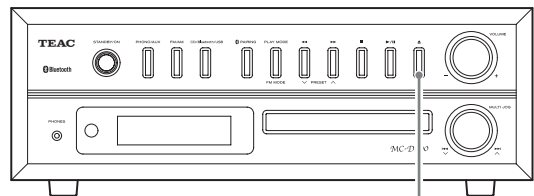

Achten Sie beim Schließen der Schublade darauf, dass Ihre Finger nicht eingeklemmt werden.

- Das Laden/Einlesen einer Disc benötigt einige Sekunden. Wenn „READING“ angezeigt wird, ist die Tastenbedienung deaktiviert. Warten Sie bitte, bis die Disc-Informationen im Display erscheinen.

### Displaybeispiel: Audio-CD

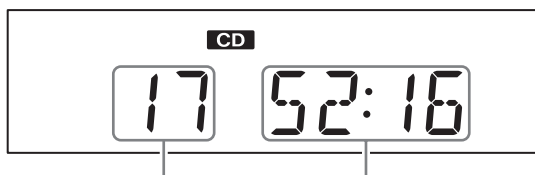

Titelgesamanzahl    Gesamtwiedergabedauer

### Displaybeispiel: MP3-/WMA-Datei

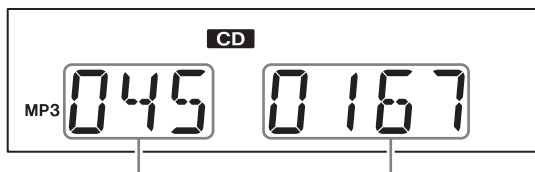

Verzeichnisnummer    Dateinummer

- Eine Disc, auf der keine Audiodaten vorliegen, wird möglicherweise „wiedergegeben“ – jedoch ohne Übertragung eines Audiosignals.
- Wird eine WMA-Datei wiedergegeben, erscheint links im Display die Meldung „WMA“.

## 5 Betätigen Sie die Wiedergabe-/Pause-taste (▶ / ||).

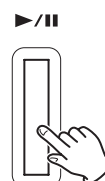
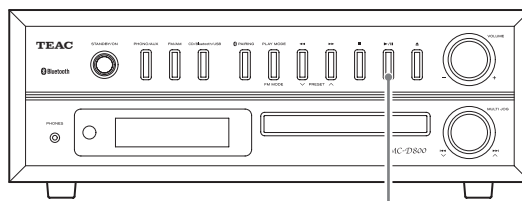

Die Wiedergabe des ersten Titels beginnt und ▶ erscheint im Display.

### Displaybeispiel: Audio CD

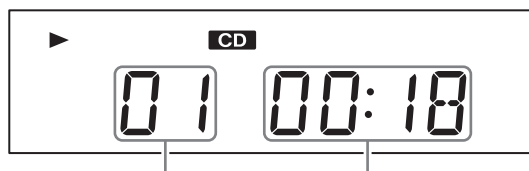

Titelnummer    verstrichene Wiedergabedauer

### Displaybeispiel: MP3-/WMA-Datei

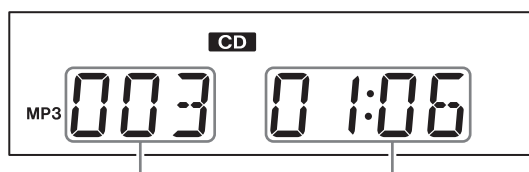

Dateinummer    verstrichene Wiedergabedauer

- Wird die Wiedergabe-/Pausetaste (▶ / ||) betätigt, ohne zuvor die Disc-Schublade zu schließen, wird die Schublade automatisch geschlossen und die Wiedergabe beginnt.
- MP3-/WMA-Dateien, die sich nicht in Ordnern oder Unterverzeichnissen befinden, werden so behandelt, als befänden sie sich im „001 (ROOT)“-Verzeichnis. Die Wiedergabe startet ab der ersten Datei des „001 (ROOT)“-Verzeichnisses.
- Detailinformationen zur Wiedergabereihenfolge von MP3-/WMA-Dateien finden Sie auf Seite 219.
- Nachdem alle Titel/Dateien wiedergegeben wurden, endet die Wiedergabe automatisch.

# Wiedergeben von Dateien eines USB Flash-Speichersticks

Audiodateien eines angeschlossenen USB Flash-Speichersticks können wiedergegeben werden.\*

Informationen zur Wiedergabereihenfolge von MP3-/WMA-Dateien finden Sie im Abschnitt „MP3-/WMA-Dateien“ auf Seite 192.

\*Der USB-Port des MC-D800 unterstützt ausschließlich USB Flash-Speicher (auch als „Speichersticks“ bekannt). USB-Festplatten werden nicht unterstützt.

## 1 Betätigen Sie zum Auswählen von „USB“ die CD/Bluetooth/USB-Taste.

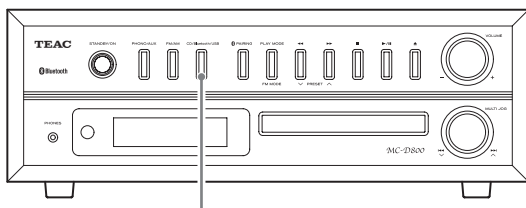

CD/Bluetooth/USB

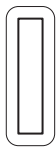

Nachdem „USB“ gewählt wurde, erscheint „USB“ im Display und die Meldung „READING“ blinkt einige Sekunden. Dateien des angeschlossenen USB Flash-Speichersticks können anschließend wiedergegeben werden. Falls kein USB Flash-Speicherstick angeschlossen ist, erscheint die Meldung „NO USB“ im Display.

## 2 Öffnen Sie die Abdeckung des USB-Ports und schließen Sie einen USB Flash-Speicherstick an.

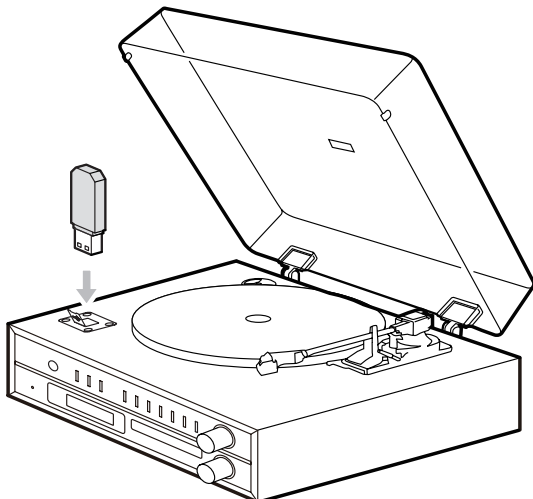

### VORSICHT

Achten Sie darauf, die Plattenspielerstaubschutzhaube nur soweit zu schließen, dass sie den USB Flash-Speicherstick nicht berührt.

Schließen Sie die Haube nicht, wenn sie den USB Flash-Speicherstick berühren würde.

## 3 Betätigen Sie die Wiedergabe-/Pause-taste (▶/II).

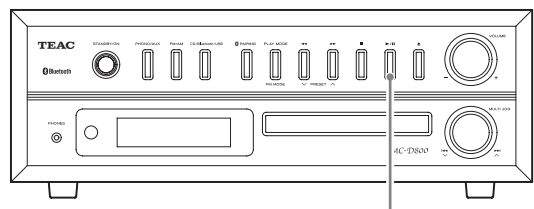

▶/II

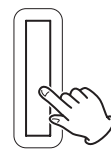

Die Wiedergabe der ersten Datei beginnt und ▶ erscheint im Display.

Displaybeispiel:

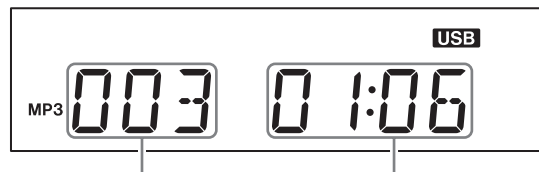

Dateinummer    verstrichene Wiedergabedauer



# Wiedergeben einer CD sowie Dateien eines USB Flash-Speichersticks

## Unterbrechen der Wiedergabe (Pause)

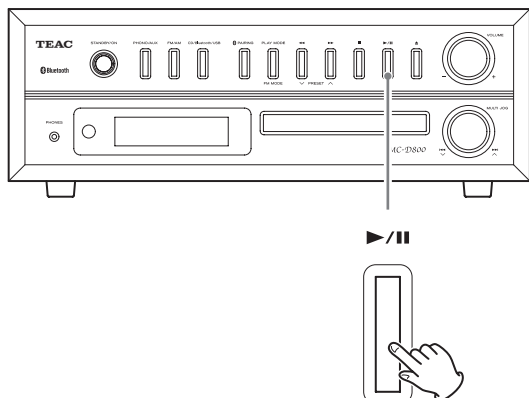

Betätigen Sie die Wiedergabe-/Pausetaste (▶/||), um die Wiedergabe zu unterbrechen.

Wenn die Wiedergabe unterbrochen wurde, betätigen Sie erneut die Wiedergabe-/Pausetaste (▶/||), um die Wiedergabe ab der Stelle fortzusetzen, an der sie zuvor unterbrochen wurde.

- Wenn die Wiedergabe unterbrochen wurde, blinkt die angezeigte Wiedergabedauer.

## Beenden der Wiedergabe (Stopp)

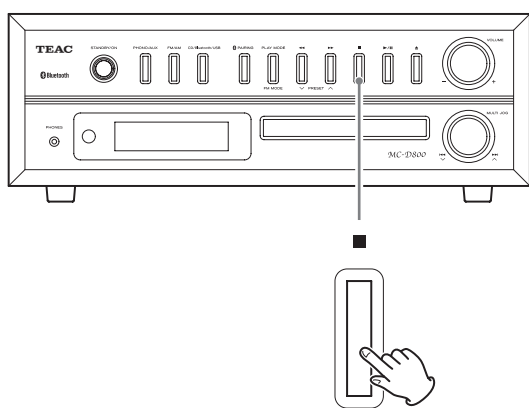

Betätigen Sie die Stoptaste (■), um die Wiedergabe zu beenden.

## Vorherige/folgende Titel/Dateien aufrufen

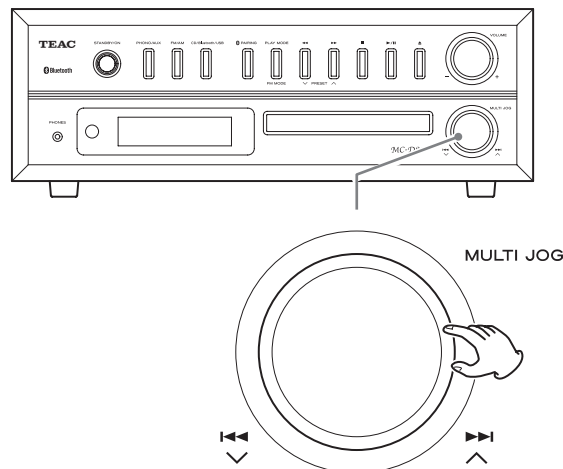

Mit Hilfe des MULTI JOG (◀◀/▶▶) wechseln Sie während der Wiedergabe zum vorherigen/nachfolgenden Titel/zur Datei. Der Titel/die Datei wird wiedergegeben. Drehen Sie das MULTI JOG solange in die jeweilige Richtung, bis der gesuchte Titel/die Datei erreicht ist.

- Wenn Sie bei gestoppter Wiedergabe mithilfe des MULTI JOG (◀◀/▶▶) einen Titel/eine Datei ausgewählt haben, betätigen Sie zum Starten der Wiedergabe die Wiedergabe-/Pausetaste (▶/||).
- Während der Wiedergabe gelangen Sie durch leichtes Drehen des MULTI JOG in Richtung ◀◀ zum aktuellen Titel-/Dateianfang. Drehen Sie weiter in Richtung ◀◀, um vorangegangene Titel/Dateien auszuwählen.

## Eine Passage in Titeln/Dateien suchen

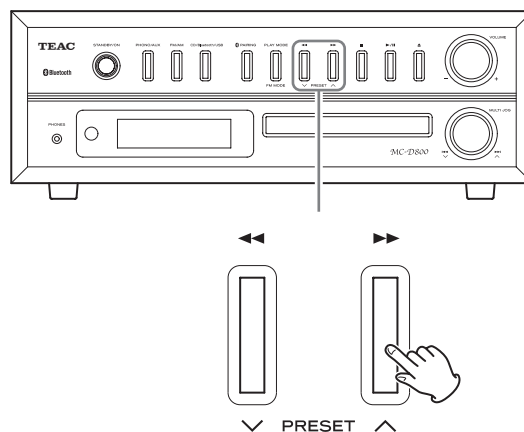

Betätigen Sie zur „Vorwärts-/Rückwärtssuche“ während der Wiedergabe anhaltend die entsprechende Suchfunktionstaste (◀◀/▶▶). Lassen Sie die Taste los, um zur normalen Wiedergabe zurückzukehren.

## Wiedergeben programmierter Titelfolgen (CD/USB)

Die Wiedergabereihenfolge von bis zu 32 CD-Titeln oder MP3-/WMA-Dateien kann programmiert werden. Programmieren Sie die Titel/Dateien, wenn die Wiedergabe gestoppt ist.

### Programmieren von Titeln/Dateien

- 1** Betätigen Sie zum Auswählen von „CD“ oder „USB“ die CD/Bluetooth/USB-Taste.

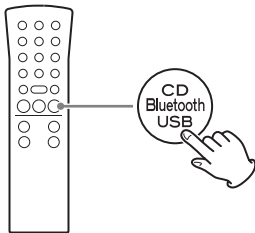

- 2** Betätigen Sie bei gestoppter Wiedergabe die MEMORY-Taste.

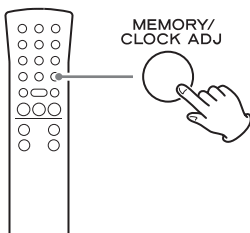

Displaybeispiel

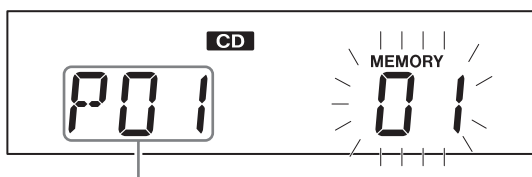

Programmnummer

Die Titelnnummer (oder Verzeichnis- und Dateinummern) und die MEMORY-Anzeige blinken.

- Um die Programmierung zu beenden, betätigen Sie die Stopptaste (■) oder nehmen mindestens 20 Sekunden lang keine Bedienung vor.
- Wird während der Programmierung 20 Sekunden lang keine Bedienung vorgenommen, wird das Programm bestätigt.

Displaybeispiel nach der Programmbestätigung

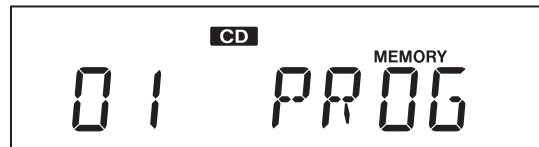

- 3** Wählen Sie einen Titel/eine Datei aus, die zum Programm hinzugefügt werden soll.

#### Wenn eine Audio-CD geladen wurde

Verwenden Sie die Sprung-/Suchfunktionstasten (◀◀ ◀ / ▶ ▶▶), um Titelnummern auszuwählen.

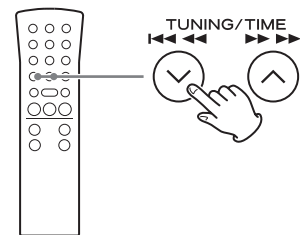

Displaybeispiel

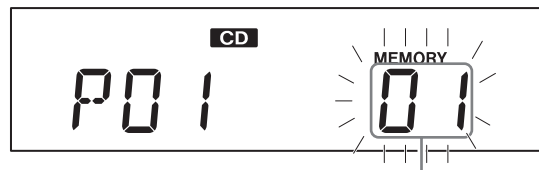

Titelnnummer

#### Bei Wiedergabe von MP3-/WMA-Dateien

Verwenden Sie zum Auswählen einer Verzeichnisnummer die MP3-Tasten (∨/∧).

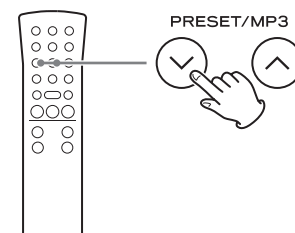

Verwenden Sie die Sprung-/Suchfunktionstasten (I◀◀ ◀◀/▶▶ ▶▶I), um eine Datei anhand ihrer Nummer auszuwählen.

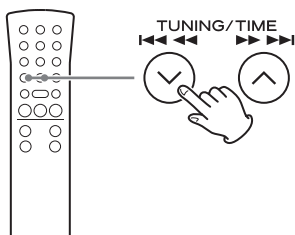

Displaybeispiel

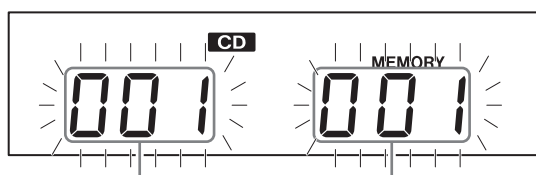

Verzeichnisnummer    Dateinummer

- Der MC-D800 behandelt MP3-/WMA-Dateien, die sich nicht in Ordnern befinden, so, als befänden sie sich im „001(ROOT)“-Verzeichnis.
- Beim Verzeichnis- oder Dateinummerwechsel blinkt lediglich die MEMORY-Anzeige.

#### 4 Betätigen Sie die MEMORY-Taste.

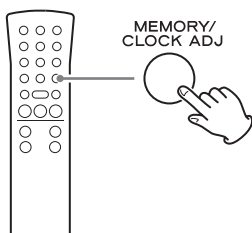

Der ausgewählte Titel/die Datei wird zum Programm hinzugefügt und im Display erscheint „P02“.

- Wiederholen Sie die Bedienschritte **3** und **4**, um weitere Titel/Dateien zum Programm hinzu zu fügen.
- Das Betätigen der Stopptaste (■) beendet die Programmierung.

#### 5 Wenn Sie alle gewünschten Titel oder Dateien programmiert haben, betätigen Sie zum Starten der programmierten Titel-/Dateifolge die Wiedergabe-/Pausetaste (▶/II).

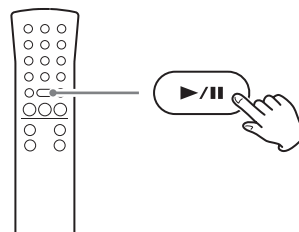

- Durch Betätigen der Stopptaste (■) kann die Programmwiedergabe beendet werden. Der Programminhalt bleibt erhalten.
- Um während der Programmwiedergabe unterschiedliche Titel/Dateien des Programms auszuwählen, verwenden Sie die Sprung-/Suchfunktionstasten (I◀◀ ◀◀/▶▶ ▶▶I) auf der Fernbedienung oder das MULTI JOG am MC-D800.
- Während der Wiedergabe einer programmierten Titel-/Dateifolge kann der Zufallsmodus (Shuffle-Funktion) (siehe Seite 218) nicht verwendet werden.
- Im Display erscheint folgende Anzeige, wenn die Programmabfolge komplett wiedergegeben wurde:

Displaybeispiel

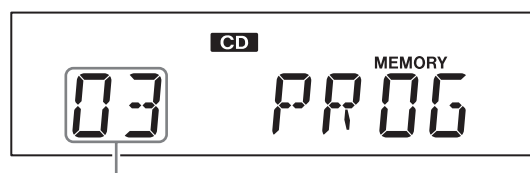

Gesamtanzahl der programmierten Titel/Dateien

# Wiedergeben programmierter Titelfolgen (CD/USB) (Fortsetzung)

## Überprüfen der Programmfolge

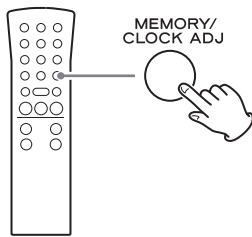

Betätigen Sie bei gestoppter Wiedergabe die MEMORY-Taste, um Programmplätze und zugehörige Titel-/Dateinummern der Reihenfolge nach anzuzeigen.

## Titel/Dateien am Programmende hinzufügen

- 1** Betätigen Sie bei gestoppter Wiedergabe wiederholt die MEMORY-Taste, bis die auf den letzten belegten Programmplatz folgende Nummer angezeigt wird.

Falls sich eine Audio-CD im Laufwerk befindet, blinken Titelnummer und MEMORY-Anzeige im Display. Bei MP3-/WMA-Dateien blinken Verzeichnis-, Dateinummer und MEMORY-Anzeige im Display.

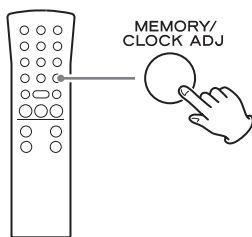

- 2** Betätigen Sie zum Auswählen eines Titels/einer Datei die  $\lll$   $\lll$  oder  $\ggg$   $\ggg$  Taste.

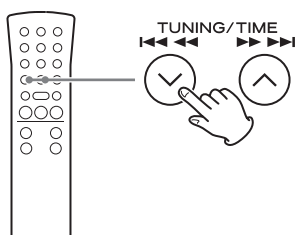

- 3** Betätigen Sie die MEMORY-Taste.

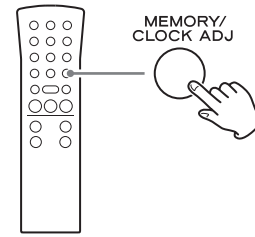

Der Titel/die Datei wird am Programmende hinzugefügt.

## Titel/Dateien eines Programms durch andere ersetzen

- 1** Betätigen Sie bei gestoppter Programmwiedergabe wiederholt die MEMORY-Taste, bis die Programmnummer des zu ersetzenden Titels/der Datei im Display angezeigt wird.

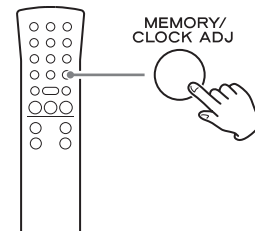

- 2** Wählen Sie mithilfe der Such-/Sprungfunktionstasten ( $\lll$   $\lll$  /  $\ggg$   $\ggg$ ) den Titel/die Datei aus, der den bisherigen ersetzen soll.

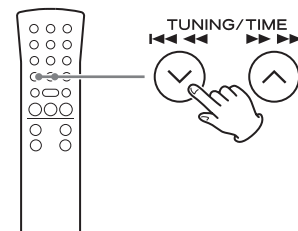

### 3 Betätigen Sie die MEMORY-Taste.

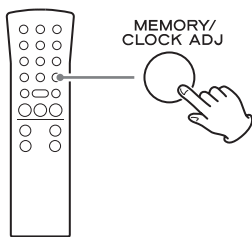

Der gewählte Titel/die Datei wird auf dem zuvor gewählten Programmplatz gespeichert und ersetzt den bisherigen Titel/die Datei.

### Löschen des gesamten Programminhalts

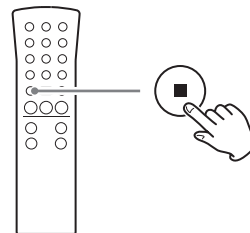

Betätigen Sie bei gestoppter Wiedergabe die Stopptaste (■) länger als zwei Sekunden. Der Programminhalt wird gelöscht.

Wenn der Programminhalt gelöscht wird, erscheint die Meldung „PROGRAM CLEAR“ als Laufschrift im Display.

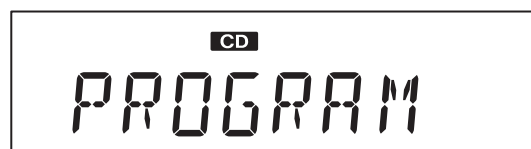

- In folgenden Fällen wird das Programm ebenfalls gelöscht:
  - Aktivierung des Bereitschaftsmodus (Standby)
  - Wechsel der Signalquelle durch Betätigen der PHONO/AUX-, FM/AM- oder CD/Bluetooth/USB-Taste
  - Öffnen der Disc-Schublade

# Wiederholfunktion und Zufallsmodus (CD/USB)

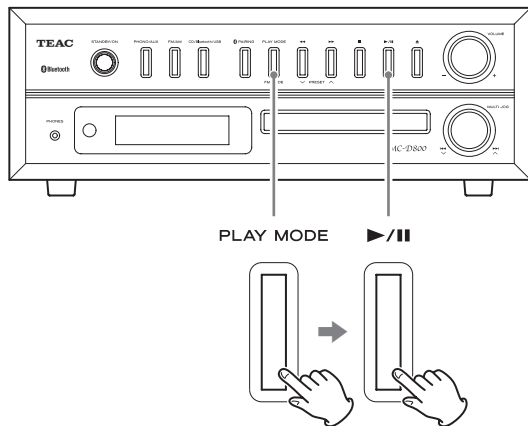

Zum Aufrufen folgender Wiedergabemodi, betätigen Sie bei aktiviertem CD/USB-Betrieb die PLAY MODE-Taste.

## Wenn eine Audio-CD geladen wurde (CD)

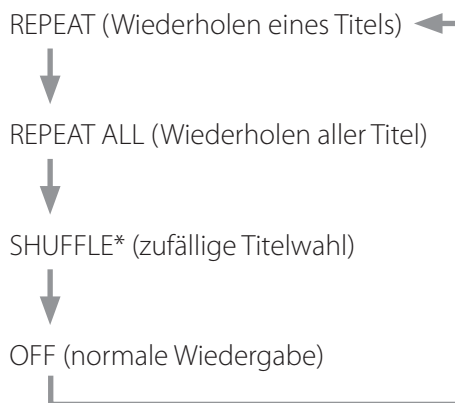

## Bei Wiedergabe von MP3-/WMA-Dateien (CD/USB)

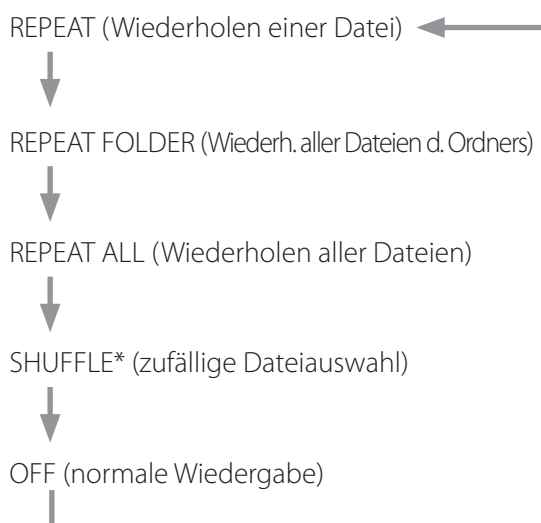

Sobald der gewünschte Wiedergabemodus angezeigt wird, betätigen Sie zum Starten der Wiedergabe die Wiedergabe-/Pausetaste (▶/||).

\*Bei aktivierter Shuffle-Funktion (Zufallsmodus) startet die Wiedergabe automatisch.

- Durch Betätigen der PLAY MODE-Taste während der Wiedergabe kann der Wiedergabemodus ebenfalls geändert werden.
- In folgenden Fällen werden Wiederholfunktion oder Zufallsmodus automatisch beendet:
  - Betätigen der Stopptaste (■)
  - Aktivierung des Bereitschaftsmodus (Standby)
  - Wechsel der Signalquelle durch Betätigen der PHONO/AUX-, FM/AM- oder CD/Bluetooth/USB-Taste
  - Öffnen der Disc-Schublade

## Die Wiederholfunktion

### REPEAT (Wiederholen eines Titels/einer Datei)

Betätigen Sie zum Wiederholen des aktuellen Titels/der Datei die PLAY MODE-Taste einmal während der Wiedergabe. „REPEAT“ erscheint im Display.

- Wenn Sie mithilfe des MULTI JOG (◀◀/▶▶) am MC-D800 oder den Sprung-/Suchfunktionstasten (◀◀◀◀/▶▶▶▶) auf der Fernbedienung einen anderen Titel/eine Datei auswählen, wird dieser Titel/diese Datei fortan wiederholt.
- Betätigen Sie bei gestoppter Wiedergabe die PLAY MODE-Taste und wählen Sie anschließend mithilfe des MULTI JOG (◀◀/▶▶) am MC-D800 oder den Sprung-/Suchfunktionstasten (◀◀◀◀/▶▶▶▶) auf der Fernbedienung einen Titel/eine Datei aus. Betätigen Sie anschließend die Wiedergabe-/Pausetaste (▶/||), um den Titel/die Datei wiederholt wiederzugeben.
- Bei Wiedergabe einer programmierten Titelfolge wird der aktuelle Titel/die Datei wiederholt.

### REPEAT ALL (Wiederholen aller Titel/Dateien)

Betätigen Sie die PLAY MODE-Taste zweimal (dreimal bei Wiedergabe von MP3-/WMA-Dateien).

„REPEAT ALL“ erscheint im Display, und die wiederholte Wiedergabe aller Titel/Dateien beginnt.

- Bei Wiedergabe einer programmierten Titelfolge werden die programmierten Titel/Dateien wiederholt.

## REPEAT FOLDER

**(Wiederholen aller Dateien eines Ordners)  
(nur bei MP3-/WMA-Wiedergabe)**

Betätigen Sie die PLAY MODE-Taste zweimal.  
„REPEAT FOLDER“ erscheint im Display, und die Dateien des ausgewählten Ordners werden wiederholt wiedergegeben.

## Zufällige Titelauswahl (Shuffle)

Alle Titel/Dateien werden nach dem Zufallsprinzip zur Wiedergabe ausgewählt und wiedergegeben.

## SHUFFLE

Betätigen Sie wiederholt die PLAY MODE-Taste, bis im Display „SHUFFLE“ angezeigt wird.

- Um während der zufälligen Wiedergabe einen anderen Titel/eine Datei nach dem Zufallsprinzip auszuwählen und wiederzugeben, drehen Sie das MULTI JOG am MC-D800 nach rechts (▶▶▶) oder betätigen Sie die Sprung-/Suchfunktionstaste (▶▶▶▶) auf der Fernbedienung.  
Drehen Sie das MULTI JOG am MC-D800 nach links (◀◀◀) oder betätigen Sie die Sprung-/Suchfunktionstaste (◀◀◀◀) auf der Fernbedienung, um zum Anfang des aktuellen Titels/der Datei zurückzukehren.
- Bei Wiedergabe einer programmierten Titelfolge kann die Shuffle-Funktion nicht verwendet werden.

## Wiedergabereihenfolge von Dateien

Ebenso, wie bei der Dateistruktur eines Computers, können MP3-/WMA-Dateien einer Disc oder eines USB Flash-Speichersticks in Verzeichnissen angeordnet sein. Ein Ordner kann mehrere Unterverzeichnisse besitzen.

**Beispiel der Verzeichnisnummern sowie der daraus resultierenden Wiedergabereihenfolge von Dateien (1 bis 9) während der normalen Wiedergabe einer Disc, die MP3-/WMA-Dateien enthält:**

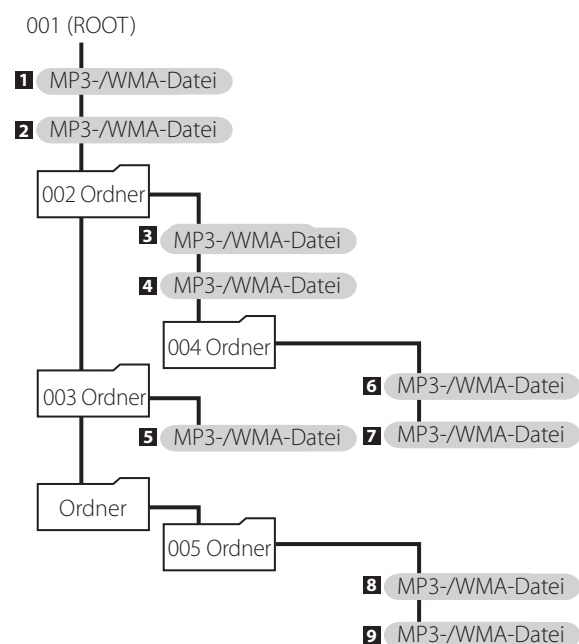

- Das Hinzufügen, Entfernen oder Verschieben von Dateien und Ordnern kann die hier dargestellte Wiedergabereihenfolge verändern.

# Hinweise zu MP3-/WMA-Dateien (Fortsetzung)

## Verzeichnisse und Dateien auswählen

Verwenden Sie die Suchfunktionstasten (◀◀/▶▶) des MC-D800, um Verzeichnisse anhand ihrer Nummern auszuwählen.

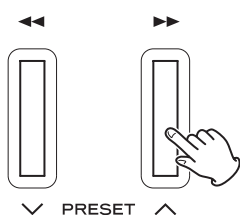
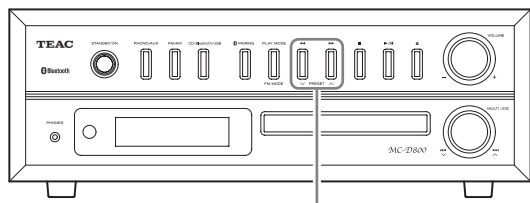

Betätigen Sie bei Gebrauch der Fernbedienung die MP3-Tasten (▽/△).

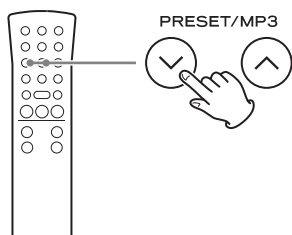

Verwenden Sie zum Auswählen einer Dateinummer das MULTI JOG am MC-D800.

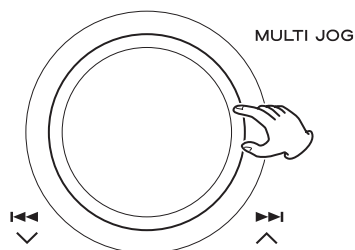
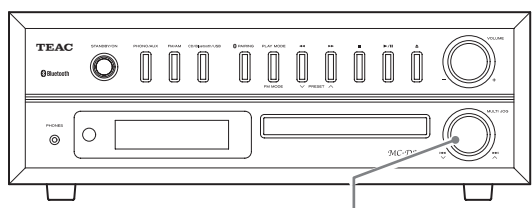

Verwenden Sie bei Gebrauch der Fernbedienung die Sprung-/Suchfunktionstasten (◀◀◀/▶▶▶).

- Nach Auswählen der Verzeichnis-/Dateinummer betätigen Sie zum Starten der Wiedergabe die Wiedergabe-/Pausetaste (▶/||).

Wird die Wiedergabetaste nicht binnen fünf Sekunden betätigt, erscheinen die CD/USB-Informationen im Display.

## Wechseln der Displayanzeige

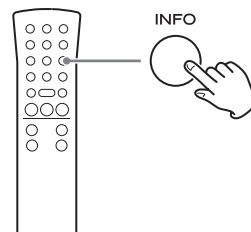

Bei jedem Betätigen der INFO-Taste wechselt die im Display angezeigte Information.

- Jeweils die ersten 32 Zeichen des Titel-, Künstler- sowie Albumnamens werden im Display angezeigt.
- Im Display des MC-D800 können ausschließlich alpha-numerische Single-Byte-Zeichen dargestellt werden. Falls Dateinformationen (ID3 Tags) japanische, chinesische oder andere Doppelbyte-Zeichen verwenden, kann die Datei zwar wiedergegeben werden, der jeweilige Name wird jedoch nicht korrekt angezeigt.
- Nachdem Titel-, Künstler- und Albumname dreimal als Laufschrift angezeigt wurden, erscheint erneut die verstrichene Wiedergabedauer im Display.
- Wenn es sich um eine WMA-Datei handelt, erscheint „WMA“ links im Display.



Displaybeispiel bei aktiver CD-Funktion

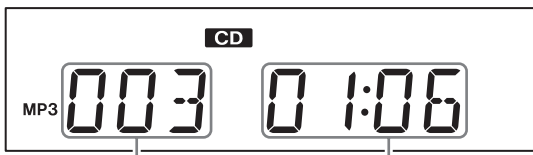

Dateinummer      verstrichene Wiedergabedauer



Dateiname

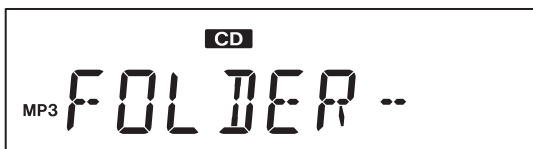

Verzeichnisname



Titelname

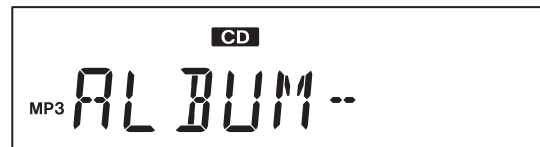

Albumname



Künstlername

- Bei aktiver USB-Funktion erscheint die USB-Anzeige.



# Audiowiedergabe via Bluetooth-Verbindung

Der MC-D800 kann Audiodaten empfangen und wiedergeben, die mittels Bluetooth-Funktechnologie von einem anderen Gerät gesendet werden.

## 1 Betätigen Sie die CD/Bluetooth/USB-Taste, um „Bluetooth“ auszuwählen.

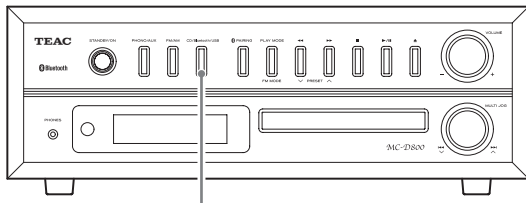

CD/Bluetooth/USB

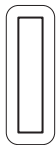

„PAIRING“ erscheint im Display und der MC-D800 sucht nach bereits gekoppelten Geräten.

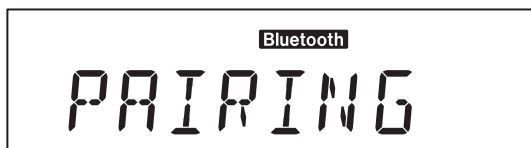

- Betätigen Sie zum Auswählen von „Bluetooth“ die CD/Bluetooth/USB-Taste (die Bluetooth-Anzeige leuchtet).

Sobald die Verbindung zu einem Gerät, das die Bluetooth-Funktechnologie unterstützt, erfolgreich hergestellt wurde, erscheint das Bluetooth-Symbol (📶), und der Name „BLUETOOTH“ als Laufschrift im Display.



Bluetooth-Symbol



Nachdem „BLUETOOTH“ fünfmal als Laufschrift angezeigt wurde, erscheint im Display wieder die aktuelle Uhrzeit.

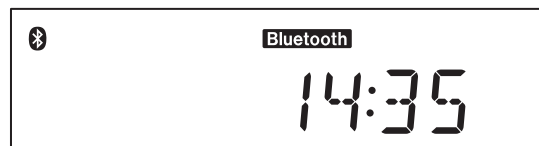

- Der MC-D800 versucht automatisch eine Verbindung zu einem zuvor bereits mit ihm verbundenen Gerät aufzubauen.
- Falls innerhalb von zwei Minuten keine Verbindung aufgebaut werden konnte, erscheint die Meldung „NO DEVICE CONNECTED“ (kein Gerät verbunden) als Laufschrift im Display.
- Bevor die Bluetooth-Funktion des MC-D800 zum ersten Mal verwendet wird oder ein neues Bluetooth-Gerät verbunden werden soll, müssen die beiden Komponenten miteinander gekoppelt werden (Pairing).
- Falls die Verbindung nicht aufgebaut werden kann, überprüfen Sie, ob das andere Gerät zum Herstellen einer Bluetooth-Verbindung vorbereitet ist.
- Falls die Verbindung während des Gebrauchs unterbrochen wird, erscheint die Meldung „NO DEVICE CONNECTED“ (kein Gerät verbunden) als Laufschrift im Display des MC-D800. Führen Sie in diesem Fall am MC-D800 sowie am anderen Gerät erneut die Bedienschritte zum Verbindungsaufbau durch.

## 2 Starten Sie die Wiedergabe des anderen Bluetooth-Geräts.

Sofern das verbundene Bluetooth-Gerät „AVRCP“ unterstützt, können dessen Wiedergabe-, Pause- und Stoppfunktionen mithilfe des MC-D800 sowie der Fernbedienung gesteuert werden.

Die Fernbedienbarkeit ist abhängig vom verwendeten Bluetooth-Gerät. Möglicherweise reagieren einige Geräte nicht auf Steuerungsbefehle oder die tatsächliche Bedienung weicht vom Üblichen ab.

- Der Lautstärkepegel des gekoppelten Geräts kann allerdings nicht fernbedient werden.

### (Audio/Video Remote Control Profile) (AVRCP) (Audio/Video-Fernsteuerungsprofil)

Um die Wiedergabe-, Pause- und Stoppfunktionen des verwendeten, anderen Bluetooth-Geräts fernbedienen zu können, muss es „AVRCP“ unterstützen.

Abhängig von den jeweiligen Spezifikationen unterstützen einige Bluetooth-Geräte allerdings unterschiedliche Funktionen.

- Abhängig vom jeweiligen Bluetooth-Gerät kann die Sprungfunktion möglicherweise nicht mithilfe des MULTI JOG (I◀◀/▶▶I) am MC-D800 ausgeführt werden. Verwenden Sie in diesem Fall die Suchfunktionstasten (◀◀/▶▶) des MC-D800.
- Falls sich das verbundene, andere Bluetooth-Gerät nicht mithilfe des MC-D800 fernbedienen lässt, nehmen Sie die entsprechende Bedienung direkt am anderen Bluetooth-Gerät vor.

## Entkoppeln (Unpairing)

Um die Kopplung mit einem verbundenen Bluetooth-Gerät aufzuheben, betätigen Sie die PAIRING-Taste.

- Falls Sie den MC-D800 zu einem späteren Zeitpunkt erneut via Bluetooth-Funktion mit einem Gerät verbinden möchten, das zuvor entkoppelt wurde, müssen die beiden Komponenten erneut gekoppelt werden.
- Beim Entkoppeln werden alle Kopplungsinformationen gelöscht. Einzelne Geräte können nicht entkoppelt werden.

# Herstellen der Bluetooth-Verbindung (Pairing)

Bevor die Bluetooth-Funktion des MC-D800 zum ersten Mal verwendet wird oder ein neues Bluetooth-Gerät verbunden werden soll, müssen die beiden Komponenten miteinander gekoppelt werden. Gehen Sie wie folgt vor, um den MC-D800 mit einem anderen Gerät, das die Bluetooth-Funktion unterstützt, zu koppeln.

## Koppeln (Pairing)

### 1 Betätigen Sie die CD/Bluetooth/USB-Taste, um „Bluetooth“ auszuwählen.

Nachdem „BLUETOOTH“ als Laufschrift im Display angezeigt wurde, erscheint die Meldung „PAIRING“. Dies signalisiert, dass der MC-D800 zum Koppeln mit einem anderen Gerät bereit ist.



Wird innerhalb von zwei Minuten keine Verbindung aufgebaut, erscheint im Display die Meldung „NO DEVICE CONNECTED“ (kein Gerät verbunden) als Laufschrift. Um das Koppeln an dieser Stelle zu starten, versetzen Sie den MC-D800 mithilfe der PAIRING-Taste in den Kopplungsmodus. Im Display erscheint „PAIRING“.

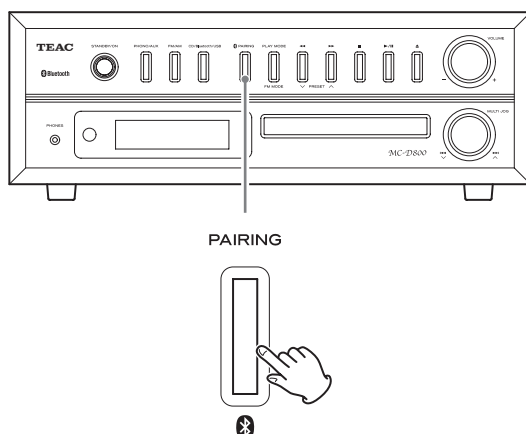

### 2 Aktivieren Sie die Bluetooth-Kommunikation am anderen Bluetooth-Gerät.

### 3 Wählen Sie am anderen Bluetooth-Gerät „MC-D800“ (dieses Gerät) aus.

- Falls während des Kopplungsversuchs eine Passwortabfrage erfolgt, geben Sie „0000“ ein.

Bei erfolgreicher Verbindungsherstellung ertönt ein elektronischer Signalton und im Display erscheint das Bluetooth-Symbol (📶).

- Falls innerhalb von zwei Minuten keine Verbindung aufgebaut werden kann, erscheint die Meldung „NO DEVICE CONNECTED“ (kein Gerät verbunden) als Laufschrift im Display und der Kopplungsmodus wird verlassen.
- Der MC-D800 speichert die Kopplungsdaten von bis zu fünf Geräten. Wird ein neues Gerät mit dem MC-D800 gekoppelt, nachdem bereits die Daten von fünf Geräten gespeichert wurden, wird der älteste Datensatz überschrieben.
- Wird bei aktiver Bluetooth-Verbindung die Signalquelle gewechselt oder der MC-D800 mithilfe der STANDBY/ON-Taste in den Standby-Modus versetzt, erfolgt beim nächsten Einschalten automatisch eine Verbindungsherstellung zum zuletzt verbundenen Bluetooth-Gerät – vorausgesetzt, es befindet sich zu diesem Zeitpunkt in Funkreichweite und seine Bluetooth-Funktion ist aktiviert.
- Falls die Bluetooth-Verbindung am verbundenen Bluetooth-Gerät getrennt wird, erscheint die Meldung „NO DEVICE CONNECTED“ (kein Gerät verbunden) als Laufschrift im Display.
- Sofern das andere Bluetooth-Gerät zur Kopplung vorbereitet ist, wird es automatisch mit dem MC-D800 gekoppelt, sobald der Kopplungsmodus, durch Betätigen der PAIRING-Taste, aktiviert wird.

## Nahfeld-Kopplung

Falls das andere Bluetooth-Gerät „NFC“ unterstützt, kann es wie folgt mit dem MC-D800 gekoppelt werden:

### 1 Betätigen Sie die CD/Bluetooth/USB-Taste, um „Bluetooth“ auszuwählen.

- Die „Nahfeld-Kopplung“ funktioniert nur dann, wenn „Bluetooth“ als Signalquelle ausgewählt ist.

### 2 Richten Sie die Antenne des externen Geräts, das „NFC“ unterstützt, auf den Nahfeld-Sensor am MC-D800.

Das externe Gerät muss innerhalb von zwei Sekunden, nachdem „Bluetooth“ ausgewählt wurde, auf den Sensor am MC-D800 ausgerichtet werden. Der Nahfeld-Sensor befindet sich auf der Geräteoberseite des MC-D800, in der Nähe des in Ruheposition befindlichen Tonabnehmersystems. Im Auslieferungszustand wird der Sensor durch einen Sticker markiert.

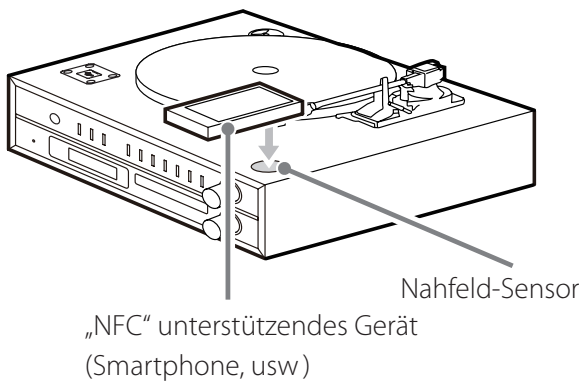

- Zur erfolgreichen Kopplung darf der Abstand zwischen Nahfeld-Sensor und externem Gerät nicht mehr als zwei Zentimeter betragen.
- Stoßen Sie während des Nahfeld-Kopplungsvorgangs nicht an die Abtastnadel.

## Schallplattenwiedergabe

Entriegeln Sie die Transportsicherung vor Inbetriebnahme des Plattenspielers, indem Sie die Schraube mithilfe einer Münze oder eines Schraubendrehers im Uhrzeigersinn bis zum Anschlag drehen. Entfernen Sie den Nadelerschutz (weiße Kunststoffkappe) (siehe Seite 203).

### 1 Wählen Sie mithilfe der PHONO/AUX-Taste „PHONO“ aus.

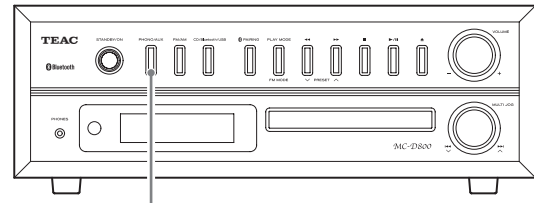

PHONO/AUX

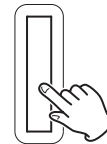

Bei jedem Betätigen der PHONO/AUX-Taste wird zwischen PHONO (Plattenspieler) und AUX (externes Gerät) umgeschaltet.

### 2 Öffnen Sie behutsam die Staubschutzhaube.

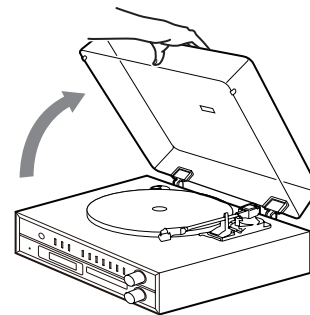

- ⚠ **Achten Sie beim Öffnen und Schließen der Haube darauf, dass Sie nicht beispielsweise Ihre Hand einklemmen.**

## Schallplattenwiedergabe (Fortsetzung)

### 3 Legen Sie eine Schallplatte auf den Plattenteller.

Verwenden Sie zur Wiedergabe einer Single mit 45 UpM gegebenenfalls den mitgelieferten Single-Puck-Adapter.

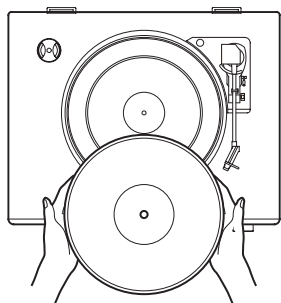

### 4 Wählen Sie die auf der Schallplatte angegebene Umdrehungszahl (UpM).

Als Umdrehungszahlen können 33 1/3, 45 oder 78 eingestellt werden.

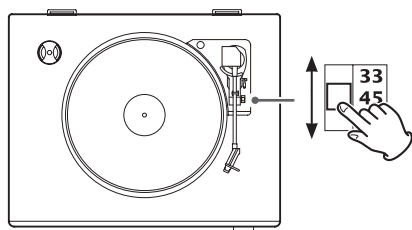

### 5 Schieben Sie die Tonarmverriegelung (Haltebügel) nach rechts, so dass der Tonarm frei auf der Stütze aufliegt.

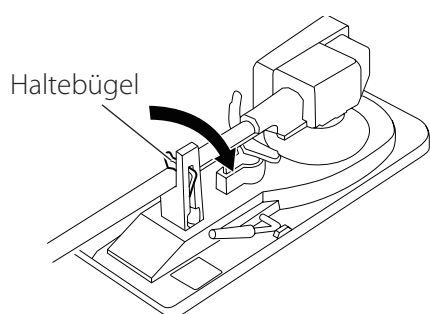

### 6 Heben Sie den Tonarm mithilfe des Tonarmlifts an.

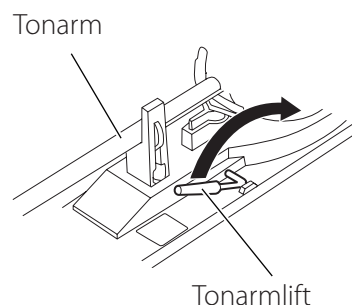

- Die Schallplattenwiedergabe kann auch ohne Verwendung des Tonarmlifts gestartet werden, indem Sie den Tonarm vorsichtig anheben und an der gewünschten Position behutsam auf die Schallplatte absenken.

### 7 Positionieren Sie die Abtastnadel über der Einlaufrille oder am Beginn des Titels, den Sie wiedergeben möchten.

Sobald der Tonarm in Richtung Schallplatte bewegt wird, beginnt der Plattenteller sich zu drehen.

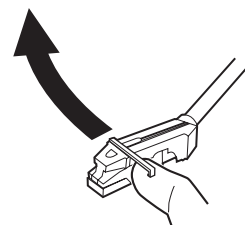

## 8 Senken Sie den Tonarm mithilfe des Tonarmlifts langsam ab.

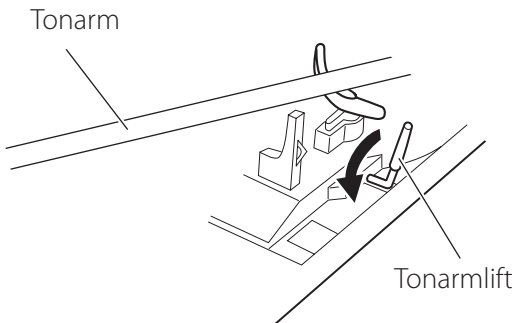

- Zur Vermeidung von Staub kann die Schutzhaube während der Schallplattenwiedergabe geschlossen bleiben.

**⚠ Stellen Sie keine Gegenstände auf die Plattenspielerhaube, da diese, aufgrund von Erschütterungen – besonders während der Wiedergabe – Störgeräusche verursachen oder herunterfallen können.**

Zu hohe Wiedergabelautstärke bei der Schallplattenwiedergabe kann Rückkopplungen verursachen. Falls dieser Effekt auftritt, verringern Sie den Wiedergabepegel, indem Sie den VOLUME-Drehregler nach rechts drehen.

## Beenden der Wiedergabe

Bei Erreichen der Auslaufrille wird der Tonarm automatisch wieder auf die Tonarmstütze zurück bewegt, und der Plattenteller hört auf sich zu drehen (automatische Abschaltung mit Tonarmrückführung).

- Die Wiedergabe kann auch manuell beendet werden, indem der Tonarm mittels Tonarmlift (oder vorsichtig mit dem Finger) angehoben und auf die Tonarmstütze zurückgeführt wird.

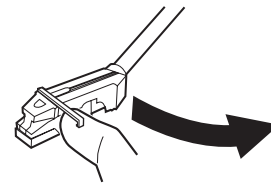
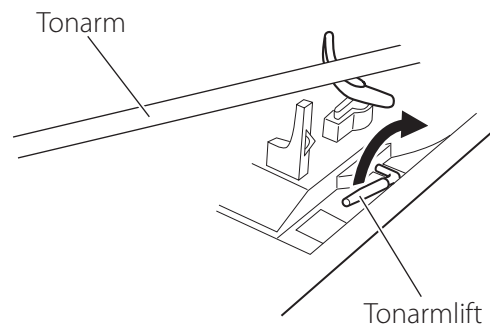

Sollte die automatische Abschaltung mit Tonarmrückführung bei einer Schallplatte nicht funktionieren, führen Sie den Tonarm manuell auf die Tonarmstütze zurück.

# Radiobetrieb

Wählen Sie mithilfe der FM/AM-Taste „FM“ oder „AM“ aus.

## Bei Verwendung der Taste am MC-D800

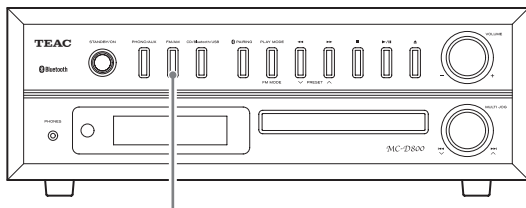

FM/AM

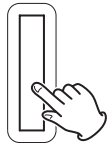

## Bei Verwendung der Taste auf der Fernbedienung

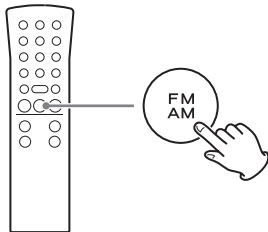

Bei jedem Betätigen der FM/AM-Taste wird zwischen FM (UKW) und AM (MW) Empfang umgeschaltet.

### Displaybeispiel bei UKW-Empfang



### Displaybeispiel bei MW-Empfang

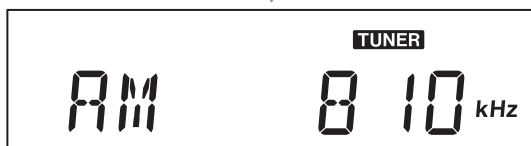

## Automatische Senderwahl

Betätigen Sie wiederholt die  $\sphericalangle$  oder  $\sphericalangle$  Taste. Sobald sich der angezeigte Frequenzwert fortlaufend ändert, lassen Sie die entsprechende Taste los. Die automatische Sendersuche startet.

## Bei Verwendung der Tasten am MC-D800

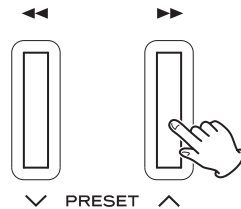
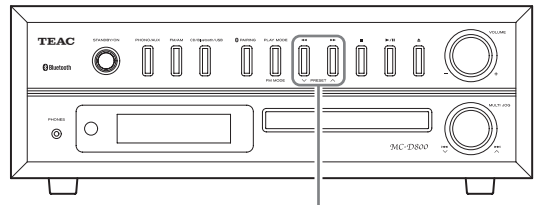

## Bei Verwendung der Tasten auf der Fernbedienung

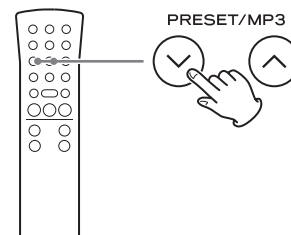

- Bis ein Sender gefunden wurde, wird die Meldung „SEARCH“ im Display angezeigt.

Displaybeispiel



- Sobald das Programm einer Radiostation empfangen wird, endet die automatische Senderwahl.
- Um die automatische Senderwahl vorzeitig abzubrechen, betätigen Sie erneut die  $\sphericalangle$  oder  $\sphericalangle$  Taste.
- Bei eingeschränktem Empfang oder nicht angeschlossener Antenne erscheint die Meldung „PLEASE CHECK ANTENNA“ als Laufschrift im Display. Überprüfen Sie die ordnungsgemäße Verbindung des Antennenkabels und, bei Verwendung einer Zimmerantenne, deren optimale Ausrichtung. Versuchen Sie anschließend nochmals den Sender zu empfangen.



## Manuelle Senderwahl

### Bei Verwendung des MULTI JOG am MC-D800

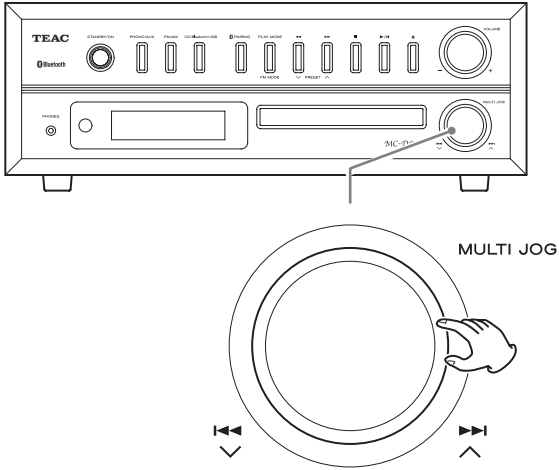

Verwenden Sie zum Ändern der Empfangsfrequenz das MULTI JOG.

- Durch Rechtsdrehung werden höhere Frequenzwerte eingestellt und durch Linksdrehung niedrigere.

### Bei Verwendung der Tasten auf der Fernbedienung

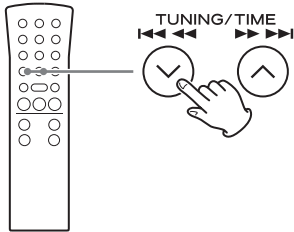

Durch kurzes Betätigen einer TUNING/TIME-Taste (∨ oder ∧) ändert sich die jeweilige Frequenz um einen festen Wert.

- Betätigen Sie die TUNING/TIME-Taste (∨/∧) so lang anhaltend, bis der gewünschte Sender gefunden ist.

## FM MODE-Taste

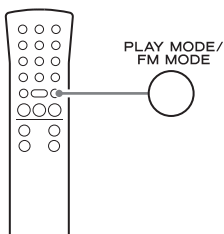

Bei FM (UKW) Stereoempfang kann mittels FM MODE-Taste zwischen Stereo- und Monowiedergabe umgeschaltet werden.

## Auswählen von „Stereo“

Sofern eine UKW-Stereoempfang in Stereoqualität empfangen wird, leuchtet die STEREO-Anzeige im Display.

- Bei stark verminderter Empfangsqualität leuchtet die STEREO-Anzeige nicht.

Displaybeispiel



Stereo-Anzeige



## Auswählen von „Mono“

Schalten Sie bei eingeschränktem UKW-Stereoempfang auf Monowiedergabe um.

Zur Verbesserung der Klangqualität werden Sendungen in Monoqualität wiedergegeben.

Displaybeispiel



# Senderspeicherplätze (Presets)

Die Empfangsfrequenzen von FM (UKW)- und AM (MW)-Sendern können in den Speicherplätzen 1 bis 20 gespeichert werden.

## 1 Betätigen Sie zum Auswählen von „FM“ oder „AM“ die FM/AM-Taste.

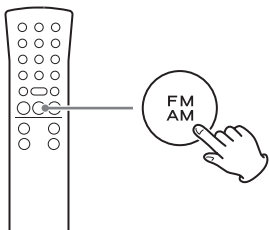

Bei jedem Betätigen der FM/AM-Taste wird zwischen „FM“ (UKW) und „AM“ (MW) Empfang umgeschaltet.

## 2 Verwenden Sie zum Suchen des Senders, dessen Frequenz Sie in einem Speicherplatz (Preset) speichern möchten, die TUNING-Tasten (∨/∧).

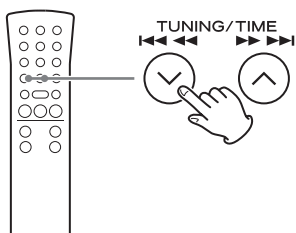

## 3 Nachdem Sie einen Sender ausgewählt haben, betätigen Sie die MEMORY-Taste.

Speicherplatznummer und MEMORY-Anzeige blinken im Display.

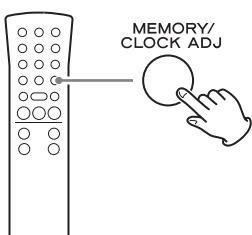

Displaybeispiel



Speicherplatznummer (Preset-Nummer)

## 4 Wählen Sie mithilfe der PRESET-Tasten die Nummer des Speicherplatzes aus, in dem Sie die Senderdaten speichern möchten.

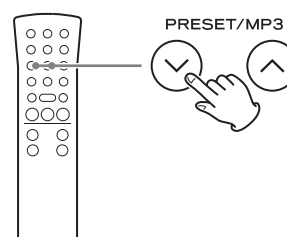

## 5 Betätigen Sie die MEMORY-Taste.

Die Senderdaten werden gespeichert. Die zugehörige Speicherplatznummer und die MEMORY-Anzeige leuchten nun konstant im Display.

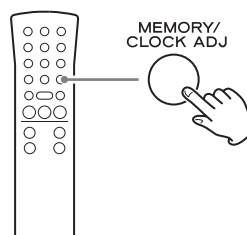

Wiederholen Sie zum Speichern weiterer Sender die Bedienschritte 1 bis 5.

## Automatische Speicherplatzbelegung

Der MC-D800 kann Sender automatisch suchen und die gefundenen Senderdaten in den Speicherplätzen ablegen.

### 1 Betätigen Sie zum Auswählen von FM (UKW) oder AM (MW) Empfang die FM/AM-Taste.

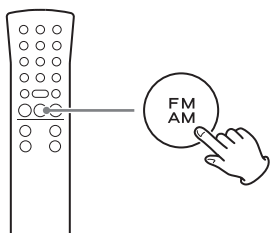

Bei jedem Betätigen der FM/AM-Taste wird zwischen „FM“ (UKW) und „AM“ (MW) Empfang umgeschaltet.

### 2 Betätigen Sie die MEMORY-Taste mindestens zwei Sekunden lang.

Im Display erscheint die Meldung „AUTO“ und die gefundenen Sendefrequenzen werden in den Presets gespeichert.

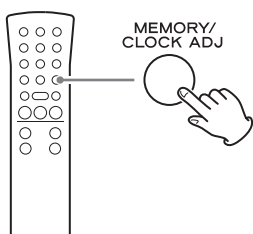

- Nachdem 20 Speicherplätze automatisch belegt wurden, erscheint „PROG FULL“, gefolgt von „preset 01“ im Display, und das Programm des darin gespeicherten Senders wird wiedergegeben.



## Aufrufen von Senderspeicherplätzen

### 1 Betätigen Sie die FM/AM-Taste, um den gewünschten Empfangsbereich auszuwählen.

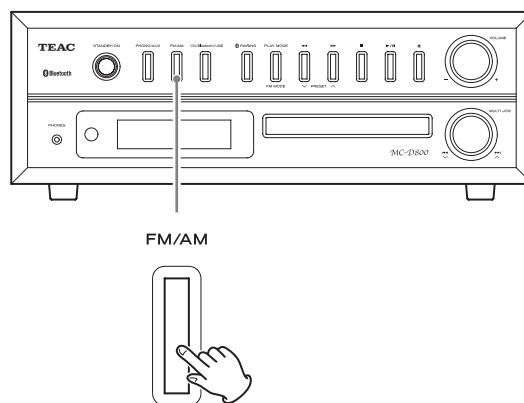

### 2 Betätigen Sie zum Auswählen des Speicherplatzes, in dem der gewünschte Sender gespeichert ist, wiederholt eine der PRESET-Tasten (∨ oder ∧).

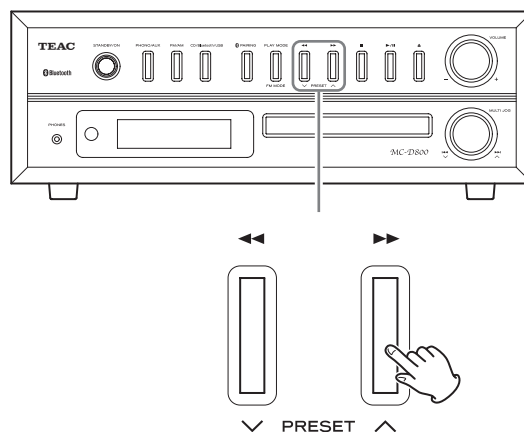

## Presets (Fortsetzung)

### Bei Verwendung der Fernbedienung

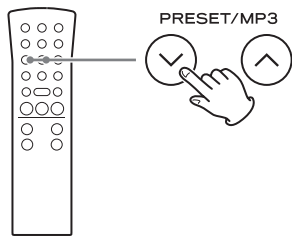

Die Speicherplatznummer wird links im Display angezeigt.

Displaybeispiel: Speicherplatz 3 ist ausgewählt



Speicherplatznummer (Preset-Nummer)

- Wenn ein Speicherplatz ausgewählt wird, dem eine Empfangsfrequenz zugewiesen wurde, erscheint die MEMORY-Anzeige.
- Nachdem ein Speicherplatz ausgewählt wurde, wird die zugehörige Nummer so lang im Display angezeigt, bis ein anderer Sender manuell ausgewählt wird.

## RDS

RDS (Radio Data System) ist ein Service, der es Rundfunkanstalten erlaubt, zusätzliche Informationen zusammen mit dem Radioprogramm auszustrahlen.

### 1 Wählen Sie einen FM (UKW) Sender (siehe Seite 228), der „RDS“ unterstützt.

Die RDS-Anzeige leuchtet und der Name des Programmservice (Name des Senders) erscheint im Display.

### 2 Betätigen Sie die INFO-Taste.

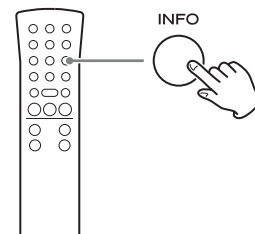

Bei jedem Betätigen der INFO-Taste wechselt der RDS-Modus, wie folgt:

### **PS (Programmservice)**

Wenn Sie „PS“ ausgewählt haben, wird der Name des Senders im Display angezeigt. Sollten keine PS-Daten verfügbar sein, wird die Meldung „NO PS“ im Display angezeigt.

### **PTY (Programmtyp)**

Wenn Sie „PTY“ ausgewählt haben, wird der jeweilige Programmtyp einer Sendung angezeigt. Sollten keine PTY-Daten verfügbar sein, wird die Meldung „NO PTY“ im Display angezeigt.

### **RT (Radiotext)**

Wenn Sie „RT“ ausgewählt haben, werden vom jeweiligen Sender übermittelte Informationen mit einer Länge von bis zu 64 Zeichen pro Meldung als Laufschrift im Display angezeigt. Sollten keine RT-Daten verfügbar sein, erscheint die Meldung „NO TEXT“ im Display.

### **CT (RDS-Uhrzeit)**

Wenn Sie „CT“ ausgewählt haben, wird die vom jeweiligen Sender übermittelte Uhrzeit im Display angezeigt. Sollten keine CT-Daten verfügbar sein, erscheint die Meldung „NO CT“ im Display.

- Bei Anzeige der RDS-Uhrzeit kann, durch erneutes Betätigen der INFO-Taste, wieder zur Frequenzanzeige zurückgekehrt werden.

### **RDS-Uhrzeit (CT)**

Die interne Uhr des MC-D800 wird automatisch zu den empfangenen CT-Daten synchronisiert. Falls der gewählte RDS-Sender CT-Daten übermittelt, die nicht der tatsächlichen aktuellen Uhrzeit entsprechen, können sich diese inkorrekten Zeitangaben auch auf den Timerbetrieb auswirken. CT-Daten werden unabhängig vom gewählten RDS-Modus empfangen und die Uhr des MC-D800 wird dazu synchronisiert.

**Betätigen Sie zum Aktivieren oder Deaktivieren des CT-Modus die INFO-Taste länger als zwei Sekunden und wählen Sie anschließend mithilfe der TUNING-Tasten (∨/∧) die Option „ON“ (Ein) oder „OFF“ (Aus).**

Sender können anhand des ausgestrahlten Programmtyps gesucht werden.

## 1 Betätigen Sie zum Auswählen von „FM“ die FM/AM-Taste.

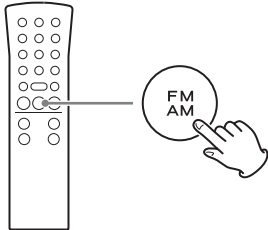

## 2 Betätigen Sie die DISPLAY-Taste auf der Fernbedienung länger als zwei Sekunden. Wählen Sie anschließend durch wiederholtes Betätigen einer TUNING-Taste (∨/∧) den gewünschten Programmtyp aus.

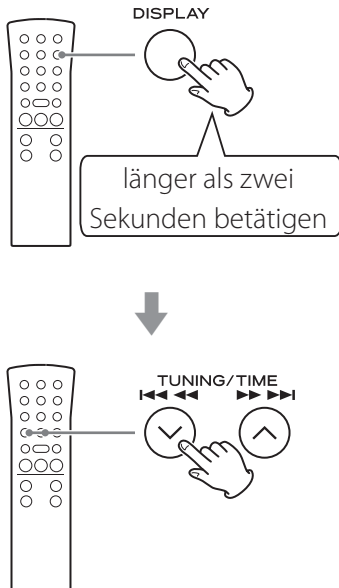

## 3 Betätigen Sie die DISPLAY-Taste.

Der Suchvorgang beginnt.

- Sobald der gesuchte Programmtyp gefunden wurde, stoppt der Suchlauf und der Programmtyp wird angezeigt.
- Wird der gesuchte Programmtyp mithilfe der PTY-Suche nicht gefunden, stoppt der Suchlauf automatisch an der Ausgangsfrequenz.
- Durch Betätigen der DISPLAY-Taste kann die PTY-Suche abgebrochen werden.

## PTY (RDS-Programmtyp)

NEWS:	kurze Ansagen, Ereignisse, öffentliche Meinung, Berichte, aktuelle Situationen
AFFAIRS:	Empfehlungen, einschließlich praktischer Anregungen – außer Nachrichten, Dokumentationen, Diskussionen, Analysen
INFO:	nützliche Informationen oder Berichte, wie Wettervorhersagen, Verbraucherberatung, medizinische Hinweise
SPORT:	Sportberichte
EDUCATE:	Bildungs- und kulturelle Informationen
DRAMA:	Hörspiele, Konzerte und Serien aller Art
CULTURE:	nationale oder regional-kulturelle Berichte aller Art, einschließlich religiöser Veranstaltungen, Philosophie, Sozialwissenschaft, Fremdsprachen, Theater
SCIENCE:	Programme über Naturwissenschaften und Technologie
VARIED:	Unterhaltungsprogramme, wie Quizshows, Interviews, Comedy und Satire
POP M:	Popmusik, kommerzielle, populäre Songs, Hitparaden, Album-Charts, usw.
ROCK M:	moderne Musik, meist von jungen Künstlern komponierte und gespielte Titel
EASY M:	populäre Musikstücke, jeweils meist kürzer als fünf Minuten
LIGHT M:	klassische Musik, Instrumentalwerke, Chor sowie allgemein beliebte leichte Unterhaltungsmusik

CLASSICS:	klassische Orchesterwerke, einschließlich Opern, Symphonien, Kammerorchester, usw.
OTHER M:	weitere Musikstile, wie Rhythm & Blues, Reggae, usw.
WEATHER:	Wetterberichte und -vorhersagen
FINANCE:	Börsen-, Handels-, Wirtschaftsberichte
CHILDREN:	Kinder- und Jugendsendungen
SOCIAL:	soziale Belange
RELIGION:	Sendungen mit religiösen Inhalten
PHONE IN:	Programme mit telefonischer Zuhörer-beteiligung
TRAVEL:	Reiseberichte
LEISURE:	Programme zu Freizeitaktivitäten
JAZZ:	Jazz-Musik
COUNTRY:	Country-Musik
NATION M:	nationale Musik, einschließlich Schlager, Chanson, usw.
OLDIES:	Musik aus der so genannten „guten alten Zeit“ der Popmusik
FOLK M:	volkstümliche Musik
DOCUMENT:	Dokumentarberichte
TEST:	Testausstrahlung für Alarmierungsgeräte oder -Receiver – Nicht zur Suche oder dynamischen Umschaltung von Verbraucherelektronik bestimmt
ALARM:	Warnmeldungen vor Notsituationen oder Naturkatastrophen

# Weck-Timerfunktion

Bei Erreichen der programmierten Uhrzeit beginnt die Wiedergabe.

- Stellen Sie die korrekte Uhrzeit ein, bevor Sie die Timer programmieren (siehe Seite 205).

## Programmieren des Timers

### 1 Versetzen Sie den MC-D800 in den Bereitschaftsmodus (Standby).

Zum Programmieren der Timerfunktion muss sich der MC-D800 im Standby-Modus befinden. Betätigen Sie zum Aktivieren des Standby-Modus die STANDBY/ON-Taste.

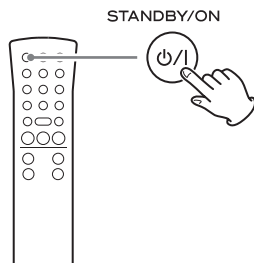

### 2 Betätigen Sie die TIMER-Taste mindestens zwei Sekunden lang.

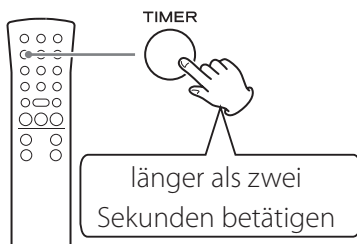

Die Timeranzeige (🕒) blinkt und die Meldung „SET TIMER“ durchläuft einmal das Display. Anschließend erscheint „ON TIME“ (Einschaltzeit) und die Timerfunktion ist bereit für Ihre Eingaben.

Displaybeispiel



Der „Stundenwert“ blinkt.

- Die Timer-Programmierung wird automatisch beendet, wenn innerhalb von 20 Sekunden keine Taste betätigt wird.



**3** Stellen Sie den Stundenwert der Einschaltzeit (TIMER ON) mithilfe der TIME-Tasten (∨/∧) ein und betätigen Sie anschließend die TIMER-Taste.

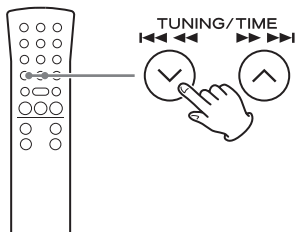

Displaybeispiel

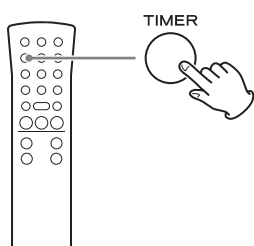

- Nach Einstellen des Stundenwerts blinkt die Minutenanzeige.

**4** Stellen Sie den Minutenwert der Einschaltzeit (TIMER ON) mithilfe der TIME-Tasten (∨/∧) ein und betätigen Sie anschließend die TIMER-Taste.

Displaybeispiel

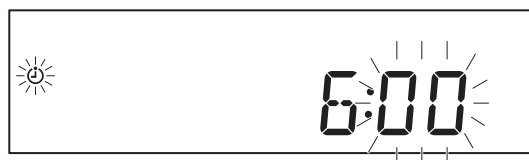

Nachdem der Einschaltzeitpunkt (TIMER ON) programmiert wurde, erscheint „OFF TIME“ (Ausschaltzeit) im Display und der Stundenwert blinkt.

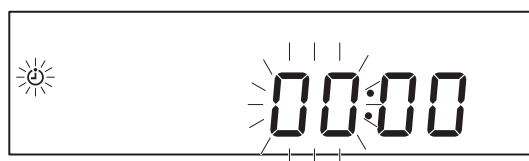
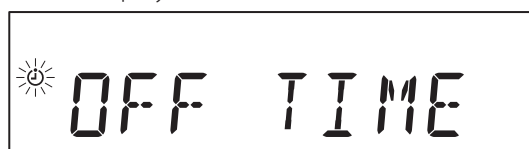

**5** Wiederholen Sie zum Programmieren der Ausschaltzeit (TIMER OFF) die Bedienschritte **3** und **4**.

Displaybeispiel

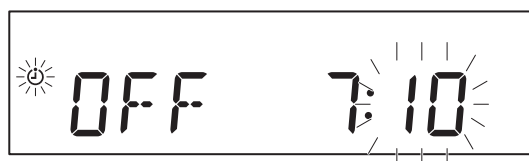

## Weck-Timerfunktion (Fortsetzung)

- 6 Wählen Sie mithilfe der TIME-Tasten (∨/∧) die gewünschte Signalquelle aus und betätigen Sie anschließend die TIMER-Taste.**

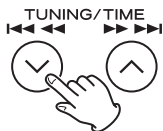

Displaybeispiel



Folgende Signalquellen können ausgewählt werden: „CD“, „USB“, „FM TUNER“ sowie „AM TUNER“.

Bei jedem Betätigen der TIME-Tasten (∨/∧) wechselt die Signalquelle, wie folgt:



„BLUETOOTH“ und „PHONO“ können nicht gewählt werden.

- 7 Stellen Sie den gewünschten Wiedergabepegel mithilfe der TIME-Tasten (∨/∧) ein.**

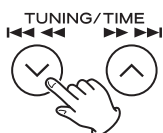

Die Wiedergabelautstärke kann im Bereich von „5“ (Minimalwert) bis „32“ (Maximalwert) eingestellt werden.

- Beim Einschalten des MC-D800 mittels Weck-Timerfunktion wird die Wiedergabe, bis zum Erreichen des programmierten Werts, allmählich lauter.

- 8 Betätigen Sie die TIMER-Taste.**

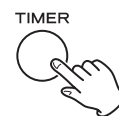

Timeranzeige

Die Timeranzeige erscheint.

Hiermit ist die Programmierung der Weck-Timerfunktion abgeschlossen.

- Die programmierten Weck-Timereinstellungen bleiben nicht gespeichert, wenn die Spannungszufuhr, beispielsweise durch Netzausfall, unterbrochen oder das Netzkabel vom Spannungnetz getrennt werden.
- Bei Erreichen des Einschaltzeitpunkts (TIMER ON) beginnt die Wiedergabe und die Timeranzeige blinkt.

**Bereiten Sie die gewählte Signalquelle zur Wiedergabe vor, bevor der MC-D800 mittels Weck-Timerfunktion eingeschaltet wird.**

Legen Sie eine Disc ins Laufwerk, wenn Sie „CD“ gewählt haben.

Wenn Sie „USB“ gewählt haben, schließen Sie am USB-Port einen USB Flash-Speicherstick an.

- Falls keine Disc geladen oder kein Speicherstick angeschlossen wurde, wird automatisch auf UKW-Wiedergabe (FM TUNER) umgeschaltet.

## Einschlaf-Timerfunktion

Aktivieren oder Deaktivieren Sie die Weck-Timerfunktion, wenn sich der MC-D800 im Standby-Modus befindet.

### Deaktivieren der Timerfunktion

Wenn die Weck-Timerfunktion nicht benötigt wird, betätigen Sie zum Deaktivieren die TIMER-Taste.

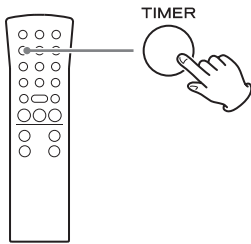

„TIMER OFF“ wird als Laufschrift im Display angezeigt und die Timeranzeige erlischt.

- Die Timerfunktion kann während des Betriebs oder im Standby-Modus deaktiviert werden.

### Aktivieren der Timerfunktion

Betätigen Sie erneut die TIMER-Taste, um die Weck-Timerfunktion wieder einzuschalten.

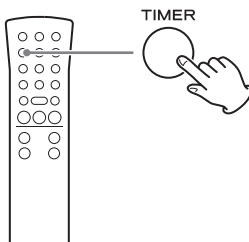

„TIMER ON“ wird als Laufschrift im Display angezeigt. Anschließend erscheinen die Timerwerte in folgender Reihenfolge: Einschaltzeit (TIMER ON), Ausschaltzeit (TIMER OFF), Signalquelle und Lautstärkepegel. Das ebenfalls im Display erscheinende Timer-Symbol signalisiert, dass der MC-D800 auf das Erreichen des Einschaltzeitpunkts (TIMER ON) wartet.

- Betätigen Sie während der durch die Timerfunktion gestarteten Wiedergabe die TIMER-Taste, um die Weck-Timerfunktion zu deaktivieren. Der MC-D800 wird in diesem Fall nicht automatisch in den Bereitschaftsmodus versetzt, wenn der Abschaltzeitpunkt erreicht ist.
- Die Weck-Timerfunktion kann nur im Standby-Modus aktiviert werden.

Der MC-D800 kann so programmiert werden, dass er, nach Verstreichen einer einzustellenden Zeitspanne, in den Standby-Modus versetzt wird.

### Programmieren des Einschlaf-Timers

Betätigen Sie wiederholt die SLEEP-Taste, bis die gewünschte Zeitspanne im Display angezeigt wird.

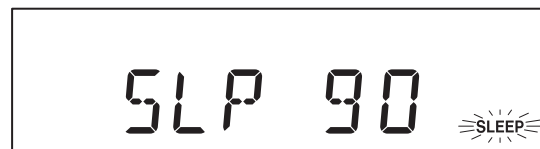
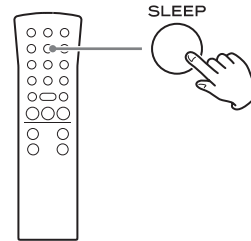

Die Zeitspanne, nach deren Verstreichen der MC-D800 in den Standby-Modus versetzt wird, ändert sich bei jedem Betätigen der SLEEP-Taste, wie folgt (Anzeige in Minuten):



Bei aktivierter Einschlaf-Timerfunktion erscheint in der unteren rechten Ecke des Displays die SLEEP-Anzeige.

- Bei aktivierter Einschlaf-Timerfunktion ist die Display-Hintergrundbeleuchtung abgedunkelt.
- Bei aktivierter Einschlaf-Timerfunktion kann die verbleibende Zeit bis zum Aktivieren des Standby-Modus, durch einmaliges Betätigen der SLEEP-Taste, für einige Sekunden angezeigt werden.
- Wenn die Einschlaf-Timerfunktion aktiviert ist, kann sie, durch zweimaliges Betätigen der SLEEP-Taste, deaktiviert werden.

# Wiedergeben einer angeschlossenen Signalquelle

Das Audiosignal eines mittels Audio- oder Kopfhörerausgang mit dem MC-D800 verbundenen Audio-Players oder einer anderen externen Audiokomponente kann über den MC-D800 wiedergegeben werden.

- 1 Verwenden Sie ein handelsübliches Stereo-Mini-Klinkenkabel, um den Kopfhörerausgang (oder Audioausgang) eines portablen Audio-Players oder einer anderen Audiokomponente mit dem Analogeingang (AUX IN) auf der Rückseite des MC-D800 zu verbinden.**

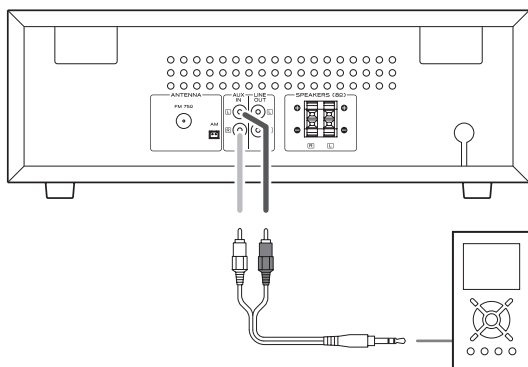

- 2 Betätigen Sie zum Auswählen von „AUX“ die PHONO/AUX-Taste.**

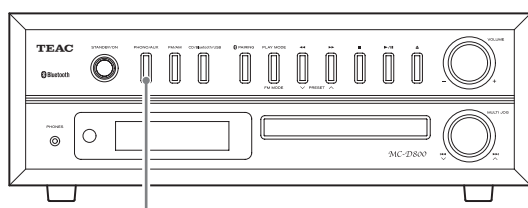

PHONO/AUX

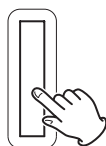

- 3 Starten Sie die Wiedergabe der externen Signalquelle. Regeln Sie anschließend den Lautstärkepegel am MC-D800 sowie am daran angeschlossenen Gerät.**

- Falls bei Verwendung der Kopfhörerbuchse eines externen Audio-Players, an diesem kein Wiedergabepegel eingestellt wurde, wird über den MC-D800 kein Audiosignal wiedergegeben.
- Bei zu hohen Pegelinstellungen des Players können Verzerrungen auftreten. Reduzieren Sie in diesem Fall die Wiedergabelautstärke am Player, bis keine Verzerrungen mehr zu hören sind. Regeln Sie die Wiedergabelautstärke anschließend am MC-D800 oder über dessen Fernbedienung.

Versuchen Sie, anhand folgender Hinweise, etwaige Funktionsstörungen des MC-D800 zu beseitigen. Eine Störung kann auch durch externe Einflüsse oder andere Geräte verursacht werden. Vergewissern Sie sich bitte, dass Geräte, die Sie zusammen mit dem MC-D800 verwenden, ordnungsgemäß angeschlossen sind und betrieben werden.

Sollte der MC-D800 dennoch nicht einwandfrei funktionieren, kontaktieren Sie bitte den Händler, bei dem Sie ihn erworben haben.

## Der MC-D800 lässt sich nicht einschalten.

- ➔ Überprüfen Sie, ob das Netzkabel korrekt angeschlossen ist. Schalten Sie den MC-D800 anschließend mithilfe der STANDBY/ON-Taste ein. Stellen Sie sicher, dass die verwendete Netzsteckdose Spannung liefert, indem Sie einen anderen Verbraucher, wie etwa eine Lampe oder einen Tischventilator, daran ausprobieren (siehe Seiten 194 und 207).

## Es wird kein Signal wiedergegeben.

- ➔ Erhöhen Sie die Wiedergabelautstärke, indem Sie den VOLUME-Drehregler nach rechts drehen.

## Die Fernbedienung funktioniert nicht.

- ➔ Schalten Sie den MC-D800 mithilfe der STANDBY/ON-Taste ein.
- ➔ Ersetzen Sie verbrauchte Batterien durch frische.
- ➔ Beseitigen Sie mögliche Hindernisse zwischen Fernbedienung und MC-D800. Richten Sie die Fernbedienung innerhalb des Betriebsradius von fünf Metern auf die Gerätefrontseite.
- ➔ Schalten Sie helle Lichtquellen in unmittelbarer Nähe des MC-D800 aus.

## Bei Fernsehern oder anderen Geräten in der Nähe treten Fehlfunktionen auf.

- ➔ In wenigen Fällen löst die Fernbedienung des MC-D800 Funktionen anderer, mittels Infrarot-Fernbedienung gesteuerter Geräte, aus. Schalten Sie in diesen Fällen das andere Gerät aus, wenn Sie die Fernbedienung des MC-D800 verwenden.

## Das Wiedergabesignal rauscht.

- ➔ Wählen Sie einen Aufstellungsort, der möglichst weit von TV-, Mikrowelle- und anderen Geräten, die elektromagnetische Strahlung erzeugen, entfernt ist.

## CD-Player

### Discs können nicht wiedergegeben werden.

- ➔ Falls sich eine Disc mit der Labelseite nach unten im Laufwerk befindet, laden Sie die Disc mit der Labelseite nach oben.
- ➔ Reinigen Sie die Disc, falls sie verschmutzt sein sollte.
- ➔ Unbeschriebene oder nicht korrekt finalisierte Discs können nicht wiedergegeben werden. Vergewissern Sie sich, dass eine CD-R-/CD-RW-Disc bereits beschrieben und ordnungsgemäß finalisiert wurde.
- ➔ Abhängig von der Qualität der Disc sowie den Bedingungen beim Schreibvorgang können einige CD-R-/CD-RW-Discs möglicherweise nicht oder nicht einwandfrei wiedergegeben werden.
- ➔ Die Wiedergabe einer programmierten Titelfolge ist nur mit korrekt finalisierten Discs möglich.

### Tonsprünge oder -aussetzer treten auf.

- ➔ Erschütterungen können die Ursache sein. Wählen Sie einen stabilen Installations-/Aufstellungsort.
- ➔ Reinigen Sie die Disc, falls sie verschmutzt sein sollte.
- ➔ Vermeiden Sie die Verwendung gewellter, verformter oder beschädigter Discs.

## MP3-/WMA-Dateien

### Dateien können nicht wiedergegeben werden.

- ➔ Überprüfen Sie das Dateiformat. MP3-Dateien werden anhand ihrer „.mp3“- und WMA-Dateien anhand ihrer „.wma“-Dateierweiterung erkannt.
- ➔ Möglicherweise ist die MP3-/WMA-Datei beschädigt.
- ➔ Vergewissern Sie sich, dass der MC-D800 das Dateiformat wiedergeben kann (siehe Seite 192).

### Titelname, Künstlername und der Name des Albums werden im Display nicht angezeigt.

- ➔ Die entsprechende Datei besitzt keine ID3 Tag-Informationen. Erstellen oder editieren Sie die Informationen für Titel, Künstler und Album mithilfe einer geeigneten Softwareapplikation auf Ihrem PC.

### Im Display werden unbekannte Zeichen angezeigt.

- ➔ Falls Dateiinformationen japanische, chinesische oder andere Doppelbyte-Zeichen verwenden, kann die Datei zwar wiedergegeben, der jeweilige Name jedoch nicht korrekt angezeigt werden.

## Bluetooth-Funktion

### Der Kopplungsversuch (Pairing) scheitert.

- ➔ Beachten Sie die entsprechenden Hinweise in der Bedienungsanleitung des jeweiligen Bluetooth-Geräts.
- ➔ Versetzen Sie den MC-D800 in den Standby-Modus. Schalten Sie das andere Bluetooth-Gerät kurzzeitig aus und anschließend wieder ein. Versuchen Sie die beiden Geräte erneut zu koppeln.
- ➔ Schalten Sie alle anderen Bluetooth-Geräte, außer dem, das Sie mit dem MC-D800 koppeln möchten, aus.
- ➔ Starten Sie einen erneuten Kopplungsversuch, nachdem Sie die „MC-D800“-Daten auf dem anderen Bluetooth-Gerät gelöscht haben.

### Die Verbindungsherstellung ist nicht möglich.

- ➔ Stellen Sie sicher, dass das andere Bluetooth-Gerät eingeschaltet und dessen Bluetooth-Funktion aktiviert ist.
- ➔ Der Abstand zwischen dem MC-D800 und dem anderen Bluetooth-Gerät ist möglicherweise zu groß oder eine Wand oder ein anderes Hindernis befindet sich zwischen den beiden Geräten. Verringern Sie den Abstand auf ein Minimum und vermeiden Sie Hindernisse.
- ➔ Versetzen Sie den MC-D800 in den Standby-Modus und schalten Sie ihn nach kurzer Zeit wieder ein.
- ➔ Heben Sie am anderen Bluetooth-Gerät die Kopplung mit dem MC-D800 auf und folgen Sie anschließend den Hinweisen im Abschnitt: „Herstellen der Bluetooth-Verbindung (Pairing)“ auf Seite 224.

### Die Nahfeld-Kopplung funktioniert nicht.

- ➔ Betätigen Sie zum Auswählen von „Bluetooth“ die CD/Bluetooth/USB-Taste.
- ➔ Überprüfen Sie die Einstellungen des anderen verwendeten Geräts.

### Tonaussetzer oder Rauschen treten auf.

- ➔ Falls sich ein WLAN-Netzwerk, ein anderes Bluetooth-Gerät, eine Mikrowelle oder ähnliche elektronische Geräte in der Nähe befinden, achten Sie auf größtmöglichen Abstand zu diesen Geräten.
- ➔ Verringern Sie bei Gebrauch den Abstand zwischen dem anderen Bluetooth-Gerät und dem MC-D800.
- ➔ Wechseln Sie den Verwendungsort des MC-D800 und des anderen Bluetooth-Geräts.

## Radiobetrieb

### Ein bestimmter Sender kann nicht empfangen werden oder die Empfangsqualität ist mangelhaft.

- ➔ Stellen Sie die korrekte Empfangsfrequenz ein.
- ➔ Verändern Sie bei mangelhaftem UKW-Empfang die Position der FM (UKW) Antenne.
- ➔ Richten Sie bei mangelhaftem MW-Empfang die AM (MW) Antenne erneut aus.
- ➔ Vergewissern Sie sich, dass das FM (UKW) Antennenkabel korrekt angeschlossen ist.
- ➔ Schalten Sie TV-Geräte in der Nähe des MC-D800 aus.

### FM (UKW) Stereo-Sendungen werden in Monoqualität wiedergegeben.

- ➔ Betätigen Sie zum Umschalten auf Stereowiedergabe die FM MODE-Taste.
- ➔ Richten Sie die FM (UKW) Antenne erneut auf beste Empfangsqualität aus und überprüfen Sie, ob das FM (UKW) Antennenkabel korrekt angeschlossen ist.

## Schallplattenwiedergabe

### Schallplatten werden nicht wiedergegeben oder die Wiedergabe rauscht.

- ➔ Stellen Sie sicher, dass der Nadelschutz (weiße Kunststoffkappe) entfernt wurde.
- ➔ Reinigen Sie die Abtastnadel (siehe Seite 197).
- ➔ Ersetzen Sie abgenutzte Abtastnadeln frühzeitig.

### Wiedergabe mit inkorrektcr Tonhöhe

- ➔ Stellen Sie die auf der Schallplatte angegebene Umdrehungszahl (UpM) ein (siehe Seite 226).

### Tonsprünge oder -aussetzer treten auf.

- ➔ Erschütterungen können die Ursache sein. Platzieren Sie den MC-D800 an einem stabilen Ort.
- ➔ Reinigen Sie verschmutzte Schallplatten.
- ➔ Verwenden Sie keine verkratzten Schallplatten.
- ➔ Drehen Sie die Transportsicherungsschraube mithilfe einer Münze oder eines anderen Werkzeugs im Uhrzeigersinn bis zum Anschlag.

**Da der MC-D800 eine Mikroprozessorsteuerung besitzt, können Störspannungen, Interferenzen und andere äußere Einflüsse Fehlfunktionen verursachen, die ein Reset möglicherweise beheben kann. Ziehen Sie hierzu den Netzstecker und warten Sie ungefähr eine Minute, bevor Sie ihn wieder anschließen und den MC-D800 erneut in Betrieb nehmen.**

# Technische Daten

## Verstärkerteil

Ausgangsleistung ..... 10 W + 10 W (8  $\Omega$ )  
Frequenzgang ..... 50 Hz bis 20 kHz  
Audio-Eingangsempfindlichkeit/Impedanz  
AUX: 500 mV/20 k $\Omega$

## CD-Player

Unterstützte Disc-Typen ..... CD, CD-R, CD-RW  
Frequenzgang ..... 20 Hz bis 20 kHz  
Rauschabstand (S/N ratio) ..... 70 dB oder mehr

## Bluetooth-Funktion

Bluetooth-Version ..... V2.1 + EDR  
Profile ..... A2DP, AVRCP  
Codec ..... SBC  
Klasse ..... 2

## Tunerteil

Frequenzbereich (FM) UKW .... 87.5 MHz bis 108.0 MHz  
Frequenzbereich (AM) MW ..... 522 kHz bis 1629 kHz

## Plattenspielerenteil

Motor ..... DC-Servomotor  
Antriebssystem ..... Riemenantrieb  
Geschwindigkeit ..... 33-1/3, 45, 78 UpM  
Gleichlaufschwankung ..... 0,35 % oder weniger  
Rauschabstand (S/N ratio) ..... 50 dB oder mehr  
Tonabnehmersystem  
keramischer Stereo-Tonabnehmer  
Nadeltyp ..... STL-103 (Saphirnadel)  
zur Wiedergabe von LP- und EP-Schallplatten  
Ersatznadelträger (separat erhältlich)  
STL-103 ..... Saphirnadel  
zur Wiedergabe von LP- und EP-Schallplatten (3er Set)  
SPL-102 ..... Diamantnadel  
zur Wiedergabe von SP-Schallplatten (2er Set)

## Allgemein - MC-D800

Eingangsbuchsen ..... analog (RCA) (Cinch)  $\times$  1 Paar  
Ausgangsbuchsen ..... analog (RCA) (Cinch)  $\times$  1 Paar  
Kopfhörerausgangsbuchse  
3,5 mm Stereo-Miniklinke  $\times$  1

Spannungsversorgung ..... AC 100 – 240 V, 50 – 60 Hz  
Leistungsaufnahme ..... 20 W  
Abmessungen (B  $\times$  H  $\times$  T) (inklusive überstehender Teile)  
400  $\times$  205,5  $\times$  386 mm  
Gewicht (inklusive Staubschutzhaube) ..... 6,6 kg  
Betriebstemperaturbereich ..... 5° C bis 35° C

## Lautsprechersysteme

Gehäusetypp .... Bassreflexsystem (rückwärtiger Auslass)  
Wandler ..... 89 mm (3,5-Zoll) (Tieftöner)  
38 mm (1,5-Zoll) (Hochtöner)  
Impedanz ..... 8  $\Omega$   
Abmessungen (B  $\times$  H  $\times$  T) (inklusive überstehender Teile)  
144  $\times$  224  $\times$  154 mm  
Gewicht ..... 2,8 kg/Lautsprechersystem

## Mitgeliefertes Standardzubehör

Lautsprechersysteme  $\times$  1 Paar  
Fernbedienung (RC-1316)  $\times$  1  
Single-Puck (45 UpM Adapter)  $\times$  1  
Nadelträger mit Saphir-Tonabnehmernadel für LP- sowie  
EP-Schallplatten (bereits installiert)  
Plattenspielerstaubschutzhaube  $\times$  1  
Scharniere  $\times$  2  
Batterien für die Fernbedienung (AA)  $\times$  2  
AM (MW) Antenne  $\times$  1  
FM (UKW) Wurfantenne  $\times$  1  
Bedienungsanleitung (dieses Dokument)  $\times$  1

- Änderungen in Aussehen und technischer Ausstattung vorbehalten.
- Gewichtsangaben und Abmessungen sind Näherungswerte.
- Abbildungen in dieser Bedienungsanleitung können geringfügig von den Produktionsmodellen abweichen.



# Precauzioni per gli apparecchi wireless

## Conformità del trasmettitore radio e delle interferenze

### Modello SEE (Spazio economico europeo)

Questo prodotto ha una funzione di trasmettitore a banda larga sulla banda di 2.4 GHz.

Gamma di frequenza utilizzata: 2400 MHz - 2480 MHz

Potenza massima di uscita: Bluetooth® Classe 2 (meno di 2,5 mW)



Con la presente, TEAC Corporation dichiara che il tipo di apparecchiatura radio è conforme alla direttiva 2014/53/UE, e le altre direttive e regolamenti della Commissione.

Il testo integrale della dichiarazione di conformità UE è disponibile al seguente indirizzo Internet: Si prega di contattarci via e-mail.

<http://www.teac-audio.eu/en/>

TEAC Corporation

1-47 Ochiai, Tama-shi, Tokyo, 206-8530, Japan

### CAUTELA

Cambiamenti o modifiche non espressamente approvati dalla parte responsabile per la conformità potrebbero invalidare il diritto dell'utente a utilizzare l'apparecchiatura.

### CAUTELA

L'autorizzazione di dispositivi wireless è diversa da paese a paese. Si prega di utilizzare solo nel paese in cui è stato acquistato il prodotto.

- A seconda del paese, potrebbero esistere restrizioni all'uso della tecnologia senza fili Bluetooth.

## Requisiti di esposizione alle radiazioni

Questa apparecchiatura è conforme alla regolamentazione riconosciuto a livello internazionale relativamente all'esposizione umana alle onde radio generate dal trasmettitore.

### Dichiarazione di conformità

#### Modello SEE modello (Spazio economico europeo)

Questa apparecchiatura è conforme EN.62311; valutazione degli apparecchi elettronici ed elettrici in relazione ai limiti di esposizione umana ai campi elettromagnetici; norma armonizzata dalla direttiva 1999/5/CE.



## Informazioni sul laser

Questo prodotto contiene un sistema laser a semiconduttori all'interno del mobile ed è classificato come "PRODOTTO LASER CLASSE 1".

Per evitare l'esposizione al raggio laser, non tentare di aprire il mobile.

### Laser:

Tipo:	EP-C101
Produttore:	GUANGDONG EVER BRIGHT GROUP CO.,LTD.
Uscita laser:	Inferiore a 0,5 mW
Lunghezza d'onda:	$790 \pm 25$ nm

## Note sul Bluetooth®

Quando si utilizza questa unità con un telefono cellulare o altri dispositivi Bluetooth, la distanza non dovrebbe essere superiore a circa 10 m. A seconda delle circostanze di uso, tuttavia, la distanza di trasmissione potrebbe essere inferiore.

La comunicazione wireless con dispositivi che supportano la tecnologia senza fili Bluetooth non è garantita.

Per determinare la compatibilità tra questa unità e un altro dispositivo che supporti la tecnologia senza fili Bluetooth, fare riferimento al manuale di funzionamento di tale dispositivo o contattare il negozio dove è stato acquistato.

## IMPORTANTI ISTRUZIONI PER LA SICUREZZA

- Non esporre questo apparecchio a gocce o spruzzi d'acqua.
- Non appoggiare sopra l'apparecchio oggetti contenenti acqua o liquidi di altro genere.
- Non installare questo apparecchio in uno spazio ristretto come una libreria o luoghi simili.
- L'apparecchio consuma una insignificante quantità di corrente con l'alimentazione POWER o STANDBY/ON non in posizione ON.
- Questo apparecchio deve essere collocato sufficientemente vicino alla presa di corrente affinché questa possa essere raggiunta con facilità in ogni momento.
- La spina è utilizzata come dispositivo di scollegamento e deve rimanere sempre operabile.
- I prodotti costruiti in Classe **I** sono dotati di un cavo di alimentazione con un polo di terra. Il cavo di un tale prodotto deve essere inserito in una presa AC con collegamento di protezione a terra.
- Se il prodotto utilizza batterie (incluso un pacco batterie o batterie installate), non dovrebbero essere esposte alla luce solare, fuoco o calore eccessivo.
- **ATTENZIONE** per i prodotti che utilizzano batterie al litio sostituibili: esiste il pericolo di esplosione se la batteria viene sostituita con una di tipo scorretto. Sostituire solo con lo stesso tipo o equivalente.
- Si deve usare cautela quando si usano auricolari o cuffie con il prodotto poiché una eccessiva pressione sonora (volume) negli auricolari o in cuffia può causare la perdita dell'udito.

### **Precauzioni sull'uso delle batterie**

L'uso improprio delle batterie può causare la rottura o la perdita di liquido con possibili incendi, lesioni o colorazione degli oggetti vicini. Si prega di leggere e osservare attentamente le seguenti precauzioni.

- Assicurarsi di inserire le batterie con il polo positivo ( $\oplus$ ) e il polo negativo ( $\ominus$ ) orientati nella posizione corretta.
- Utilizzare batterie dello stesso tipo. Non usare mai tipi diversi di batterie.
- Se il telecomando non verrà utilizzato per un lungo periodo (più di un mese) rimuovere le batterie per evitare fuoriuscite di liquido.
- Se si verificano perdite di liquido, pulire a fondo l'interno del vano batterie e sostituire le batterie con altre nuove.
- Non utilizzare batterie di tipi diversi da quelli specificati. Non mettere insieme batterie nuove con quelle vecchie o utilizzare diversi tipi di batterie insieme.
- Non riscaldare o smontare le batterie. Non gettare le batterie nel fuoco o nell'acqua.
- Non trasportare o conservare le batterie con altri oggetti metallici. Le batterie potrebbero cortocircuitare, causare perdite o esplodere.
- Non ricaricare mai una batteria a meno che non sia di tipo ricaricabile.

## Per gli utenti europei

### Smaltimento delle apparecchiature elettriche ed elettroniche

- (a) Tutte le apparecchiature elettriche ed elettroniche devono essere smaltite separatamente dai rifiuti urbani mediante impianti di raccolta designati dal governo o dalle autorità locali.
- (b) Con lo smaltimento corretto di apparecchiature elettriche ed elettroniche, si contribuisce a risparmiare preziose risorse ed evitare potenziali effetti negativi sulla salute umana e l'ambiente.
- (c) Gli impianti di smaltimento improprio di rifiuti elettrici ed elettronici possono avere gravi conseguenze sull'ambiente e sulla salute umana a causa della presenza di sostanze pericolose nelle apparecchiature.
- (d) Il simbolo RAEE (Rifiuti Apparecchiature Elettriche ed Elettroniche), che mostra un bidone con ruote barrato, indica che le apparecchiature elettriche ed elettroniche devono essere raccolte e smaltite separatamente dai rifiuti domestici. 
- (e) I centri di raccolta sono disponibili per gli utenti finali. Per informazioni più dettagliate circa lo smaltimento delle vecchie apparecchiature elettriche ed elettroniche, contattare il negozio dove è stato acquistato l'apparecchio o l'autorità locale.

### Smaltimento delle pile e/o accumulatori

- (a) I rifiuti di pile e/o accumulatori devono essere smaltiti separatamente dai rifiuti urbani mediante impianti di raccolta designati dal governo o dalle autorità locali.
- (b) Lo smaltimento corretto dei rifiuti di pile e/o accumulatori contribuisce a risparmiare preziose risorse ed evitare potenziali effetti negativi sulla salute umana e l'ambiente.
- (c) Lo smaltimento non corretto dei rifiuti di pile e/o accumulatori possono avere gravi conseguenze sull'ambiente e sulla salute umana a causa della presenza di sostanze pericolose in essi.
- (d) Il simbolo RAEE, che mostra un contenitore con ruote barrato, indica che le pile e/o accumulatori devono essere raccolti e smaltiti separatamente dai rifiuti domestici.   
**Pb, Hg, Cd**
- Se una pila o accumulatore contiene più dei valori specificati di piombo (Pb), mercurio (Hg) e/o di cadmio (Cd) come definito nella direttiva 2006/66/CE, i simboli chimici di questi elementi verranno indicati sotto il simbolo RAEE.
- (e) I centri di raccolta sono disponibili per gli utenti finali. Per informazioni più dettagliate circa lo smaltimento dei rifiuti di pile e/o accumulatori, contattare il negozio dove è stato acquistato l'apparecchio o l'autorità locale.

## Indice

Grazie per aver scelto TEAC voi. Leggere attentamente questo manuale per ottenere le migliori prestazioni da questa unità.

Precauzioni per gli apparecchi wireless.....	244
Informazioni sul laser.....	245
Note sul Bluetooth®.....	245
IMPORTANTI ISTRUZIONI PER LA SICUREZZA.....	246
Prima dell'uso.....	248
Funzione automatica di risparmio energetico.....	250
Dischi.....	250
File MP3/WMA.....	252
Maneggiare i dischi in vinile.....	253
Collegamenti.....	254
Sostituzione della puntina.....	257
Nomi e funzioni delle parti (unità principale).....	258
Nomi e funzioni delle parti (telecomando).....	260
Uso del telecomando.....	262
Nomi e funzioni delle parti (giradischi).....	263
Coperchio del giradischi.....	264
Impostazione dell'orologio.....	265
Operazioni di base.....	267
Ascolto di un CD.....	270
Ascolto di file da una chiavetta USB.....	272
Ascolto di un CD/file su una chiavetta USB.....	273
Riproduzione programmata (CD/USB).....	274
Riproduzione ripetuta e casuale (CD/USB).....	278
Informazioni sui file MP3/WMA.....	279
Ascolto da un dispositivo audio Bluetooth.....	282
Associazione con un altro dispositivo Bluetooth.....	284
Ascolto di vinili.....	285
Ascolto della radio.....	288
Sintonizzare le preselezioni.....	290
RDS.....	292
Ricerca PTY.....	294
Timer per la sveglia.....	296
Timer di spegnimento.....	299
Ascolto di un dispositivo collegato.....	300
Risoluzione dei problemi.....	301
Specifiche.....	303

## Prima dell'uso

### Articoli inclusi

Verificare che la confezione includa tutti gli articoli in dotazione mostrati di seguito.

Si prega di contattare il negozio dove è stata acquistata l'unità se uno qualsiasi di questi articoli è mancante o è stato danneggiato durante il trasporto.

### Diffusori × 1 coppia

### Telecomando (RC-1316) × 1

### Adattatore 45 giri (RPM) × 1

### Stilo in zaffiro per dischi LP e EP (già installato)

### Coperchio del giradischi × 1

### Cerniere × 2

### Batterie per il telecomando (AA) × 2

### Antenna AM × 1

### Antenna FM (tipo a filo) × 1

### Manuale di istruzioni (questo documento) × 1

- Conservare questo manuale in un luogo sicuro per future consultazioni.
- Vedere il retro di questo documento per informazioni sulla garanzia in Europa e in altri paesi o aree.

## Precauzioni per l'uso

- Non collocare nulla sul coperchio del giradischi. Oggetti sopra il coperchio potrebbero causare rumori dovuti a vibrazioni o cadere, soprattutto durante la riproduzione.
- Evitare di collocare l'unità alla luce solare diretta, vicino a una fonte di calore o in altre condizioni simili. Non posizionare l'unità su di un amplificatore o altro materiale che generi calore superiore alla gamma di temperatura di funzionamento di questa unità. Ciò potrebbe causare scolorimento, deformazioni o malfunzionamenti.
- Dato che l'unità potrebbe scaldarsi durante il funzionamento, lasciare sempre uno spazio sufficiente per una corretta ventilazione. Quando si installa questa unità, lasciare almeno 20 cm dalle pareti. Per permettere una buona dissipazione del calore, lasciare un po' di spazio dagli altri dispositivi. Quando si colloca in un rack, per esempio, lasciare almeno 40 cm sopra e 10 cm dietro. La mancata osservanza di queste distanze potrebbe causare un surriscaldamento interno e provocare incendi.
- **NON SPOSTARE L'UNITÀ DURANTE LA RIPRODUZIONE.** Durante la riproduzione, i dischi girano. Non sollevare o spostare l'unità durante la riproduzione. Ciò potrebbe danneggiare il disco, il vinile, lo stilo, la cartuccia o l'unità.
- Rimuovere sempre il disco o il vinile prima di spostare o ricollocare questa unità. Spostare l'unità con un disco all'interno o un vinile sul piatto potrebbe danneggiare il disco, il vinile, lo stilo e la cartuccia o si potrebbero verificare malfunzionamenti.
- La tensione fornita all'unità deve corrispondere al valore stampato sul pannello posteriore. Se si è in dubbio riguardo a questa materia, consultare un elettricista.

- Non aprire il mobile in quanto ciò potrebbe causare danni ai circuiti o scosse elettriche. Se un oggetto estraneo dovesse entrare nell'unità, contattare il rivenditore.
- Per scollegare il cavo di alimentazione dalla presa a muro, tirare sempre direttamente la spina e non tirare mai il cavo.
- Se un televisore viene acceso mentre l'unità è accesa, elettricità statica può apparire sullo schermo del televisore a seconda delle caratteristiche del segnale di trasmissione TV. In questo caso, mettere l'unità in modalità standby (off) quando si utilizza il televisore.

## Manutenzione

Se la superficie dell'unità è sporca, pulirla con un panno morbido o usare un sapone liquido delicato diluito. Lasciare asciugare la superficie dell'unità completamente prima dell'uso.

Non usare panni chimici, solventi o sostanze simili, perché potrebbero danneggiare la superficie dell'unità.

### CAUTELA

**Per motivi di sicurezza, scollegare il cavo di alimentazione dalla presa prima di pulire.**

## Funzione automatica di risparmio energetico

Questa unità dispone di una funzione automatica di risparmio energetico. La funzione automatica di risparmio energetico è attiva quando l'unità viene spedita nuova, quindi entrerà automaticamente in modalità standby se 30 minuti passano in base alle condizioni indicate nella tabella seguente.

Stato	CD/USB	Bluetooth	PHONO*
Nessun disco/ Chiavetta USB	✓	/	/
Nessun dispositivo collegato	/	✓	/
Giradischi non in funzione	/	/	✓
In stop/pausa	✓	—	✓

- ✓ Funzione automatica di risparmio energetico attiva
- Funzione automatica di risparmio energetico disattiva
- / Non applicabile

\*Quando è impostata su PHONO, questa funzione è abilitata solo se il braccetto viene riportato sul suo supporto.

- Quando è selezionato AUX, l'unità entra automaticamente in modalità standby se non vi è nessun ingresso per otto ore.
- Questa funzione è disattivata quando l'unità è impostata su FM/AM.

Se si desidera disabilitare la funzione automatica di risparmio energetico, effettuare le seguenti operazioni.

1. Collegare il cavo di alimentazione AC.
2. Premere il pulsante STANDBY/ON.
3. Premere il pulsante PHONO/AUX per selezionare AUX.
4. Tenere premuto il pulsante Play/pausa (▶/||) per almeno due secondi.
5. Quando viene visualizzato "ERP-ON", premere un pulsante di salto/ricerca (◀◀ ◀◀ / ▶▶ ▶▶) del telecomando o ruotare la manopola di salto (◀◀/▶▶) per selezionare "ERP-OFF".
6. Premere il pulsante Play/pausa (▶/||) per uscire dalla modalità di impostazione.

## Dischi

### Dischi che possono essere riprodotti su questa unità

#### CD con il logo Compact disc Digital Audio



**CD-R e CD-RW che siano stati creati in formato CD audio e finalizzati correttamente.**  
**CD-R e CD-RW che siano stati scritti con file MP3 o WMA e finalizzati.**

Questa unità può riprodurre i tipi di dischi di cui sopra (senza adattatori). Questa unità non può riprodurre altri tipi di dischi.

#### ⚠ CAUTELA

**Se si tenta di riprodurre qualsiasi altro tipo di disco con questa unità, potrebbero verificarsi forti rumori e causare danni agli altoparlanti o all'udito. Non tentare mai di riprodurre un qualsiasi altro tipo di disco con questa unità.**

- Questa unità potrebbe non essere in grado di riprodurre correttamente CD con controllo di copia, Dual Disc e altri CD speciali che non sono conformi allo standard Red Book CD. Il funzionamento e la qualità del suono non può essere garantita quando vengono utilizzati dischi speciali in questa unità. Se la riproduzione di un disco speciale dovesse causare problemi, contattare il venditore del disco.

#### Dischi CD-R/CD-RW

Questa unità può riprodurre CD-R e CD-RW che sono stati registrati nel formato CD audio (CD-DA) e in formato MP3 o WMA.

- I dischi creati da un registratore di CD devono essere finalizzati con il registratore CD utilizzato per creare i dischi prima di essere utilizzato con questa unità.
- A seconda della qualità del disco e delle condizioni di registrazione, la riproduzione di alcuni dischi potrebbe non essere possibile. Si prega di consultare

il manuale del dispositivo usato per creare il disco.

- Se si è incerti circa la gestione di un disco CD-R o CD-RW, si prega di contattare direttamente il venditore del disco.

## Precauzioni per l'uso

- Non usare dischi con crepe perché potrebbero danneggiare l'unità.
- Quando si scrive qualcosa sul lato etichetta di un disco, usare un pennarello indelebile con punta di feltro. L'uso di una penna a sfera o con una punta dura potrebbe danneggiare il disco, rendendolo non più riproducibile.
- Non usare mai stabilizzatori CD disponibili in commercio. Ciò potrebbe rendere il disco non più riproducibile o danneggiare l'unità.
- Non usare CD con forme irregolari, compresi i dischi a forma di cuore e di forma ottagonale perché tali dischi potrebbero danneggiare l'unità.

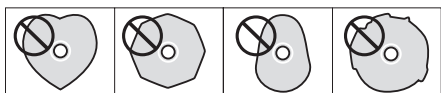

## Precauzioni d'uso

- Inserire sempre il disco nel vassoio con l'etichetta rivolta verso l'alto.
- Se il lato registrato del disco (quello senza etichetta) ha graffi, impronte o sporcizia, potrebbero verificarsi, per esempio, degli errori durante la riproduzione. Maneggiare i dischi con cura.
- Per rimuovere un disco dalla sua custodia, premere il centro della custodia e tenere il disco per i bordi. Non toccare il lato del disco che contiene i dati codificati (senza etichetta).

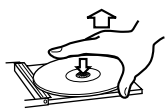

Rimozione dalla custodia



Tenere per i bordi

## Precauzioni per lo stoccaggio

- I dischi devono essere conservati nella loro custodia quando non si utilizzano. In caso contrario potrebbero deformarsi o graffiarsi.
- Non lasciare i dischi in luoghi esposti alla luce diretta del sole o molto umidi o caldi. La lunga esposizione in tali condizioni potrebbe deformare o degradare i dischi, rendendoli irriproducibili.
- Dal momento che i dischi CD-R/CD-RW sono più suscettibili agli effetti del calore e dei raggi ultravioletti rispetto ai CD commerciali, non lasciarli per lunghi periodi di tempo in luoghi che sono, per esempio, esposti alla luce solare diretta o in prossimità di apparecchiature che generano calore.
- La presenza di macchie su un disco può causare salti o degradare la qualità del suono. Pulire sempre i dischi prima di riporli.

## Manutenzione

- Se il lato del disco (quello senza etichetta) che contiene i dati codificati si sporca con impronte o polvere, usare un panno morbido per pulire la superficie dal centro verso il bordo in senso radiale.



- Non usare mai detergenti per dischi, trattamenti anti-statici, solventi o sostanze chimiche simili per pulire i dischi. Tali agenti chimici potrebbero danneggiare la superficie del disco.

## File MP3/WMA

Questa unità può riprodurre file MP3 e WMA che si trovano su dischi CD-R/CD-RW e chiavette USB.

- Formati audio che possono essere riprodotti

MP3 (estensione del file: .mp3)

Bit rate: da 8 kbps a 320 kbps

Frequenza di campionamento:

16 kHz to 48 kHz

WMA (estensione del file: .wma)

Bit rate: 8 kbps to 320 kbps

Frequenza di campionamento:

32 kHz, 44.1 kHz, 48 kHz

Nota: Digital Rights Management (DRM) non è supportato.

- Supporto fino a 8 livelli di cartelle.

### Informazioni del file sul display

Il display di questa unità può visualizzare solo caratteri alfanumerici a byte singolo.

- Se le informazioni sul file, usano caratteri giapponesi, cinesi o altri a doppio byte, la riproduzione è possibile, ma il nome non sarà visualizzato correttamente.

### Precauzioni per la creazione di file MP3/WMA su un computer

- Solo i dischi registrati in base alla norma ISO 9660 possono essere riprodotti con questa unità.
- I file MP3 e WMA sono riconosciuti in base alle loro estensioni (".mp3" per MP3 e ".wma" per WMA). Includere sempre l'estensione del nome del file.
- I file senza estensione non possono essere riconosciuti. Un file può non venire riprodotto indipendentemente dall'estensione del nome del file, se i dati non sono in formato MP3 o WMA.
- Dopo la registrazione di un CD-R/CD-RW, chiudere sempre la sessione (creazione del disco completo). Questa unità non può riprodurre un disco se la sessione non è stata chiusa.
- Può essere riprodotto un massimo di 999 file e 99 cartelle di un disco. Se il supporto supera questi valori, questa unità potrebbe non essere in grado di riprodurre correttamente qualsiasi dal numero 1000 in poi o qualsiasi cartella dalla 100ma in poi.
- I dischi creati con la registrazione multi-sessione non sono supportati. Solo la prima sessione può essere riprodotta.
- A seconda delle condizioni del disco, la riproduzione potrebbe non essere possibile o il suono potrebbe saltare.
- Questa unità non può riprodurre i file audio protetti da copyright.



# Maneggiare i dischi in vinile

## Come tenere i dischi in vinile

Quando si tiene un disco o lo si estrae dalla sua custodia, evitare di toccare i solchi tenendo il disco per il bordo e la sua etichetta con una mano oppure tenendolo per i bordi con entrambe le mani.

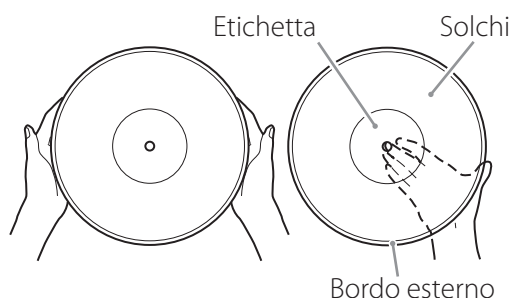

## Pulizia

- Impronte digitali e polvere su un disco possono causare rumore e salti, come pure danni al disco stesso e allo stilo. Utilizzare un pulisci dischi disponibile in commercio per pulire i dischi. Non usare solventi o altro che un pulisci dischi. Tali sostanze potrebbero danneggiare la superficie del disco.
- Quando si utilizza un pulisci dischi, pulire la superficie del disco con un movimento circolare, seguendo i solchi.



## Precauzioni

- Non lasciare i dischi in luoghi esposti alla luce solare diretta o molto caldi o molto umidi. Lasciare un disco in tali condizione per lungo tempo può provocare deformazioni o altri danni.
- Non impilare più dischi o collocare oggetti pesanti su di essi. Non lasciare i dischi in posizione angolata per lunghi periodi di tempo. Ciò potrebbe causare deformazioni o altri danni.
- Evitare che oggetti duri tocchino direttamente i solchi. Ciò potrebbe causare graffi.
- Dopo aver terminato la riproduzione di un disco, rimetterlo sempre nella sua custodia per una buona conservazione. Lasciare un disco non protetto potrebbe causare deformazioni o graffi.
- Non usare dischi con crepe.

# Collegamenti

## ⚠ Precauzioni durante i collegamenti

- Non accendere l'unità prima di aver terminato tutti i collegamenti.
- Leggere attentamente i manuali dei dispositivi che si collegano e seguire le istruzioni durante il collegamento.

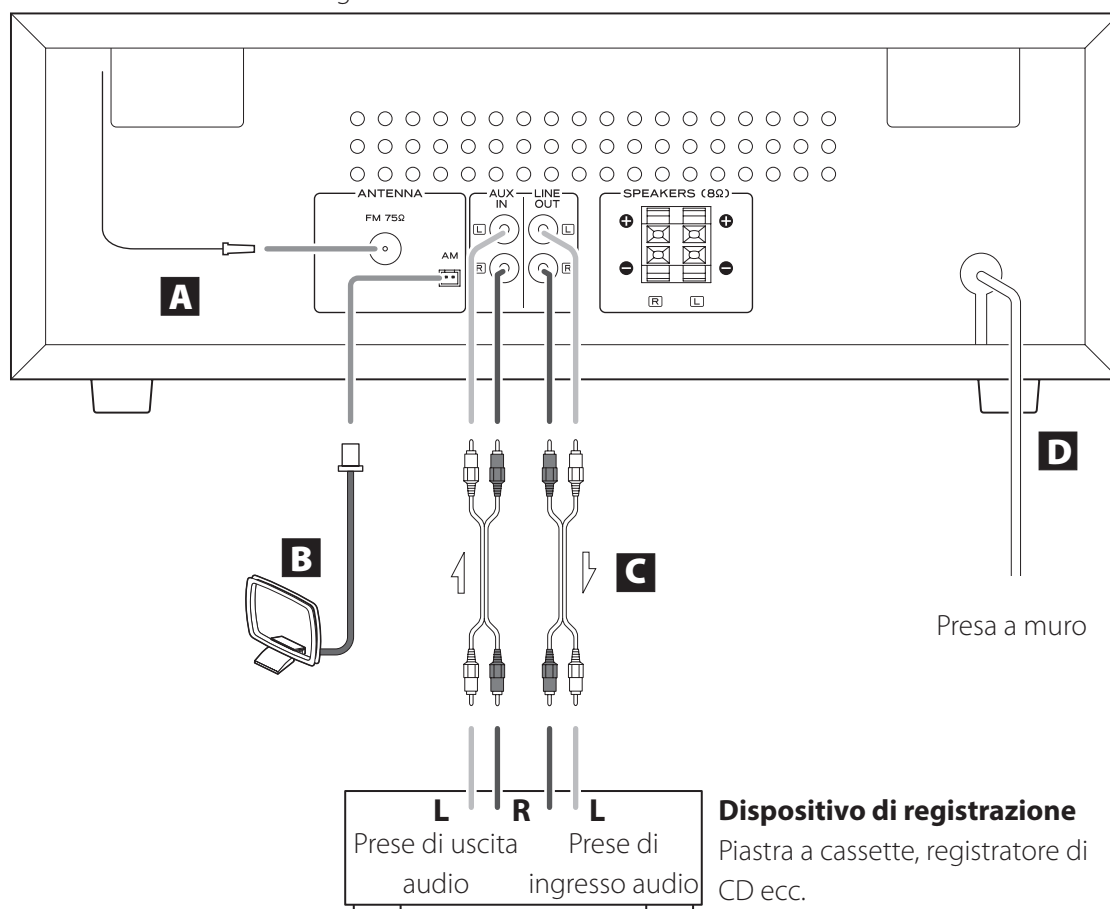

## **A** Connettore antenna FM

Estendere l'antenna FM e fissarla nella posizione in cui la ricezione è migliore (sul telaio di una finestra o su una parete, per esempio).

## **B** Connettore antenna AM

Montare l'antenna AM a telaio inclusa e collegarla alla presa antenna AM sul retro dell'unità.

Posizionare l'antenna nella posizione con la migliore ricezione AM.

## Assemblare l'antenna AM

Per assemblare l'antenna AM, ruotare la base in direzione della freccia. Quindi, inserire l'aggancio nella parte inferiore del telaio nella fessura della base.

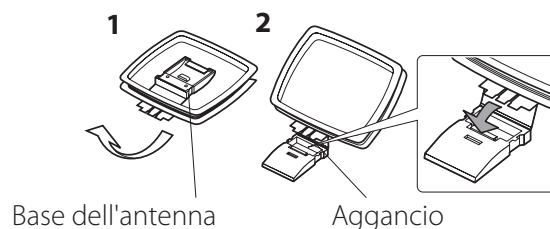

## C Ingresso audio analogico e prese di uscita (AUX IN/LINE OUT)

Queste prese sono per segnali audio analogici di ingresso e uscita.

Usare cavi audio disponibili in commercio per collegare altre apparecchiature alle prese di ingresso e di uscita di questa unità.



- Per collegare e usare un registratore a cassette, un registratore di CD o un altro dispositivo di registrazione, collegare le prese di uscita di tale dispositivo alle prese AUX IN di questa unità e le prese di ingresso di quel dispositivo alle prese LINE OUT di questa unità.
- Inserire le spine del tutto. Non aggrovigliare questi cavi con i cavi di alimentazione o i cavi dei diffusori. Ciò potrebbe ridurre la qualità audio o essere causa di rumore.

## D Cavo di alimentazione AC

Verificare che la spina di alimentazione sia collegata a una presa di corrente funzionante.

- ⚠ **Assicurarsi di collegare il cavo di alimentazione a una presa AC che fornisca la giusta tensione. Il collegamento a una presa con la tensione non corretta può provocare incendi o scosse elettriche. Tenere in mano la spina di alimentazione per collegarla a una presa o staccarla. Non tirare o torcere il cavo di alimentazione. Scollegare il cavo di alimentazione dalla presa di corrente quando non si intende usare l'unità per un lungo periodo di tempo.**

## Collegamenti (continua)

### Collegamento dei diffusori

Collegare i cavi dei diffusori, che sono già collegati ai diffusori inclusi, ai terminali dei diffusori di questa unità.

Diffusore destro Diffusore sinistro

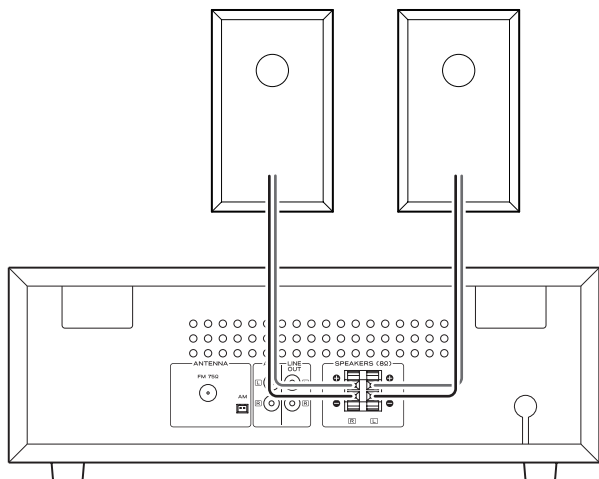

Premendo la levetta, inserire l'estremità del cavo (con il filo è esposto). Rilasciare la levetta per collegare il cavo dell'altoparlante.

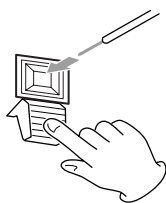

Collegare l'estremità del cavo  $\oplus$  con il marchio rosso nel terminale rosso dell'unità.

Collegare l'estremità del cavo  $\ominus$  con nessun marchio nel terminale nero dell'unità.

- Tirare leggermente i cavi per assicurarsi che essi siano collegati saldamente.
- Verificare che solo la parte esposta del filo venga inserita nel terminale e che la guaina del cavo non tocchi il terminale.
- Un corto circuito potrebbe verificarsi se la punta del filo esposto di un cavo dell'altoparlante tocca un altro cavo o il terminale.
- Non lasciare mai che i cavi dei diffusori siano in corto.
- Per evitare rumori, non aggrovigliare i cavi dei diffusori con i cavi di alimentazione o altri cavi.

I diffusori inclusi sono dotati di porte per i bassi sul retro. Posizionare i diffusori in modo che queste porte non siano bloccate, per esempio, da altri oggetti o dalle pareti.

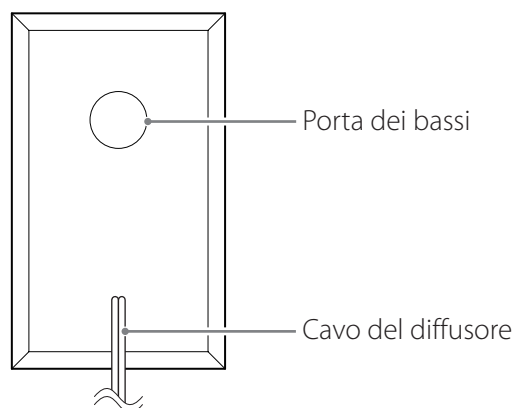

## Sostituzione della puntina

- La puntina è un componente di precisione, pertanto va maneggiata con cura per evitare di piegarla o danneggiarla. Se la puntina si piega o viene danneggiata, potrebbe non essere più in grado di seguire con precisione il solco audio e potrebbe danneggiare i dischi o causare altri malfunzionamenti.
- Se la puntina si sporca, usare un pulisci puntina o un prodotto simile in commercio per pulirla.
- Non strofinare la puntina con forza con oggetti duri. Non pulire la puntina con solventi o altri prodotti chimici. Ciò potrebbe danneggiarla.

### Sostituzione della puntina

L'uso di una puntina consumata potrebbe causare la degradazione della qualità del suono ed anche danneggiare i dischi. Sostituire la puntina di uno stilo specificato da TEAC il più presto possibile.

In generale, è consigliabile sostituire una puntina in zaffiro per LP e EP dopo circa 50 ore di utilizzo e una puntina in diamante per dischi SP dopo circa 100 ore.

#### CAUTELA

- Dal momento che possono verificarsi forti rumori, mettere l'unità in modalità standby prima di cambiare la puntina.
- Fare attenzione a non ferirsi o danneggiare le attrezzature.
- Fare attenzione ai bambini piccoli che potrebbero ingoiare accidentalmente una puntina.

#### Stili di ricambio (venduti separatamente)

**STL-103: Stilo in zaffiro per LP e dischi EP (3 per confezione)**

**SPL-102: Stilo in diamante per dischi SP (2 per confezione)**

Per gli stili di ricambio, contattare il rivenditore.

### Rimuovere lo stilo (parte rossa)

- 1 Premere il pulsante **STANDBY/ON** per mettere l'unità in modalità standby.**
- 2 Tenere la cartuccia con una mano e usare un piccolo cacciavite o un attrezzo simile per spingere all'interno della parte anteriore dello stilo nella direzione "A". Poi, tirarlo in avanti ed estrarlo.**

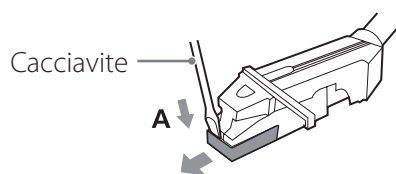

### Inserimento di un nuovo stilo

- 1 Inserire nella direzione "B" in modo che l'estremità dello stilo entri nella cartuccia.**

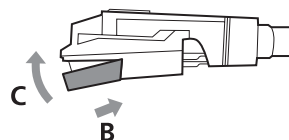

- 2 Spingere in direzione "C" per agganciare lo stilo.**

## Nomi e funzioni delle parti (unità principale)

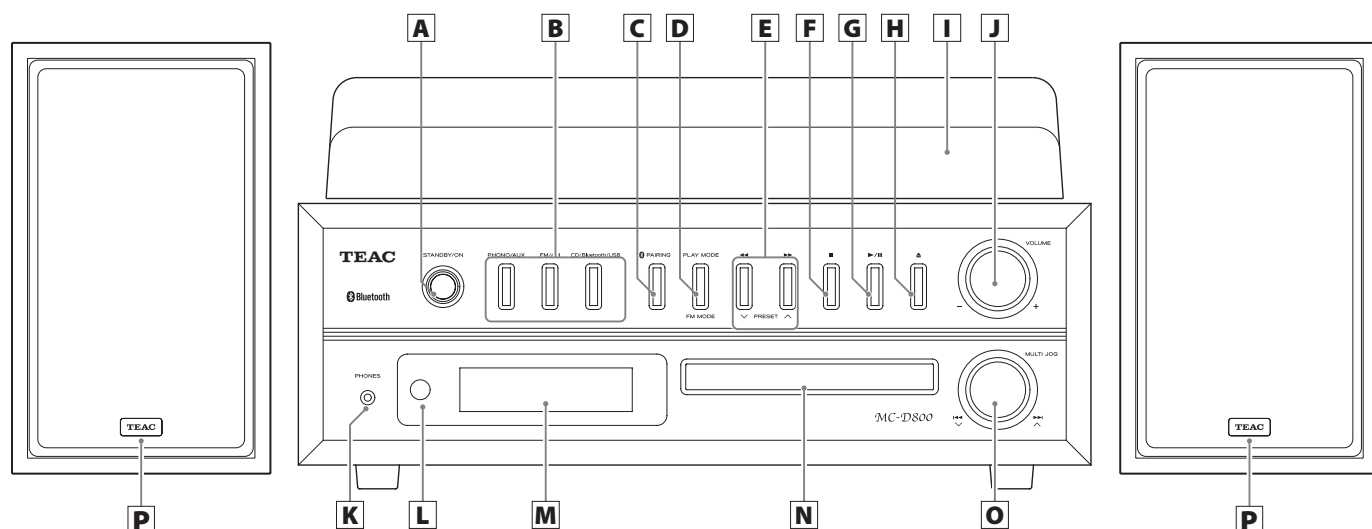

### **A** Pulsante **STANDBY/ON**

Premere questo pulsante per accendere l'unità o metterla in standby.

### **B** Pulsanti funzione (PHONO/AUX, FM/AM, CD/Bluetooth/USB)

Premere il pulsante PHONO/AUX per passare da PHONO a AUX come mostrato qui sotto.

PHONO ↔ AUX

Per ascoltare un disco, premere il pulsante PHONO/AUX e selezionare "PHONO".

Per ascoltare un dispositivo esterno collegato alla presa ausiliaria (AUX IN) premere il pulsante PHONO/AUX e selezionare "AUX".

Ogni volta che si preme il pulsante FM/AM, l'unità passa tra trasmissione FM e AM come mostrato qui.

FM ↔ AM

Per ascoltare una stazione FM, premere il pulsante FM/AM e selezionare "FM".

Per ascoltare una stazione AM, premere il pulsante FM/AM e selezionare "AM".

Ogni volta che si preme pulsante CD/Bluetooth/USB, la funzione cambia come mostrato di seguito.



Per ascoltare un CD, premere il pulsante CD/Bluetooth/USB e selezionare "CD".

Per l'ascolto Bluetooth, premere il pulsante CD/Bluetooth/USB e selezionare "Bluetooth".

Per l'ascolto di una chiavetta USB, premere il pulsante CD/Bluetooth/USB e selezionare "USB".

### **C** Pulsante **PAIRING**

Utilizzare questa funzione per effettuare l'associazione con altri dispositivi Bluetooth e per terminare le connessioni Bluetooth (pagine 284 e 283).

### **D** Pulsante **PLAY MODE** Pulsante **FM MODE**

Durante l'ascolto di un file CD/MP3/WMA, usare i pulsanti per cambiare la modalità di riproduzione (normale, ripetizione, riproduzione casuale)(pagina 278).

Durante l'ascolto della radio FM, usare il pulsante per commutare da stereo a mono (pagina 289).

## **E Pulsanti Search (◀◀/▶▶)**

### **Pulsanti PRESET (∨/∧)**

Tenere premuto durante la riproduzione di CD o file MP3/WMA per la ricerca in avanti/indietro (pagina 273).

Quando si ascolta la radio, usare i pulsanti per selezionare le stazioni preselezionate (pagina 291).

## **F Pulsante Stop (■)**

Premere per fermare la riproduzione CD/USB/Bluetooth.

## **G Pulsante Play/pausa (▶/||)**

Premere quando un CD, una chiavetta USB o un dispositivo Bluetooth supportato viene arrestato o messo in pausa per avviare la riproduzione.

Usare questo pulsante per mettere in pausa durante la riproduzione.

## **H Pulsante di apertura/chiusura (▲)**

Premere per aprire e chiudere il vassoio del disco.

## **I Coperchio del giradischi**

## **J Manopola VOLUME**

Usare la manopola per regolare il volume. Girare a destra per aumentare il volume e a sinistra per abbassarlo.

## **K Presa PHONES**

Quando si utilizzano le cuffie, ridurre prima il livello del volume al minimo. Quindi, inserire la spina delle cuffie nella presa PHONES e alzare il volume gradualmente girando la manopola del volume.

- Non accendere l'unità e metterla in standby o collegare e scollegare la spina delle cuffie mentre si indossano le cuffie (ciò potrebbe causare un forte rumore dalle cuffie).
- Quando le cuffie sono inserite nella presa PHONES, l'audio non verrà emesso dai diffusori.

## **L Sensore del telecomando**

I segnali inviati dal telecomando vengono ricevuti qui. Quando si usa un telecomando, puntarlo verso questo sensore.

## **M Display**

Questo mostra il numero della traccia, il tempo, la frequenza FM/AM e altre informazioni.

## **N Vassoio del disco**

## **O Manopola di scorrimento/salto (MULTI JOG/|◀◀ ▶▶|/∨ ∧)**

Usare la manopola per la sintonizzazione della radio e per selezionare le stazioni (pagina 289).

Usare anche per impostare l'ora corrente e il timer per la sveglia (pagine 265 e 296).

Durante l'ascolto di un CD o di una chiavetta USB, usare la manopola per passare alla traccia precedente o successiva (pagina 273).

## **P Diffusori destro/sinistro**

Posiziona gli altoparlanti a piacere.

## Nomi e funzioni delle parti (telecomando)

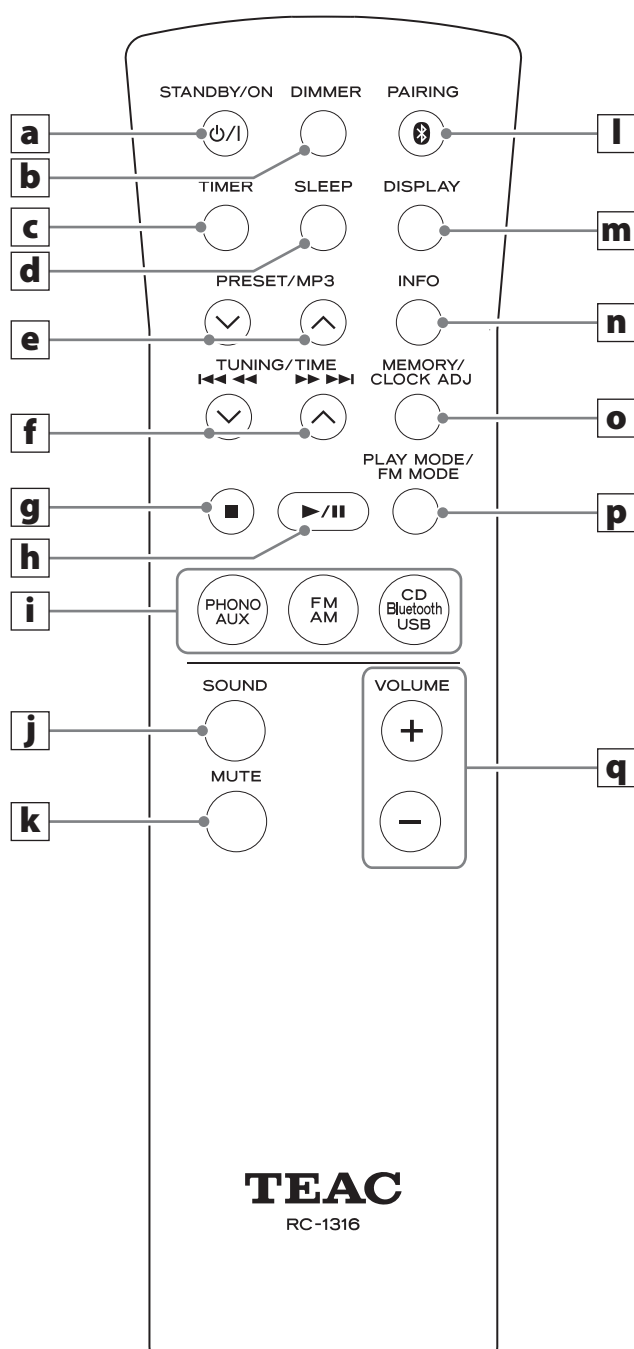

Quando sia l'unità principale che il telecomando dispongono di pulsanti con le stesse funzioni, le istruzioni contenute in questo manuale si riferiscono a un solo insieme di pulsanti che possono essere utilizzati nello stesso modo per entrambi.

### **a** Pulsante STANDBY/ON

### **b** Pulsante DIMMER

Usare il pulsante per regolare la luminosità del display (pagina 269).

### **c** Pulsante TIMER

Usare per attivare il timer della sveglia e di spegnimento (pagine 296 e 299).

### **d** Pulsante SLEEP

Utilizzare il pulsante per impostare il timer di spegnimento (pagina 299).

### **e** Pulsanti PRESET/MP3 (∨/∧)

Quando si ascolta la radio, usare per selezionare stazioni radio preselezionate (pagina 291).

Durante l'ascolto di file MP3/WMA, usare i pulsanti per selezionare il numero di cartella (pagina 274).

### **f** Pulsanti TUNING/TIME (∨/∧)

### **Pulsanti Skip/search (|◀◀ ◀◀/▶▶ ▶▶|)**

Quando si ascolta la radio, usare questi pulsanti per la sintonizzazione manuale e automatica delle stazioni (pagine 289 e 288).

Durante l'ascolto di file MP3/WMA, usare per selezionare i numeri di file (pagina 274).

Quando si imposta l'orologio e il timer della sveglia, usare per impostare l'ora (pagine 265 e 296).

Durante l'ascolto di un CD o di una chiavetta USB, usare i pulsanti per passare alla traccia precedente o successiva. Tenere premuto durante la riproduzione di CD o file MP3/WMA per la ricerca in avanti/indietro (pagina 273).

### **g** Pulsante Stop (■)

Premere per fermare la riproduzione.

### **h** Pulsante Play/pausa (▶/||)

Premere quando la riproduzione è ferma o in pausa per avviare la riproduzione.

Usare questo pulsante per mettere in pausa durante la riproduzione (pagina 273).



**i Pulsanti funzione****(PHONO/AUX, FM/AM, CD/Bluetooth/USB)**

Premere il pulsante PHONO/AUX per passare da PHONO e AUX.

Per ascoltare un disco, premere il pulsante PHONO/AUX e selezionare "PHONO".

Per ascoltare un dispositivo esterno collegato alla presa ausiliaria (AUX IN) premere il pulsante PHONO/AUX e selezionare "AUX".

Ogni volta che si preme il pulsante FM/AM, l'unità passa tra trasmissione FM e AM.

Per ascoltare una stazione FM, premere il pulsante FM/AM e selezionare "FM".

Per ascoltare una stazione AM, premere il pulsante FM/AM e selezionare "AM".

Ogni volta che si preme pulsante CD/Bluetooth/USB, la funzione cambia come mostrato di seguito.



Per ascoltare un CD, premere il pulsante CD/Bluetooth/USB e selezionare "CD".

Per l'ascolto Bluetooth, premere il pulsante CD/Bluetooth/USB e selezionare "Bluetooth".

Per l'ascolto di una chiavetta USB, premere il pulsante CD/Bluetooth/USB e selezionare "USB".

**j Pulsante SOUND**

Usare per regolare i bassi e gli acuti, così come il bilanciamento del volume sinistro-destro (pagina 268).

**k Pulsante MUTE**

Usare per disattivare temporaneamente l'uscita (pagina 269).

**l Pulsante PAIRING**

Utilizzare questa funzione per effettuare l'associazione con altri dispositivi Bluetooth e per terminare le connessioni Bluetooth (pagine 284 e 283).

**m Pulsante DISPLAY**

Premere quando si seleziona FM/AM o CD/Bluetooth/USB per visualizzare il tempo corrente.

Usare questo pulsante per la ricerca di stazioni per tipo di programma (PTY) (pagina 294).

**n Pulsante INFO**

Durante l'ascolto di un file MP3/WMA, utilizzare per modificare le informazioni visualizzate sul display (pagina 280).

Durante l'ascolto della radio FM, utilizzare questo pulsante per selezionare una modalità RDS (pagina 292).

**o Pulsante MEMORY/CLOCK ADJ**

Quando si ascolta la radio, usare per l'impostazione delle stazioni radio preselezionate (pagine 290 e 291).

Utilizzare questa funzione quando si programmano tracce/file e per il controllo di tracce/file programmati (da pagina 274 a 277).

Usare per regolare l'orologio (pagine 265 e 266).

**p Pulsante PLAY MODE/FM MODE**

Durante l'ascolto di un CD o chiavetta USB, usare per cambiare la modalità di riproduzione (normale, ripetizione, riproduzione casuale) (pagina 278).

Durante l'ascolto della radio FM, usare per commutare da stereo a mono (pagina 289).

**q Pulsanti VOLUME (+/-)**

Usare per regolare il volume. Premere il pulsante + per aumentare il volume e premere il pulsante - per diminuire il volume.

## Uso del telecomando

### Precauzioni per l'uso

- Quando si utilizza il telecomando, puntarlo verso il sensore del telecomando dell'unità principale da una distanza di 5 m o meno. Non collocare ostacoli tra l'unità principale e il telecomando.
- Il telecomando potrebbe non funzionare se il sensore del telecomando dell'unità principale è esposto alla luce solare o una forte illuminazione. In questo caso, provare a spostare l'unità principale.
- Attenzione che l'uso di questo telecomando potrebbe causare l'azionamento involontario di altri dispositivi controllati da raggi infrarossi.

### Installazione delle batterie

Rimuovere il coperchio dal retro del telecomando. Inserire 2 batterie AA nel vano secondo le indicazioni +/- . Quindi, chiudere il coperchio.

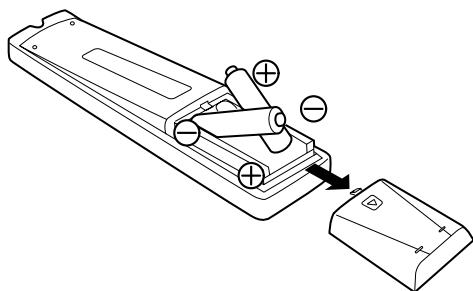

### Quando sostituire le batterie

Se la distanza necessaria tra il telecomando e l'unità principale diminuisce o se l'unità non risponde ai pulsanti del telecomando, sostituire entrambe le batterie con altre nuove.

Smaltire le batterie usate secondo le istruzioni o ai requisiti stabiliti dall'autorità locale.

#### CAUTELA

**L'uso improprio delle batterie può causare rotture o perdite, il che potrebbe provocare incendi, lesioni o la colorazione di materiali nelle vicinanze. Si prega di leggere attentamente e osservare le precauzioni a pagina 246.**

## Nomi e funzioni delle parti (giradischi)

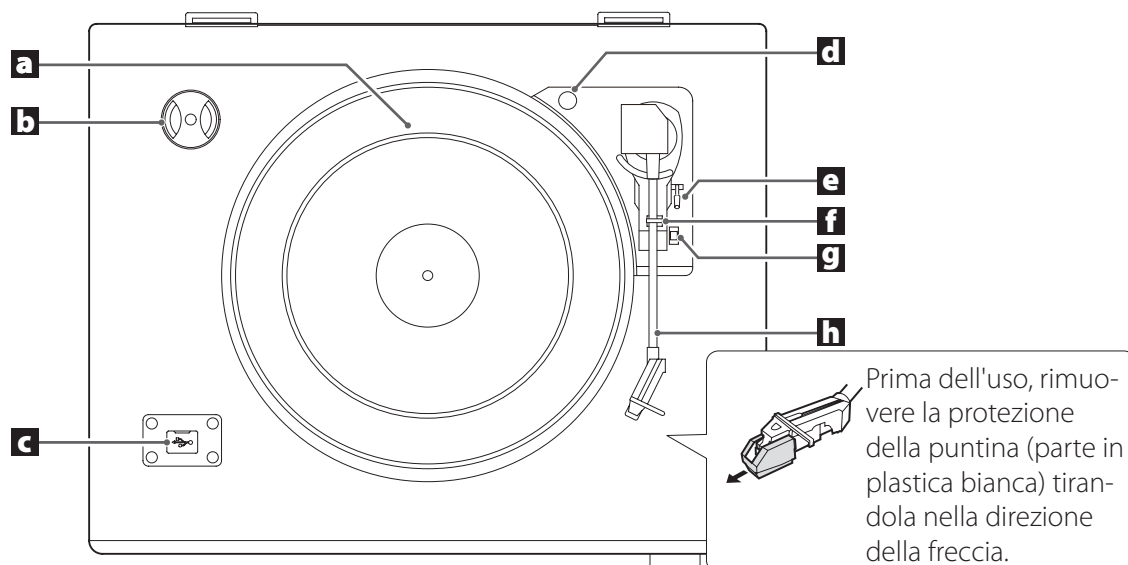

### **a** Giradischi

Posizionare i dischi centrati sul giradischi.

### **b** Adattatore per 45 giri

Usare questo adattatore quando si riproducono dischi con fori grandi.

### **c** USB

Collegare una chiavetta USB all'unità.

### **d** Vite di bloccaggio per il trasporto

Prima di usare il giradischi, usare una moneta o un altro strumento simile per ruotare la vite di bloccaggio in senso orario finché non si blocca.

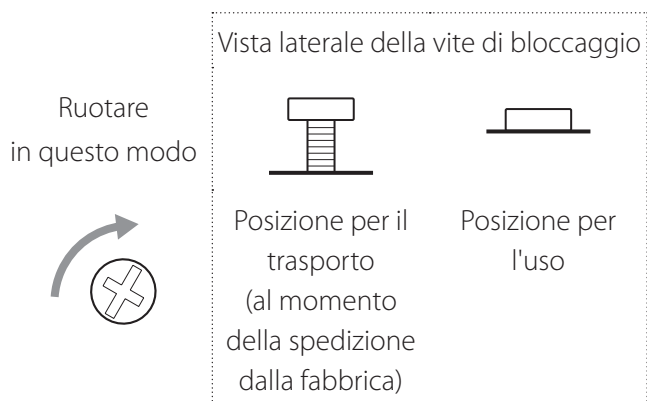

Prima di trasportare l'unità (per un trasloco, per esempio), ruotare la vite in senso antiorario fino al suo arresto per bloccare il piatto giradischi.

### **e** Leva per il braccetto

Usare questa leva per sollevare il braccetto dal disco.

### **f** Supporto del braccetto

Questo è un appoggio per il braccetto. Spingere delicatamente la chiusura verso destra per rilasciare il braccetto prima di riprodurre un disco.

### **g** Selettore della velocità di rotazione

Impostare la velocità di rotazione (RPM) adatta per il disco.

### **h** Braccetto

Quando si sposta il braccetto verso il disco, il giradischi inizia a girare.

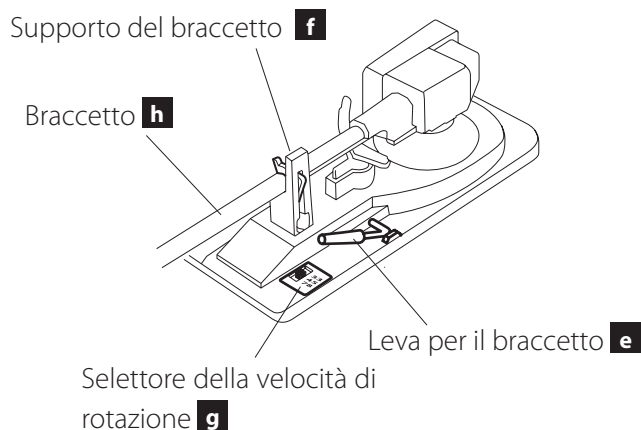

# Coperchio del giradischi

## Fissaggio del coperchio del giradischi

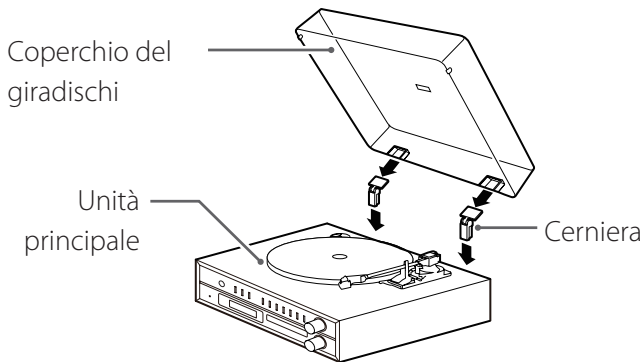

- 1 Inserire le cerniere completamente nei supporti alle estremità sinistra e destra del retro dell'unità principale.**
- 2 Allineare la parte superiore delle cerniere al coperchio del giradischi e inserirle.**

## Rimozione del coperchio del giradischi

Tenere entrambi i bordi del coperchio e sollevarlo lentamente per rimuoverlo insieme alle cerniere dall'unità. Quindi, rimuovere le cerniere dal coperchio del giradischi.

## Aprire e chiudere il coperchio

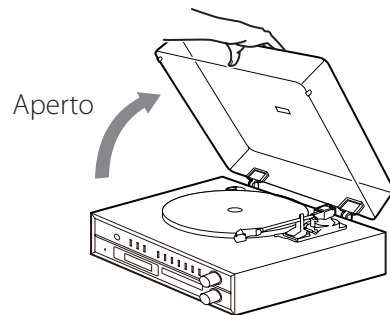

### Apertura

Tenere il bordo anteriore del coperchio del giradischi e sollevarlo delicatamente fino al fermo. Il coperchio del giradischi rimarrà aperto in questa posizione.

### Chiusura

Abbassare delicatamente il coperchio del giradischi fino a quando non viene chiuso completamente.

**⚠ Fare attenzione alle mani quando si chiude il coperchio del giradischi.**

# Impostazione dell'orologio

Impostare l'orario corrente prima di usare l'unità.

- 1 Premere il pulsante STANDBY/ON per mettere l'unità in modalità standby.**

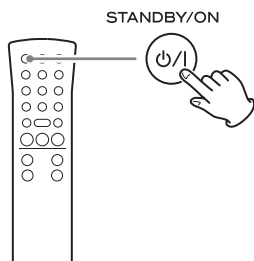

## NOTA

L'orologio può essere impostato anche quando l'unità è accesa, ma non quando l'unità è in modalità radio, CD o USB.

- 2 Tenere premuto il pulsante CLOCK ADJUST per almeno due secondi.**

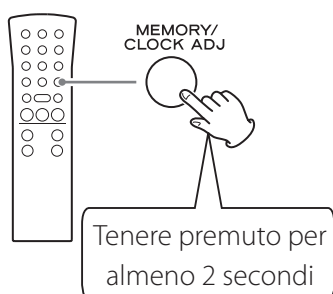

"SET CLOCK" scorre attraverso il display.



- 3 Premere i pulsanti TIME (∨/∧) per passare da 24 HOUR a 12 HOUR (visualizzazione del tempo in formato 24 o 12 ore).**

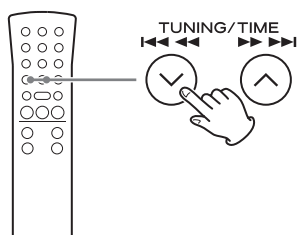

- Se un'impostazione viene lasciata per più di 20 secondi, l'impostazione del tempo termina.

- 4 Premere di nuovo il pulsante CLOCK ADJUST.**

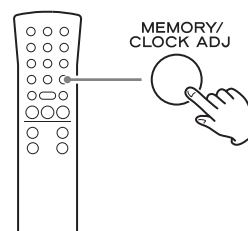

Esempio di visualizzazione



Il valore "ora" lampeggia.

- 5 Premere i pulsanti TIME (∨/∧) per impostare l'ora corrente.**

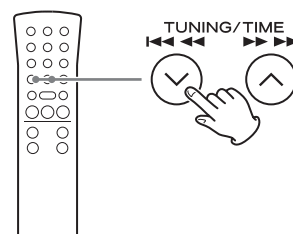

## Impostazione dell'orologio (continua)

### 6 Premere il pulsante CLOCK ADJUST.

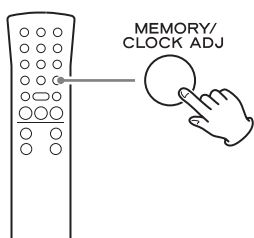

Esempio di visualizzazione

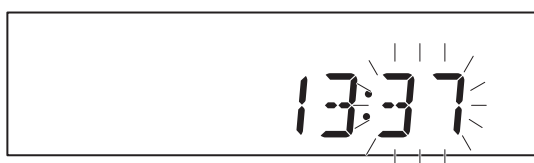

Il valore dei minuti lampeggia.

### 7 Premere i pulsanti TIME (∨/∧) per impostare i minuti.

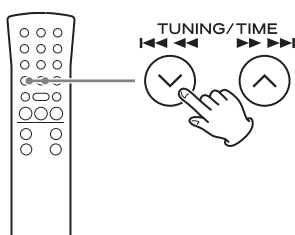

### 8 Premere il pulsante CLOCK ADJUST.

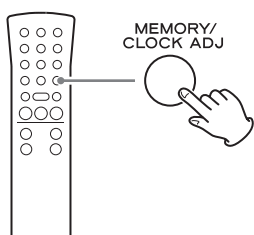

Questo completa la procedura per l'impostazione dell'orologio.

L'orologio parte dal minuto appena impostato, da 0 secondi.

- Le impostazioni dell'orologio dell'unità e del timer per la sveglia vengono cancellate se si verifica un'interruzione dell'alimentazione o il cavo di alimentazione viene scollegato dalla presa.

### Visualizzazione dell'orario corrente

L'orologio viene sempre visualizzato quando l'unità è in modalità standby (spenta) e quando la funzione è impostata su PHONO/AUX.

Premere il pulsante DISPLAY del telecomando per visualizzare l'orologio sul display.

- L'orario corrente viene visualizzato per 3 secondi in modalità CD/USB e FM/AM.

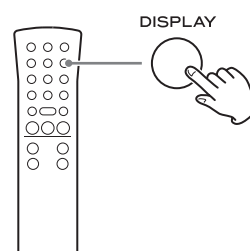

### Esempio di visualizzazione



Orario corrente

- Il pulsante DISPLAY non funziona in modalità AUX/PHONO e Bluetooth.
- In modalità Bluetooth, l'orario corrente viene visualizzato solo in connessione.

# Operazioni di base

- 1** Premere il pulsante **STANDBY/ON** per accendere l'unità.

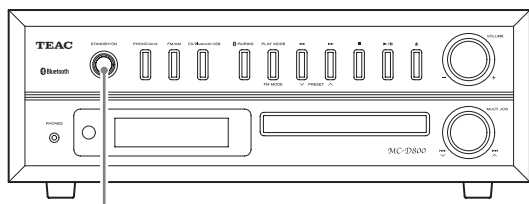

STANDBY/ON

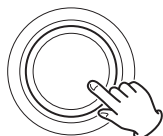

- Anche quando in standby (unità spenta), premendo un pulsante funzione, l'unità si accende.

- 2** Premere un pulsante funzione per impostare la sorgente di riproduzione.

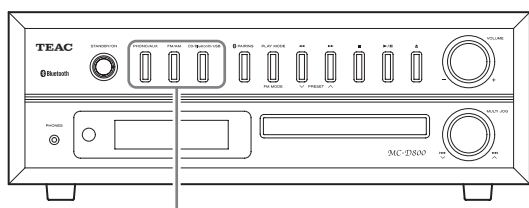

PHONO/AUX

FM/AM

CD/Bluetooth/USB

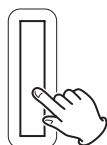

Quando viene selezionata una sorgente di riproduzione, l'indicatore corrispondente appare sul display.

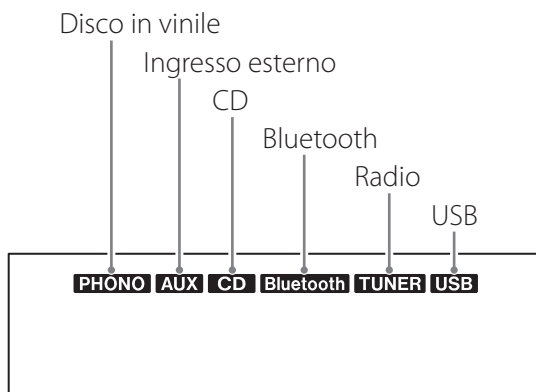

- 3** Ruotare la manopola **VOLUME** per regolare il volume.

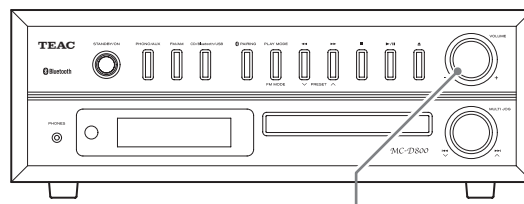

VOLUME

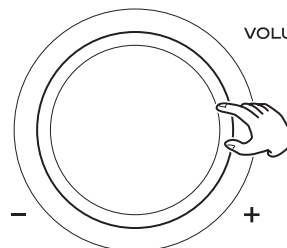

MIN (0): volume al minimo  
MAX (40): volume al massimo

Ruotare la manopola del volume verso destra per aumentare il volume e a sinistra per abbassarlo.

- Il valore predefinito è 20.
- Quando si ruota la manopola VOLUME, verrà mostrato il volume per circa tre secondi.
- Quando il volume è al livello minimo, appare "MIN" sul display. Al massimo, appare "MAX".

**⚠ Forti rumori improvvisi possono danneggiare l'udito o causare altri danni. Impostare il volume al minimo. Solo dopo che l'audio è in uscita, regolare il volume a un livello adeguato.**

- Quando non si utilizza l'unità, premere il pulsante STANDBY/ON per mettere l'unità in modalità standby.

## Operazioni di base (continua)

### Regolazione dei bassi, degli acuti e del bilanciamento stereo

- 1 Premere il pulsante SOUND per selezionare la voce che si desidera regolare.**

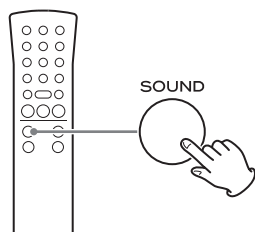

Premendo il pulsante SOUND le voci scorrono nel seguente ordine.



- 2 Entro tre secondi, iniziare a regolare il volume tramite i pulsanti VOLUME (+/-).**

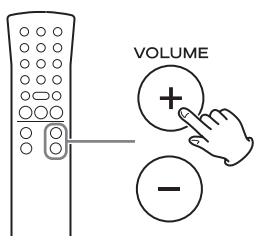

- Se trascorrono tre secondi senza alcuna regolazione, la modalità di impostazione termina.

### Impostazione delle voci e intervalli

#### BASS (basse frequenze)

Usare per regolare i bassi.

Intervallo di regolazione: da -5 a +5

Valore di default: 0

Esempio di visualizzazione

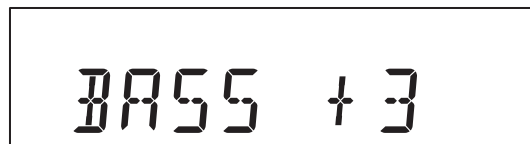

#### TREBLE (alte frequenze)

Usare per regolare gli acuti.

Intervallo di regolazione: da -5 a +5

Valore di default: 0

Esempio di visualizzazione

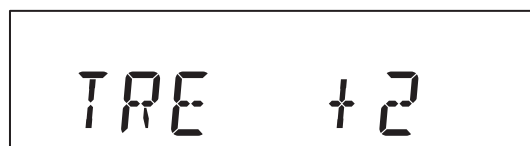

#### BALANCE

Usare per regolare il bilanciamento stereo sinistro-destro.

Intervallo di regolazione: da L+10 a R+10

Valore di default: CENTER

Esempio di visualizzazione

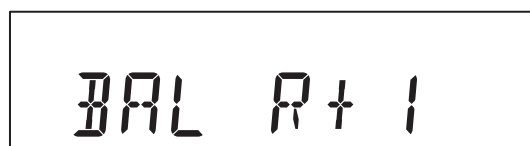

Di solito si dovrebbe lasciare il bilanciamento impostato su CENTER.





## Regolare la luminosità del display

Premere il pulsante DIMMER per scorrere le seguenti impostazioni di luminosità.

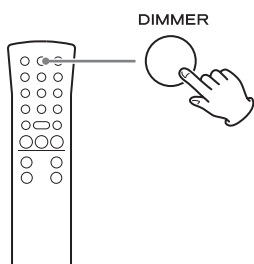
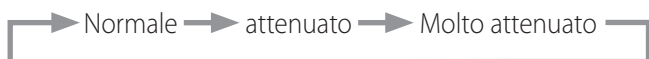

- Quando l'unità entra in standby, l'impostazione del dimmer viene resettata alla luminosità normale.

## Silenziamento dell'uscita

Premere il pulsante MUTE per disattivare temporaneamente l'uscita audio. Premere di nuovo il pulsante MUTE per riattivare l'uscita al livello di volume precedentemente impostato.

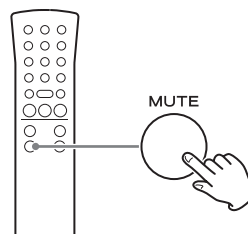

- Quando la funzione di silenziamento è attiva, "MUTE" viene visualizzato sul display.
- Quando la funzione di silenziamento è attiva, la regolazione del volume riattiverà l'audio in uscita.
- Quando la funzione di silenziamento è attiva, la modifica della sorgente riattiverà l'audio in uscita.

## Ascolto di un CD

- 1 Premere il pulsante CD/Bluetooth/USB per selezionare "CD".**

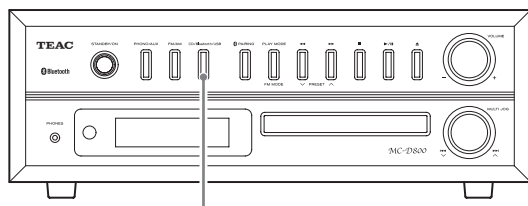

CD/Bluetooth/USB

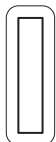

Ogni volta che si preme pulsante CD/Bluetooth/USB, la funzione cambia come mostrato di seguito.

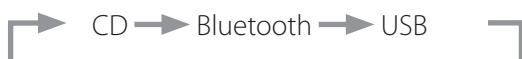

Dopo il passaggio a CD, apparirà "DISC", "READING" lampeggerà per alcuni secondi e poi il CD sarà in uno stato di arresto. Se non è presente alcun disco, viene visualizzato "NO DISC" sul display.

- 2 Premere il pulsante di apertura/chiusura (▲) per aprire il vassoio.**

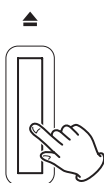
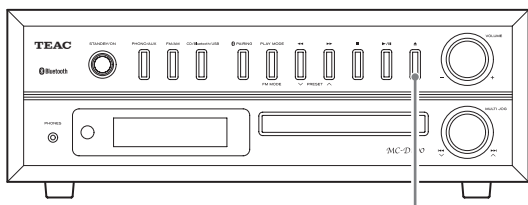

Il vassoio del disco si apre in avanti.

- 3 Posizionare un disco al centro del vassoio con l'etichetta rivolta verso l'alto.**

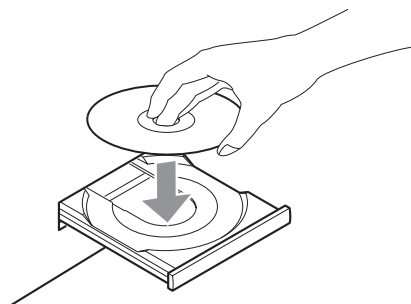

- Non mettere mai più di un disco sul vassoio.
- Se il vassoio viene chiuso mentre il disco è al di fuori delle guide centrali, il disco potrebbe bloccarsi all'interno e il vassoio potrebbe non aprirsi più. Assicurarsi di posizionare sempre i dischi nelle guide al centro del vassoio.
- Non forzare il vassoio a mano per aprire o chiudere.

- 4 Premere il pulsante di apertura/chiusura (▲) per chiudere il vassoio.**

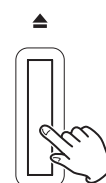
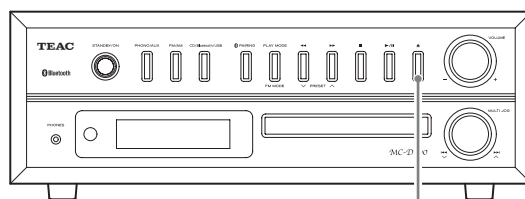

Fare attenzione alle dita quando il vassoio si chiude.

- L'unità impiega alcuni secondi per caricare il disco. Nessun pulsante funziona quando viene visualizzato "READING". Attendere fino alla visualizzazione delle informazioni del disco.

### Esempio di visualizzazione di un CD audio

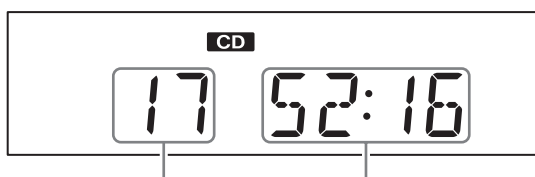

Numero totale di tracce    Tempo di riproduzione totale

### Esempio di visualizzazione di un file MP3/WMA

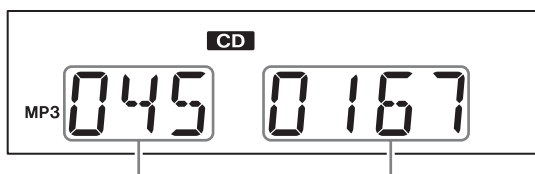

Numero della cartella    Numero del file

- Un disco non audio potrebbe essere “riprodotto” nello stesso modo di un disco audio, ma non viene emesso alcun suono.
- Quando il file corrente è un file WMA, apparirà “WMA” sul lato sinistro del display.

## 5 Premere il pulsante Play/pausa (▶/||).

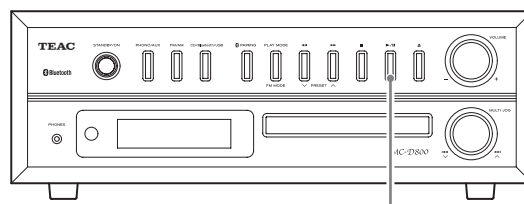

▶/||

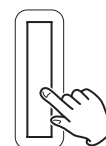

La riproduzione inizia dalla prima traccia e ▶ apparirà sul display.

### Esempio di visualizzazione di un CD audio

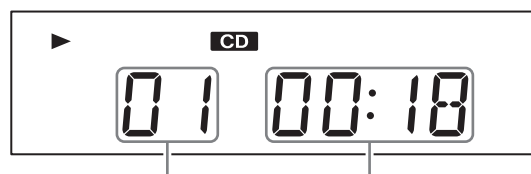

Numero della traccia    Tempo trascorso

### Esempio di visualizzazione di un file MP3/WMA

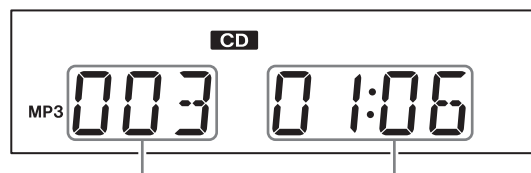

Numero del file    Tempo trascorso

- Se si preme il pulsante Play/pausa (▶/||) senza chiudere il vassoio del disco, il vassoio si chiude automaticamente e la riproduzione inizia.
- I file MP3/WMA che non sono collocati in una sottocartella si trovano nella cartella “001 (principale)”. La riproduzione inizia dalla prima traccia della cartella “001 (principale)”.
- Per i dettagli circa l'ordine di riproduzione dei file MP3/WMA, vedere a paginapagina 279.
- Dopo che tutte le tracce sono state riprodotte, la riproduzione si ferma automaticamente.

## Ascolto di file da una chiavetta USB

È possibile riprodurre file audio memorizzati su una chiavetta USB collegandola a questa unità. \*

Per i dettagli circa l'ordine di riproduzione dei file MP3/WMA, vedere "file MP3/WMA" a pagina 252.

\*La porta USB di questa unità supporta solo chiavette USB. Non sono supportati dischi rigidi USB standard.

### 1 Premere il pulsante CD/Bluetooth/USB per selezionare "USB".

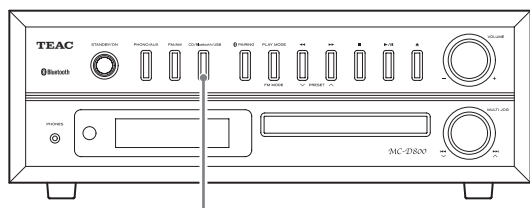

CD/Bluetooth/USB

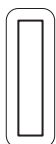

Dopo il passaggio a USB, appare "USB", mentre "READING" lampeggia per alcuni secondi e poi la chiavetta USB sarà in uno stato di arresto. Se non è collegata alcuna chiavetta USB, apparirà sul display "NO USB".

### 2 Sollevare il coperchio della porta USB e inserire una chiavetta USB.

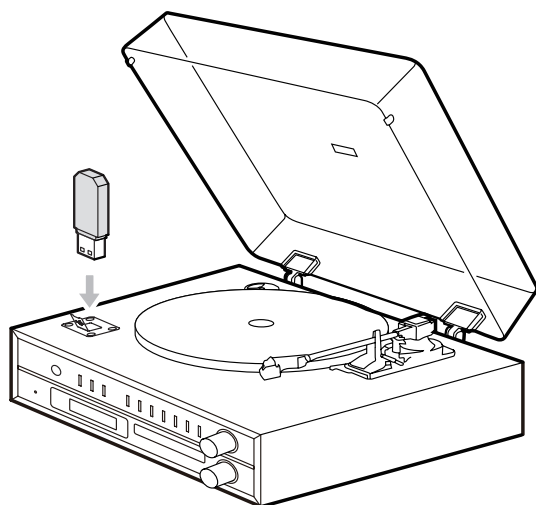

#### CAUTELA

Se si utilizza il coperchio del giradischi, chiuderlo lentamente per evitare il contatto con la chiavetta USB. Se il coperchio del giradischi viene in contatto con la chiavetta USB, non chiudere il coperchio.

### 3 Premere il pulsante Play/pausa (▶/II).

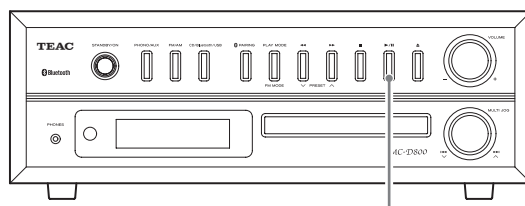

▶/II

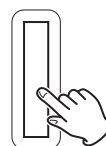

La riproduzione inizia dal primo file e ▶ apparirà sul display.

Esempio di visualizzazione

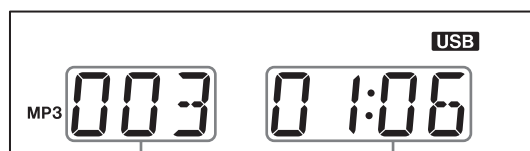

Numero del file

Tempo trascorso

# Ascolto di un CD/file su una chiavetta USB

## Pausa della riproduzione

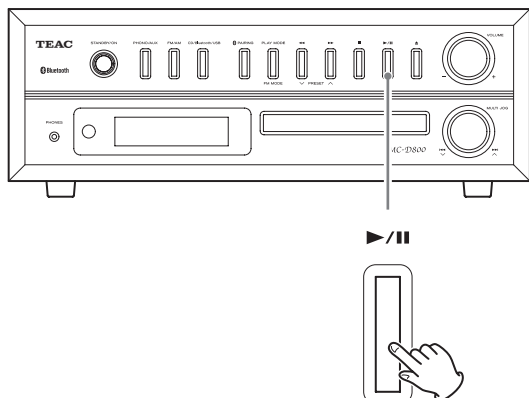

Premere il pulsante Play/pausa (▶/||) per mettere in pausa la riproduzione.

Durante la pausa, premere il pulsante Play/pausa (▶/||) per riprendere la riproduzione da quel punto.

- Durante la pausa, il tempo di riproduzione lampeggia.

## Arresto della riproduzione

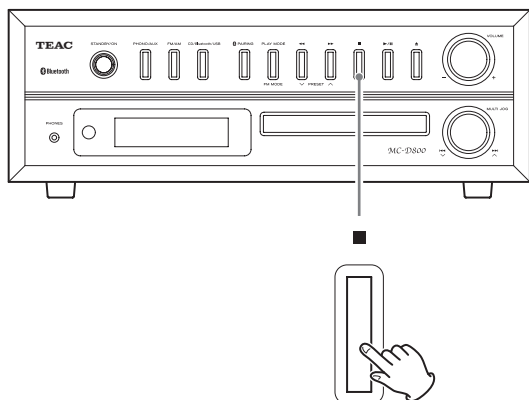

Premere il pulsante Stop (■) per interrompere la riproduzione.

## Saltare tracce/file

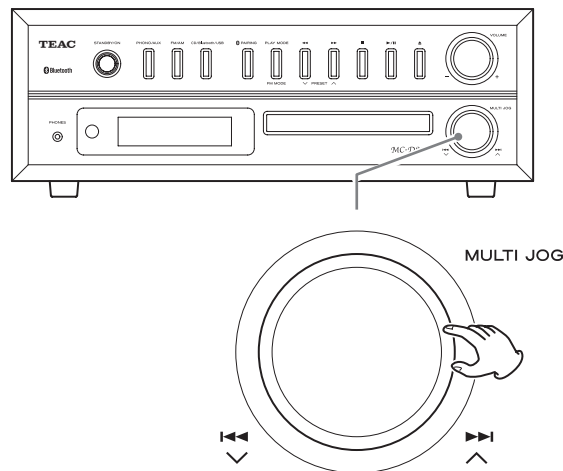

Durante la riproduzione, ruotare la manopola di salto (◀◀/▶▶) per passare alla traccia/file precedente o successivo e avviare la riproduzione. Continuare a ruotare fino a raggiungere il numero del brano desiderato.

- Quando l'unità è ferma, dopo aver selezionato una traccia con la manopola di salto (◀◀/▶▶), premere il pulsante Play/pausa (▶/||) per avviare la riproduzione.
- Durante la riproduzione, ruotare leggermente verso ◀◀ per tornare all'inizio della traccia in riproduzione. Per riprodurre una traccia precedente, continuare a ruotare verso ◀◀.

## Ricerca di una parte in una traccia/file

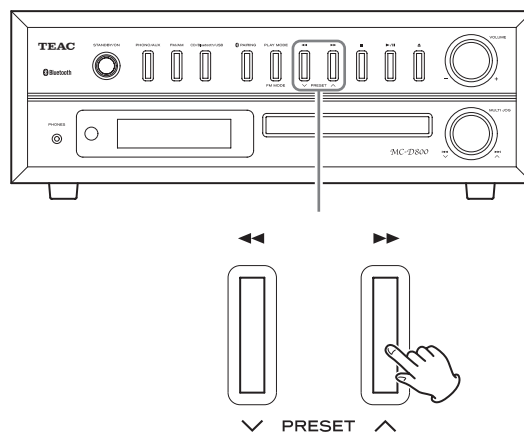

Durante la riproduzione, tenere premuto un pulsante di ricerca (◀◀/▶▶) per la ricerca in avanti/indietro. Quando si smette di premere, la riproduzione normale riprende.

## Riproduzione programmata (CD/USB)

Fino a 32 tracce o file MP3/WMA possono essere programmati nell'ordine desiderato.

Programmare le tracce/file quando la riproduzione è ferma.

### Programmazione di tracce/file

- 1 Premere il pulsante CD/Bluetooth/USB per selezionare "CD" o "USB".**

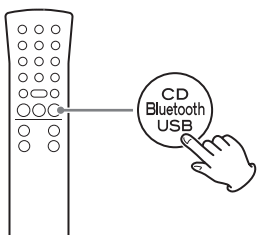

- 2 Premere il pulsante MEMORY quando l'unità è ferma.**

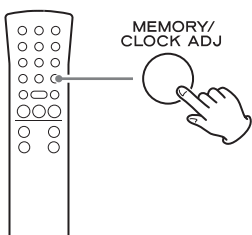

Esempio di visualizzazione

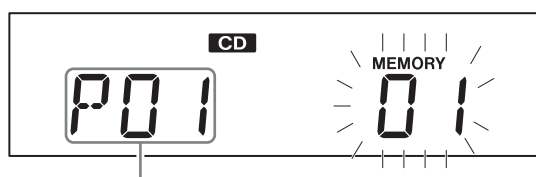

Numero di programma

Il numero di traccia (o cartella e numero di file) e l'indicatore MEMORY lampeggiano.

- Per interrompere la programmazione, premere il pulsante Stop (■) o attendere 20 secondi o più.
- Durante la programmazione, se nessuna operazione viene condotta per 20 secondi o più, il programma verrà confermato.

Esempio di visualizzazione dopo la conferma del programma

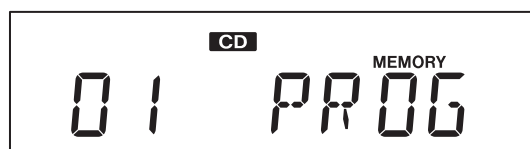

- 3 Selezionare una traccia/file da aggiungere al programma.**

#### Con un CD audio

Usare i pulsanti di salto/ricerca (◀◀◀/▶▶▶) per selezionare una traccia in base al numero.

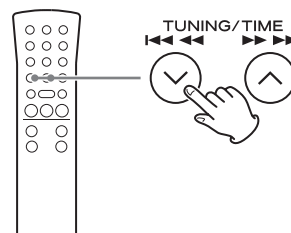

Esempio di visualizzazione

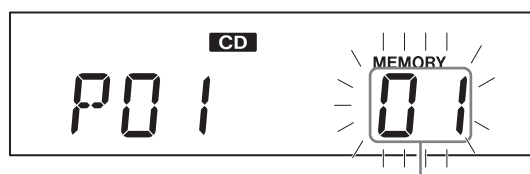

Numero della traccia

#### Esempio di file MP3/WMA

Per selezionare una cartella per numero, usare i pulsanti MP3 (∨/∧).

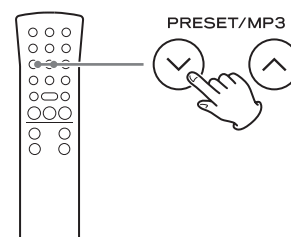

Per selezionare un file per numero, usare i pulsanti di salto/ricerca (I◀◀ ◀◀/▶▶ ▶▶I).

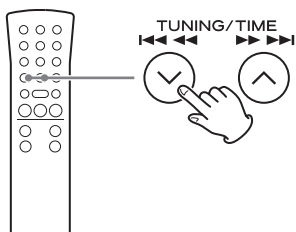

Esempio di visualizzazione

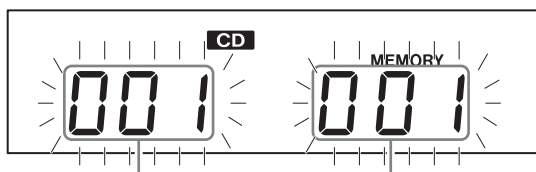

Numero della cartella      Numero del file

- Questa unità tratta i file MP3/WMA che non sono in cartelle come fossero nella cartella 001 (principale).
- Se si modifica il numero di cartella o file, lampeggia solo l'indicatore MEMORY.

#### 4 Premere il pulsante MEMORY.

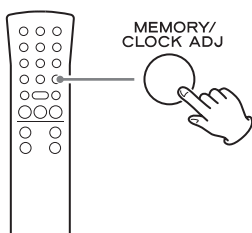

La traccia selezionata viene aggiunta al programma e "P02" appare sul display.

- Per programmare più tracce, ripetete i passi **3** e **4**.
- Per interrompere la programmazione, premere il pulsante Stop (■).

#### 5 Dopo aver aggiunto le tracce a un programma, premere il pulsante Play/pausa (▶/||) per avviare la riproduzione programmata.

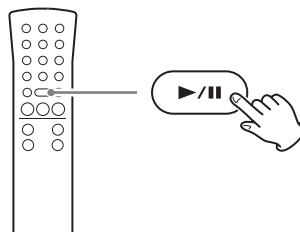

- Per fermare la riproduzione programmata, premere il pulsante Stop (■). I contenuti del programma vengono mantenuti.
- Durante la riproduzione programmata, usare i pulsanti di salto/ricerca (I◀◀ ◀◀/▶▶ ▶▶I) per selezionare diversi brani/file nel programma. È inoltre possibile usare la manopola (MULTI JOG) dell'unità principale per questa operazione.
- Durante la riproduzione programmata, la riproduzione casuale (pagina 278) non è possibile.
- Quando la riproduzione programmata è completa il display apparirà come segue.

Esempio di visualizzazione

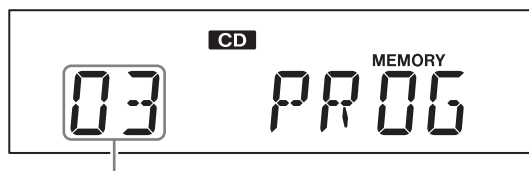

Numero totale di tracce del programma

## Riproduzione programmata (CD/USB) (continua)

### Controllare l'ordine del programma

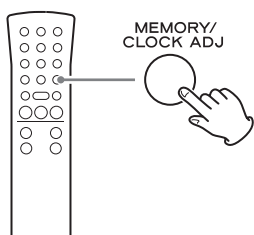

Quando l'unità è ferma, premere il pulsante MEMORY per scorrere i numeri di programma e il numero delle tracce/file nell'ordine.

### Aggiungere tracce/file alla fine del programma

- 1 Quando l'unità è ferma, premere ripetutamente il pulsante MEMORY per visualizzare il numero superiore all'ultimo numero di programma.

Quando si utilizza un CD audio, lampeggiano il numero della traccia e l'indicatore MEMORY.

Quando si usano file MP3/WMA, lampeggeranno il numero di cartella, il numero di file e l'indicatore MEMORY.

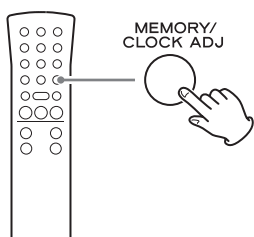

- 2 Premere il pulsante salto/ricerca (|<<< <</>> >>>|) per selezionare una traccia/file.

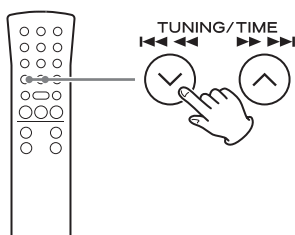

- 3 Premere il pulsante MEMORY.

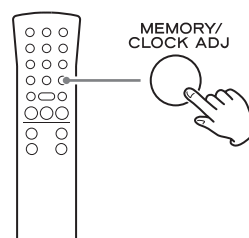

Il file/traccia viene aggiunto alla fine del programma.

### Modifica di una traccia/file all'interno del programma

- 1 Quando la riproduzione programmata è ferma, premere ripetutamente il pulsante MEMORY fino a quando appare sul display il numero di programma della traccia/file da modificare.

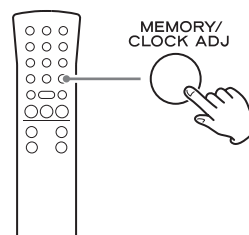

- 2 Usare i pulsanti di salto/ricerca (|<<< <</>> >>>|) per selezionare la traccia che si desidera usare come sostituzione nel programma.

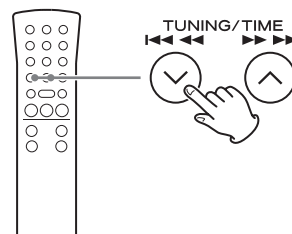



### 3 Premere il pulsante MEMORY.

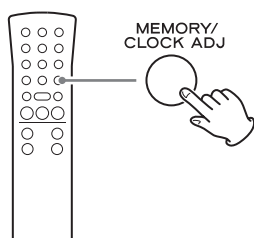

La traccia selezionata viene aggiunta al numero del programma selezionato, sostituendo la precedente.

### Cancellare tutti i contenuti del programma

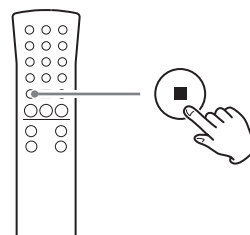

Tenere premuto il pulsante Stop (■) per almeno 2 secondi quando l'unità è ferma.

I contenuti del programma vengono cancellati.

Quando i contenuti del programma sono stati cancellati, "PROGRAM CLEAR" scorre attraverso il display.

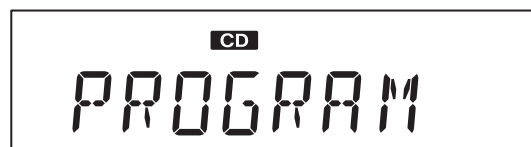

- Il programma viene cancellato anche nei seguenti casi.
  - L'unità entra in modalità standby
  - Viene premuto il pulsante PHONO/AUX, FM/AM o CD/Bluetooth/USB per cambiare la sorgente
  - Viene aperto il vassoio del disco

## Riproduzione ripetuta e casuale (CD/USB)

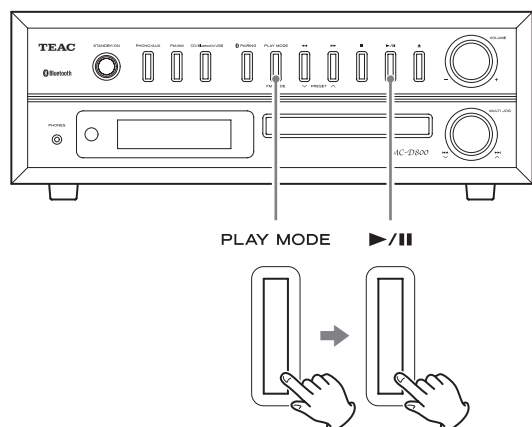

Quando la funzione CD/USB è attiva premere il pulsante PLAY MODE per scorrere le seguenti modalità di riproduzione.

### CD audio (funzione CD)

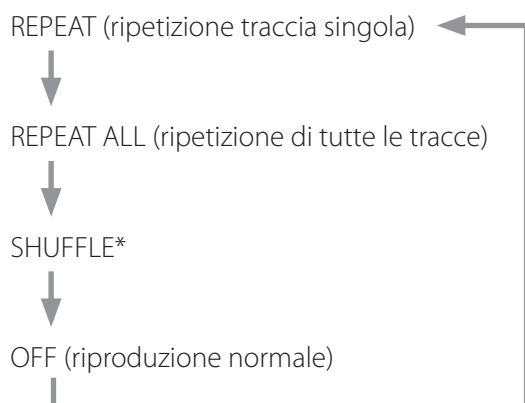

### File MP3/WMA (funzione CD/USB)

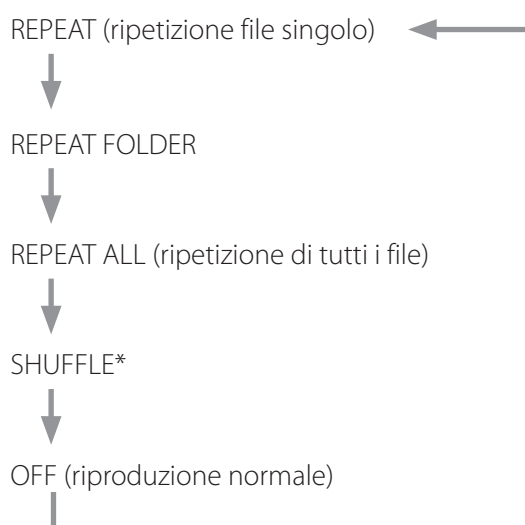

Premere il pulsante Play/pausa (▶/||) quando appare la modalità che si desidera selezionare per avviare la riproduzione.

\*Se è selezionato Shuffle, la riproduzione si avvia automaticamente.

- È inoltre possibile modificare la modalità di riproduzione premendo il pulsante PLAY MODE durante la riproduzione.
- Una qualsiasi delle seguenti operazioni terminerà la modalità di riproduzione ripetuta o casuale.
  - Viene premuto il pulsante Stop (■)
  - L'unità entra in modalità standby
  - Viene premuto il pulsante PHONO/AUX, FM/AM o CD/Bluetooth/USB per cambiare la sorgente
  - Viene aperto il vassoio del disco

## Riproduzione ripetuta

### REPEAT (ripetizione singola traccia/file)

Durante la riproduzione, premere il pulsante PLAY MODE una volta per ripetere la riproduzione della traccia/file corrente. Sul display appare "REPEAT".

- Se si ruota la manopola di salto dell'unità principale (◀◀/▶▶) oppure si premere i pulsanti di salto/ricerca del telecomando (◀◀ ◀◀/▶▶ ▶▶) e si seleziona un'altra traccia/file, quella traccia/file verrà riprodotta ripetutamente.
- Quando l'unità è ferma premere il pulsante PLAY MODE e poi usare la manopola di salto dell'unità principale (◀◀/▶▶) o i pulsanti di salto/ricerca del telecomando (◀◀ ◀◀/▶▶ ▶▶) per selezionare una traccia/file. Premere il pulsante Play/pausa (▶/||) per avviare la riproduzione ripetuta singola.
- Durante la riproduzione programmata, la traccia/file in riproduzione viene riprodotta ripetutamente.

### REPEAT ALL (ripetizione di tutte le tracce/file)

Premere due volte il pulsante PLAY MODE (o tre volte per file MP3/WMA).

"REPEAT ALL" appare sul display e inizia la riproduzione ripetuta di tutte le tracce/file.

- Durante la riproduzione programmata, verranno riprodotte ripetutamente le tracce/file programmate.

### REPEAT FOLDER (solo file MP3/WMA)

Premere due volte il pulsante PLAY MODE.  
"REPEAT FOLDER" appare sul display, e i file contenuti nella cartella selezionata vengono riprodotti ripetutamente.

### Riproduzione casuale

Tutte le tracce/file vengono riprodotte in modo casuale.

### SHUFFLE

Premere il pulsante PLAY MODE fino a che appare "SHUFFLE" sul display.

- Durante la riproduzione casuale, ruotare la manopola di salto dell'unità principale (▶▶▶) verso destra o premere il pulsante di salto/ricerca del telecomando (▶▶▶▶▶) per avviare la riproduzione casuale della traccia/file successiva.  
Ruotare la manopola di salto dell'unità principale (◀◀◀) verso sinistra o premere il pulsante di salto/ricerca del telecomando (◀◀◀◀◀) per tornare all'inizio della traccia/file corrente.
- La riproduzione casuale non è possibile durante la riproduzione programmata.

### Ordine di riproduzione dei file

Un disco o una chiavetta USB contenenti file MP3/WMA possono gestire i file in cartelle nello stesso modo in cui i file vengono gestiti in un normale computer. Una cartella può contenere anche più sottocartelle.

### Esempio di numerazione delle cartelle e dei file (da 1 a 9) durante la normale riproduzione di un disco contenente file MP3/WMA

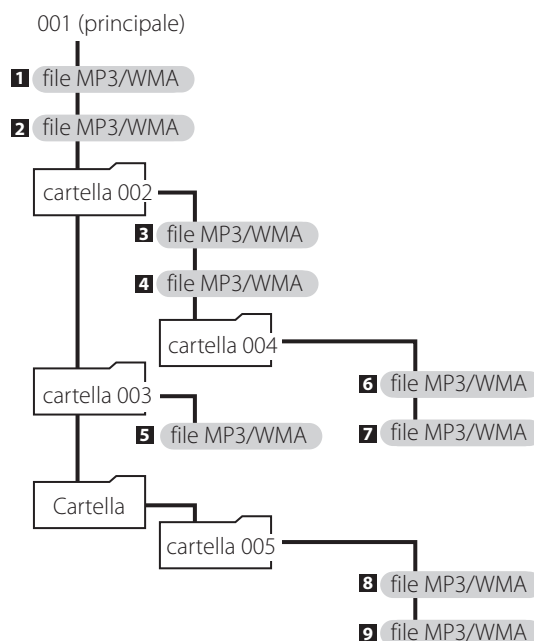

- L'aggiunta, la rimozione o lo spostamento di file e cartelle potrebbe cambiare l'ordine indicato nella figura qui sopra.

## Informazioni sui file MP3/WMA (continua)

### Selezione di file e cartelle

Per selezionare una cartella per numero, usare i pulsanti di ricerca dell'unità principale (◀◀/▶▶).

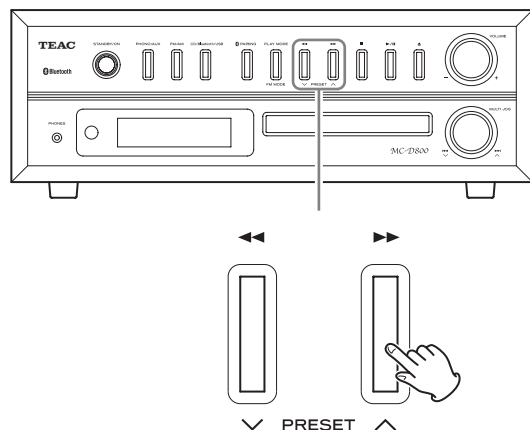

Quando si utilizza il telecomando, usare i pulsanti di MP3 (∨/∧).

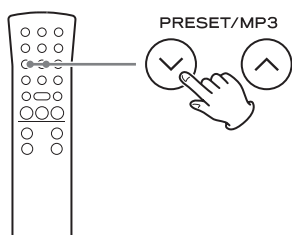

Per selezionare un file in base al numero, usare la manopola di scorrimento (MULTI JOG) dell'unità principale.

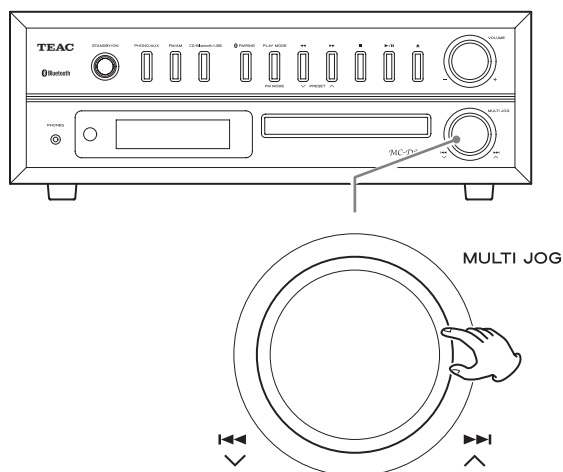

Quando si usa il telecomando, utilizzare i pulsanti di salto/ricerca (◀◀◀◀/▶▶▶▶).

- Dopo aver selezionato il numero di cartella/file, premere il pulsante Play/pausa (▶/||) per avviare la riproduzione. Se il pulsante di riproduzione non viene premuto entro cinque secondi, appariranno sul display le informazioni del CD/USB.

### Modifica della visualizzazione

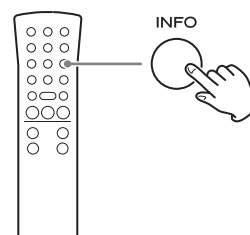

Ogni volta che si preme il pulsante INFO, le informazioni sul display cambiano come segue.

- Vengono visualizzati i primi 32 caratteri dei nomi del brano/artista/album.
- Se le informazioni sul file, utilizzano caratteri giapponesi, cinesi o altri caratteri a doppio byte, la riproduzione è possibile, ma le informazioni non verranno mostrate correttamente sul display.
- Dopo lo scorrimento delle informazioni per tre volte, apparirà di nuovo il tempo di riproduzione trascorso.
- Se il file è in formato WMA, "WMA" apparirà sul lato sinistro del display.

Esempio quando la funzione CD è attiva

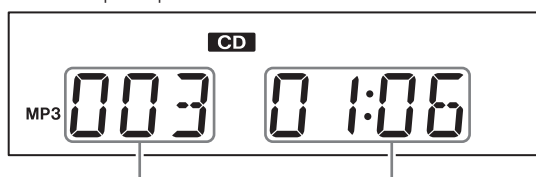

Numero del file      Tempo trascorso

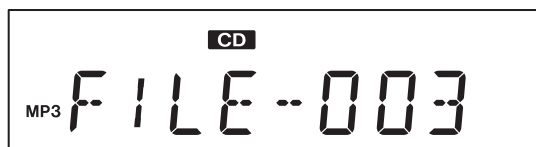

Nome del file



Nome della cartella



Titolo del brano

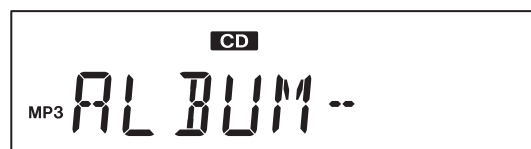

Titolo dell'album



Nome dell'artista

- Se la funzione USB è attiva, viene visualizzato l'indicatore USB.



## Ascolto da un dispositivo audio Bluetooth

Con questa unità, è possibile ascoltare la musica riprodotta su un altro dispositivo Bluetooth in modalità wireless.

### 1 Premere il pulsante CD/Bluetooth/USB per selezionare "Bluetooth".

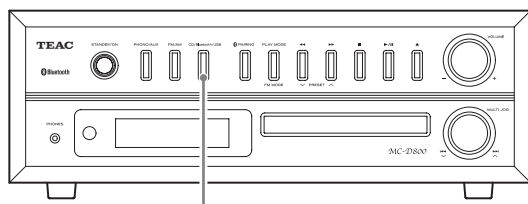

CD/Bluetooth/USB



"PAIRING" appare sul display e l'unità cerca i dispositivi associati.

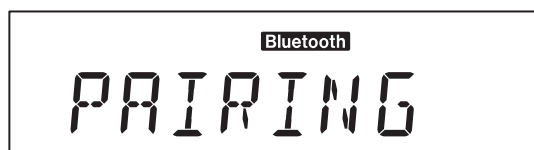

- Premere il pulsante CD/Bluetooth/USB per selezionare "Bluetooth" (l'indicatore Bluetooth si accende).

Quando il collegamento con un dispositivo Bluetooth ha successo, appare l'icona Bluetooth (📶) e "BLUETOOTH" scorre attraverso il display.

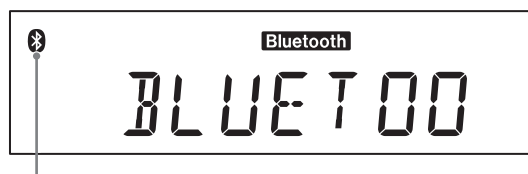

Simbolo Bluetooth



Dopo che "BLUETOOTH" scorre per cinque volte, viene visualizzata l'ora corrente.

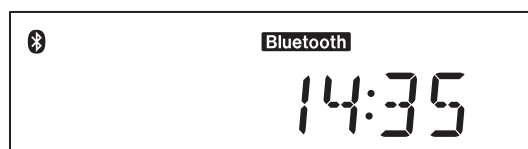

- L'unità cercherà automaticamente di connettersi al dispositivo collegato in precedenza.
- Se non è possibile connettersi per due minuti o più, "NO DEVICE CONNECTED" scorrerà attraverso il display.
- L'associazione è necessaria prima di usare la funzione Bluetooth di questa unità per la prima volta e quando si desidera collegare un nuovo dispositivo Bluetooth.
- Se la connessione non riesce, verificare che il dispositivo Bluetooth sia in grado di effettuare una connessione Bluetooth.
- Se la connessione viene interrotta durante l'uso, "NO DEVICE CONNECTED" scorre attraverso il display di questa unità. Condurre di nuovo su questa unità le operazioni di collegamento con l'altro dispositivo Bluetooth.

## 2 Azionare il dispositivo Bluetooth per avviare la riproduzione.

Se il dispositivo Bluetooth collegato supporta AVRCP, è possibile usare questa unità o il telecomando per riprodurre, mettere in pausa o interrompere l'audio su quel dispositivo.

A seconda del dispositivo Bluetooth in uso, il funzionamento del telecomando potrebbe non essere supportato o potrebbero verificarsi operazioni diverse.

- Il volume, tuttavia, non può essere regolato in remoto.

### Audio/Video Remote Control Profile (AVRCP)

Per controllare la riproduzione di un dispositivo Bluetooth, il dispositivo Bluetooth deve supportare AVRCP.

Alcuni dispositivi Bluetooth, tuttavia, hanno funzioni diverse a seconda delle loro specifiche.

- A seconda del dispositivo Bluetooth, potrebbe non essere possibile saltare le tracce tramite la manopola di salto di questa unità (|◀◀/▶▶|). In questo caso, usare i pulsanti di ricerca di questa unità (◀◀/▶▶).
- Se non è possibile controllare un altro dispositivo Bluetooth con questa unità, usare direttamente il dispositivo Bluetooth.

## Disaccoppiare un dispositivo

Per disaccoppiare un dispositivo Bluetooth collegato, premere il pulsante PAIRING.

- Se si vuole poi usare una connessione Bluetooth con quel dispositivo Bluetooth, è necessario effettuare di nuovo l'associazione.
- Questa operazione elimina tutte le informazioni di associazione. Non è possibile disaccoppiare un solo dispositivo.

## Associazione con un altro dispositivo Bluetooth

L'associazione è necessario prima di usare la funzione Bluetooth di questa unità per la prima volta e quando si desidera collegare un nuovo dispositivo Bluetooth. Seguire questa procedura per associare l'unità con l'altro dispositivo.

### Associazione

#### 1 Premere il pulsante CD/Bluetooth/USB per selezionare "Bluetooth".

Dopo che "BLUETOOTH" scorre attraverso il display, appare "PAIRING" mostrando che l'unità è pronta per essere associata a un altro dispositivo.

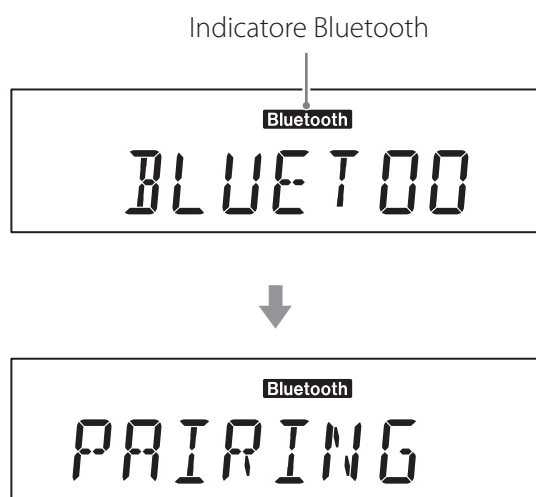

Se non è possibile connettersi per due minuti o più, "NO DEVICE CONNECTED" scorrerà attraverso il display.

Per iniziare la procedura di associazione da questo stato, premere il pulsante di associazione per mettere l'unità in modalità di associazione. "PAIRING" apparirà sul display.

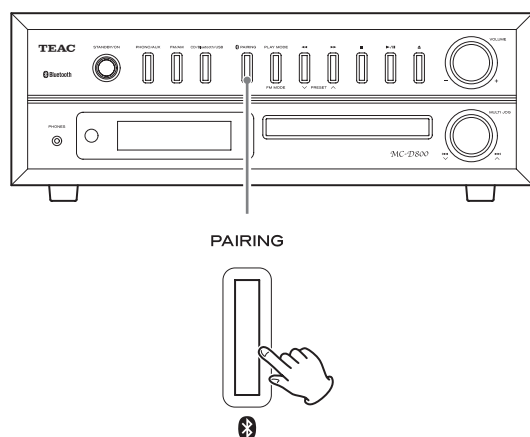

#### 2 Attivare la funzione di comunicazione Bluetooth sul dispositivo Bluetooth.

#### 3 Dal dispositivo Bluetooth selezionare "MC-D800" (questa unità).

- Se è richiesta una password durante l'associazione, digitare "0000".

Quando la connessione ha esito positivo, l'unità emetterà un segnale acustico e apparirà sul display il simbolo Bluetooth (📶).

- Se non è possibile connettersi per due minuti o più, "NO DEVICE CONNECTED" scorrerà sul display e modalità di associazione termina.
- Questa unità può conservare i dati di associazione per un massimo di cinque dispositivi. Dopo cinque dispositivi associati, se viene associato un nuovo dispositivo, verrà sovrascritto il dispositivo meno recente.
- Quando è collegato un dispositivo Bluetooth, se si cambia l'ingresso con un pulsante funzione o se si preme il pulsante STANDBY/ON per mettere l'unità in modalità standby, la prossima volta che si accende l'unità, l'ultimo dispositivo Bluetooth collegato si collegherà automaticamente, attivando la funzione Bluetooth.
- Se ci si disconnette dal dispositivo Bluetooth, apparirà "NO DEVICE CONNECTED".
- Se un altro dispositivo Bluetooth è in attesa di associazione, l'accoppiamento avviene automaticamente quando l'unità entrerà in modalità di associazione.



### Associazione in prossimità

Se l'altro dispositivo Bluetooth supporta la tecnologia Near Field Communication (NFC), è possibile associarlo a questa unità utilizzando la seguente procedura.

#### 1 Premere il pulsante CD/Bluetooth/USB per selezionare "Bluetooth".

- Non è possibile utilizzare l'associazione in prossimità se è selezionata un'altra funzione.

#### 2 Tenere l'antenna del dispositivo con supporto NFC verso il lettore per l'associazione in prossimità.

Fare questo entro due secondi dalla selezione "Bluetooth".

Il lettore per l'associazione in prossimità è sulla parte superiore dell'unità, vicino al supporto della puntina. Al momento della spedizione dalla fabbrica, è coperto con un adesivo.

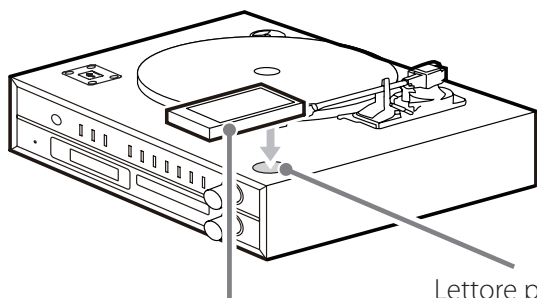

Dispositivo con supporto NFC (smartphone ecc.)

Lettore per l'associazione in prossimità

- Tenere il dispositivo che supporta NFC entro 2 cm dal lettore per l'associazione in prossimità.
- Fare attenzione a non urtare la puntina quando si avvicina il dispositivo con supporto NFC.

Prima di usare il giradischi, usare una moneta o un altro strumento per ruotare la vite di bloccaggio in senso orario fino al suo arresto. Rimuovere il coperchio dello stilo (in plastica bianca) (pagina 263).

#### 1 Premere il pulsante PHONO/AUX per selezionare "PHONO".

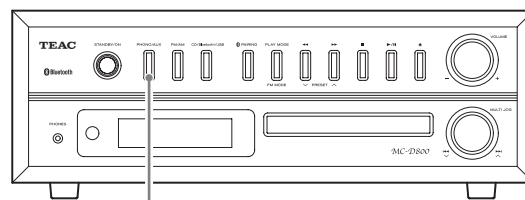

PHONO/AUX

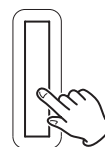

Ogni volta che viene premuto il pulsante PHONO/AUX, vengono selezionati alternativamente PHONO (giradischi) e AUX (dispositivo esterno).

#### 2 Aprire lentamente il coperchio del giradischi.

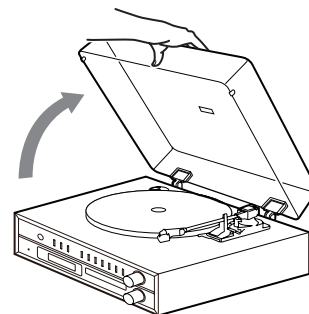

- ⚠ **Fare attenzione alla mano quando si chiude il coperchio del giradischi.**

## Ascolto di vinili (continua)

### 3 Posizionare un disco sul piatto.

Per la riproduzione di un 45 giri con il foro largo, usare l'adattatore incluso.

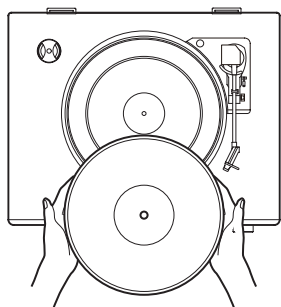

### 4 Impostare la velocità di rotazione (RPM) del disco.

La velocità di rotazione può essere impostata su una delle tre opzioni: 33 1/3, 45 o 78.

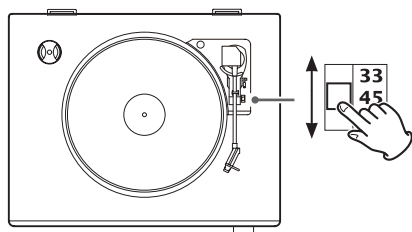

### 5 Spostare il fermo del braccetto a destra per liberarlo.

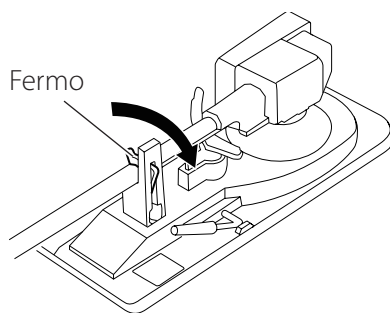

### 6 Alzare la levetta per sollevare il braccetto.

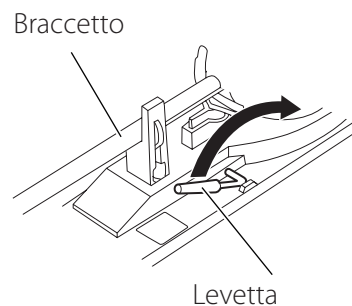

- È possibile lasciare giù la levetta e spostare il braccetto alzato sopra il disco e quindi abbassare il braccio lentamente per avviare la riproduzione.

### 7 Spostare il braccio verso il bordo del disco o verso il solco da cui si desidera avviare la riproduzione.

Quando si sposta il braccetto verso il disco, il giradischi inizierà la rotazione.

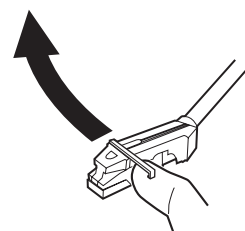

## 8 Abbassare lentamente la levetta per abbassare lentamente il braccetto.

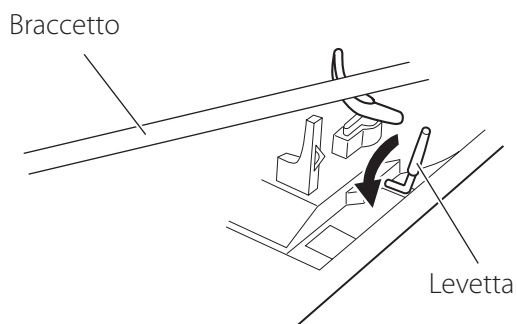

- Durante la riproduzione del disco, è possibile chiudere il coperchio del giradischi per evitare depositi di polvere.

**⚠ Non collocare nulla sul coperchio del giradischi. Oggetti sul coperchio potrebbero causare rumori dovuti alle vibrazioni o cadere, soprattutto durante la riproduzione.**

Durante la riproduzione del disco, potrebbe verificarsi un rientro se il volume è troppo alto. Se questo accade, ruotare la manopola VOLUME a sinistra per abbassare il volume.

## Quando la riproduzione termina

Quando viene raggiunta la fine del disco, il braccetto torna automaticamente nella posizione iniziale e la rotazione si ferma (funzione di ritorno automatico).

- Per arrestare la riproduzione manualmente, sollevare leggermente il braccetto utilizzando la levetta o un dito e riportare il braccetto sul suo supporto.

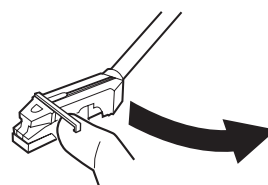
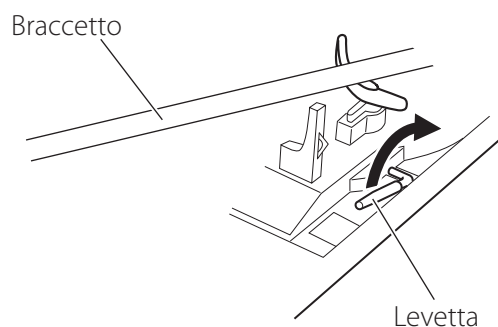

La funzione di ritorno automatico potrebbe non funzionare a seconda del disco. In questo caso, riportare manualmente il braccetto nella posizione iniziale.

# Ascolto della radio

Premere il pulsante FM/AM per selezionare la banda FM o AM.

## Quando si utilizza l'unità principale

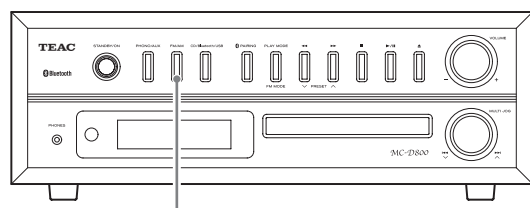

FM/AM

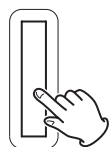

## Quando si utilizza il telecomando

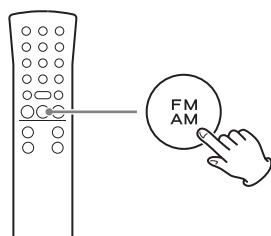

Ogni volta che si preme il pulsante FM/AM, l'unità passa alla ricezione FM o AM.

## Esempio di ricezione radio FM

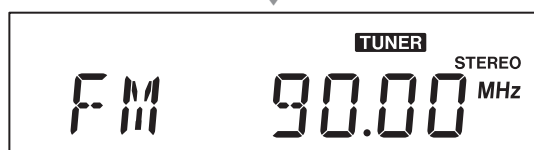

## Esempio di ricezione radio AM



## Selezione automatica della stazione

Premere ripetutamente un pulsante  $\nabla/\wedge$  fino a quando la frequenza inizia a cambiare. Quando la frequenza inizia a cambiare, smettete di premere il pulsante per avviare la selezione automatica della stazione.

## Quando si utilizza l'unità principale

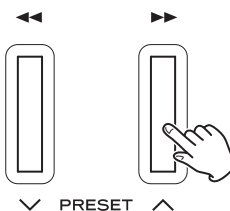
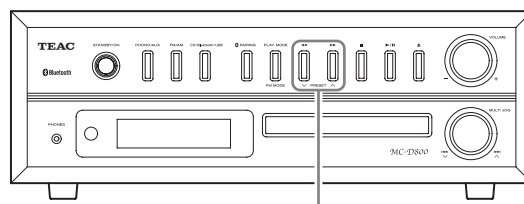

## Quando si utilizza il telecomando

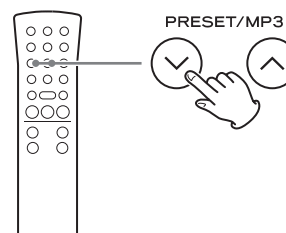

- "SEARCH" viene visualizzato sul display fino a quando la stazione viene trovata.

Esempio di visualizzazione



- Quando si riceve una stazione radio, la selezione automatica della stazione termina.
- Per annullare la selezione automatica della stazione, premere di nuovo un pulsante  $\nabla/\wedge$ .
- Se la ricezione è scarsa o l'antenna è scollegata, "PLEASE CHECK ANTENNA" scorre attraverso il display. Controllare la posizione dell'antenna e la connessione e quindi ripetere l'operazione.

## Selezione manuale della stazione

### Quando si utilizza l'unità principale

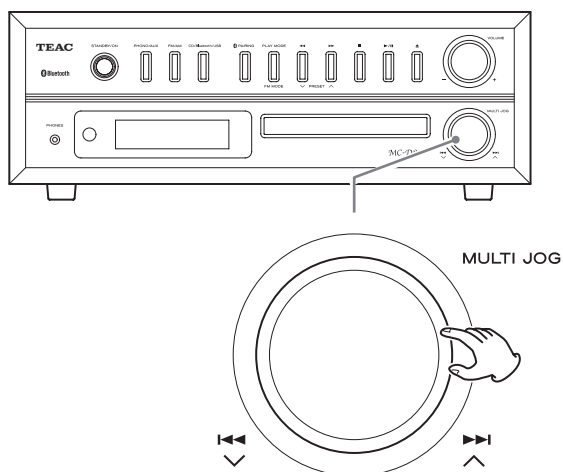

Ruotare la manopola di scorrimento (MULTI JOG) per cambiare la frequenza di ricezione.

- Ruotare a destra per aumentare la frequenza di ricezione e a sinistra per diminuirla.

### Quando si utilizza il telecomando

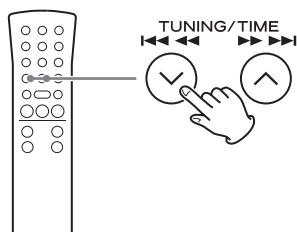

Premere brevemente un pulsante TUNING/TIME (↑/↓) per modificare la frequenza a un passo fisso.

- Tenere premuto il pulsante TUNING/TIME (↑/↓) fino a trovare la stazione desiderata.

## Pulsante FM MODE

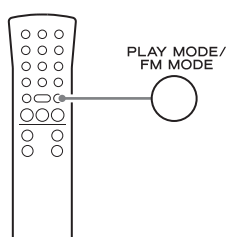

Quando viene sintonizzato un programma FM stereo, è possibile commutare fra stereo e mono premendo il pulsante FM MODE.

## Selezione della modalità stereo

Quando viene ricevuta una trasmissione FM stereo in stereo, appare l'indicatore STEREO.

- Se la ricezione è scarsa, l'indicatore STEREO non si accende.

Esempio di visualizzazione



Indicatore Stereo



## Selezione della modalità mono

Quando la ricezione di una trasmissione FM stereo è scadente, selezionare questa modalità.

Utilizzare la modalità di ricezione in mono per migliorare il suono.

Esempio di visualizzazione

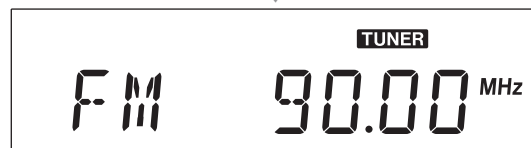

## Sintonizzare le preselezioni

È possibile memorizzare stazioni FM e AM in locazioni preimpostate da 1 a 20, rispettivamente.

### 1 Premere il pulsante FM/AM per selezionare la banda FM o AM.

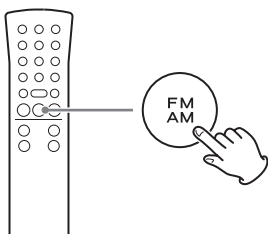

Ogni volta che si preme il pulsante FM/AM, l'unità passa alla ricezione FM o AM.

### 2 Usare i pulsanti TUNING (∨/∧) per cercare la stazione radio che si desidera salvare come preset.

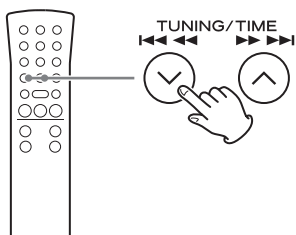

### 3 Dopo aver selezionato una stazione radio, premere il pulsante MEMORY.

Il numero di preselezione e l'indicatore MEMORY lampeggiano sul display.

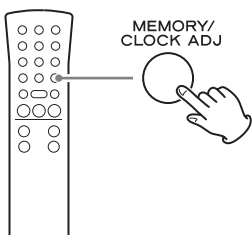

Esempio di visualizzazione



Numero di preselezione

### 4 Usare i pulsanti PRESET per selezionare il numero di preselezione che si desidera usare per memorizzare quella stazione radio.

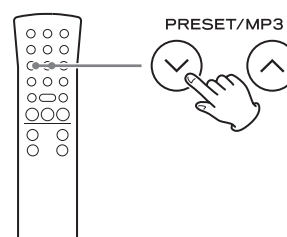

### 5 Premere il pulsante MEMORY.

La stazione viene memorizzata e il numero di preselezione e l'indicatore MEMORY smettono di lampeggiare, continuando ad apparire sul display.

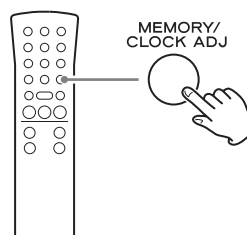

Per salvare altre stazioni di preselezione, ripetere la procedura da **1** a **5**.

## Preselezione automatica

L'unità può ricercare automaticamente e aggiungere le preselezioni per le stazioni ricevute.

### 1 Premere il pulsante FM/AM per selezionare trasmissioni FM o AM.

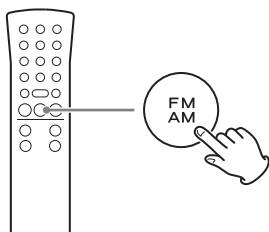

Ogni volta che si preme il pulsante FM/AM, l'unità commuta la ricezione delle trasmissioni FM e AM.

### 2 Tenere premuto il pulsante MEMORY per almeno 2 secondi.

"AUTO" appare sul display e l'unità aggiunge automaticamente le preselezioni per le stazioni che è in grado di ricevere.

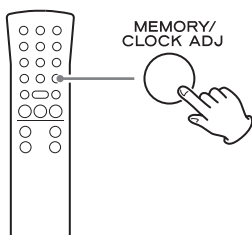

- Dopo aver aggiunto automaticamente 20 preselezioni, "PROG FULL" apparirà seguito dal Preset 01 e inizierà la ricezione di quella stazione.



## Ascolto di una stazione preselezionata

### 1 Premere il pulsante FM/AM per selezionare la banda.

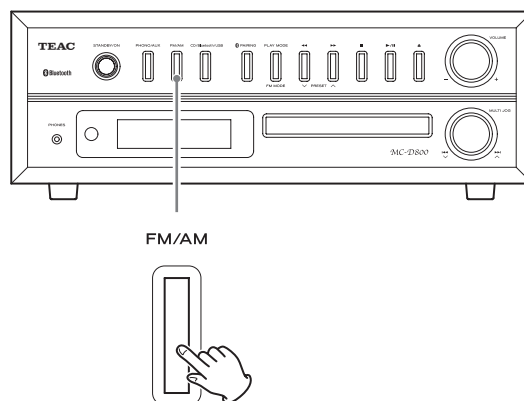

### 2 Premere ripetutamente un pulsante PRESET (∨/∧) fino a trovare il numero di preselezione della stazione radio desiderata.

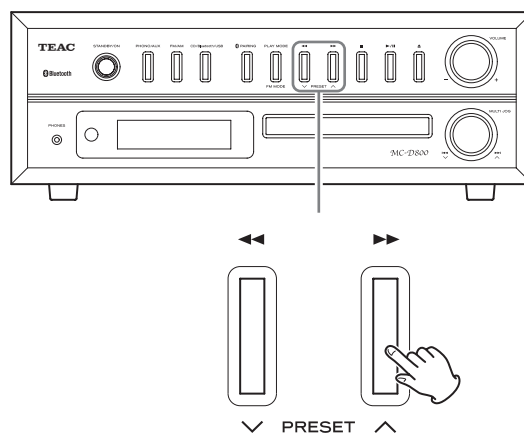

## Sintonizzare le preselezioni (continua)

### Quando si utilizza il telecomando

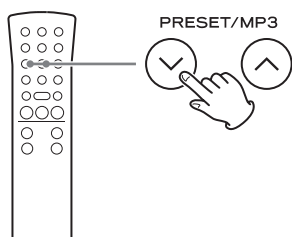

Il numero viene visualizzato sul lato sinistro del display.

Esempio di selezione del Preset numero 3



Numero del Preset

- Quando si seleziona una stazione Preset, appare l'indicatore MEMORY.
- Dopo aver selezionato un Preset, questo numero continuerà ad essere indicato se non si seleziona un'altra stazione manualmente.

## RDS

Il Radio Data System (RDS) è un servizio che consente alle stazioni di inviare informazioni aggiuntive oltre al normale segnale in radiofrequenza.

### 1 Sintonizzarsi su una stazione FM RDS (vedere a pagina 288).

L'indicatore RDS si illumina e il nome del servizio del programma (nome della stazione) appare sul display.

### 2 Premere il pulsante INFO.

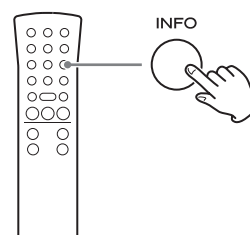



Ogni volta che si preme il pulsante INFO, la modalità RDS viene modificata come segue:

### **PS (nome del programma di servizio)**

Quando si seleziona PS, viene visualizzato il nome della stazione. Se non ci sono dati PS, viene visualizzato "NO PS".

### **PTY (tipo di programma)**

Quando si seleziona PTY, viene visualizzato il tipo di programma.

Se non ci sono dati PTY, viene visualizzato "NO PTY".

### **RT (Radio Text)**

Quando si seleziona RT, verranno visualizzati fino a 64 caratteri di informazioni trasmessi dalla stazione.

Se non ci sono dati RT, viene visualizzato "NO TEXT".

### **CT (Clock Time)**

Quando si seleziona CT, verrà visualizzata l'ora fornita dalla stazione.

Se non ci sono dati CT, viene visualizzato "NO CT".

- Dopo aver visualizzato CT, premere nuovamente il tasto INFO per mostrare la frequenza.

### **RDS Clock Time (CT)**

L'impostazione dell'orologio viene regolata automaticamente in base ai dati CT.

Se ci si sintonizza su una stazione RDS che trasmette dati CT non corretti, l'orologio può essere impostato in modo errato e questo potrebbe compromettere il funzionamento del timer.

L'unità riceve dati CT e regola l'orologio a prescindere dalla modalità RDS selezionata.

**Per attivare o disattivare la modalità CT, tenere premuto il pulsante INFO per più di 2 secondi, quindi premere i pulsanti TUNING (v/^) per selezionare On o Off.**

È possibile cercare le stazioni per tipo di programma.

## 1 Premere il pulsante FM/AM per selezionare "FM".

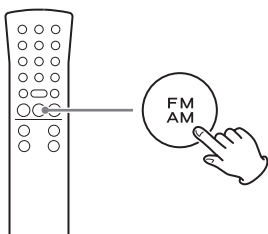

## 2 Tenere premuto il pulsante DISPLAY del telecomando per almeno due secondi. Quindi, premere ripetutamente un pulsante TUNING (∨/∧) per selezionare il tipo di programma desiderato.

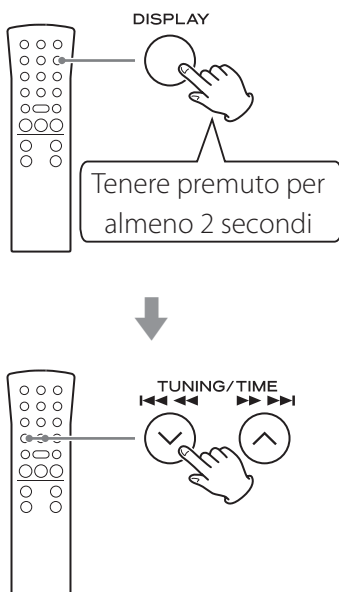

## 3 Premere il pulsante DISPLAY.

La ricerca inizierà.

- Quando viene trovato il tipo di programma che è stato selezionato, la ricerca si arresta e viene visualizzato il tipo di programma.
- Se lo stesso tipo di programma non viene trovato durante la ricerca PTY, si fermerà alla frequenza di inizio.
- Se si desidera interrompere la ricerca, premere il pulsante DISPLAY.

## PTY (tipo di programma RDS)

NEWS:	Brevi avvisi, eventi, opinione pubblica, relazioni e situazioni reali.	OTHER M:	Altri stili musicali, tra cui rhythm & blues e reggae.
AFFAIRS:	Suggerimenti, tra cui annunci diverse da quelli delle notizie, documenti, discussione e analisi.	WEATHER:	Previsioni meteorologiche.
INFO:	Informazioni utili e di riferimento, come ad esempio le previsioni meteo, guide al consumo e consulenza medica.	FINANCE:	Rapporti finanziari, commerciali e commercio.
SPORT:	Programmi relativi allo sport.	CHILDREN:	Programmi per bambini.
EDUCATE:	Informazioni educative e culturali.	SOCIAL:	Contesto sociale.
DRAMA:	Tutti i tipi di concerti radiofonici e radiodrammi.	RELIGION:	Programmi religiosi.
CULTURE:	Tutti gli aspetti della cultura nazionale o locale, tra cui eventi religiosi, filosofia, scienze sociali, lingua e teatro.	PHONE IN:	Programmi in cui il pubblico esprime il suo parere per telefono.
SCIENCE:	Programmi di scienze naturali e tecnologia.	TRAVEL:	Relazioni di viaggio.
VARIED:	Programmi popolari come quiz, notizie di intrattenimento, interviste, commedia e satira.	LEISURE:	Programmi riguardanti attività ricreative.
POP M:	Programmi di canzoni commerciali e popolari, tra cui i volumi di vendita della musica, ecc.	JAZZ:	Musica Jazz.
ROCK M:	Musica moderna in genere composta e suonata da musicisti giovani.	COUNTRY:	Musica country.
EASY M:	Musica popolare di solito con durata inferiore ai 5 minuti.	NATION M:	Musica nazionale.
LIGHT M:	Musica classica, musica strumentale, coro e musica leggera per un pubblico generico.	OLDIES:	Musica dalla cosiddetta epoca d'oro della musica popolare.
CLASSICS:	Musica orchestrale incluse grandi opere e sinfonie, musica da camera e così via.	FOLK M:	Musica folk.
		DOCUMENT:	Documentari.
		TEST:	Trasmesso durante il test di trasmissione delle apparecchiature di emergenza o dei ricevitori. Non pensato per la ricerca o la commutazione dinamica nei ricevitori consumer.
		ALARM:	Un programma con le notifiche sulle emergenze e calamità naturali.

# Timer per la sveglia

All'orario impostato, l'audio verrà emesso dai diffusori.

- Regolare l'orologio prima di impostare il timer (pagina 265).

## Impostazione del timer

### 1 Mettere l'unità in standby (spenta).

L'unità deve essere in standby per impostare il timer. Premere il pulsante STANDBY / ON per mettere l'unità in standby.

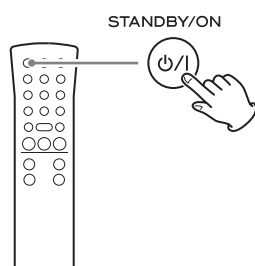

### 2 Tenere premuto il pulsante TIMER per almeno due secondi.

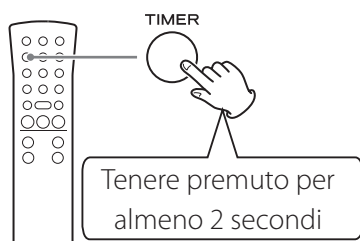

L'indicatore del timer (🕒) lampeggia e "SET TIMER" scorre nel display una volta. Quindi apparirà "ON TIME" e quindi la modalità di impostazione del tempo diventa attiva.

Esempio di visualizzazione

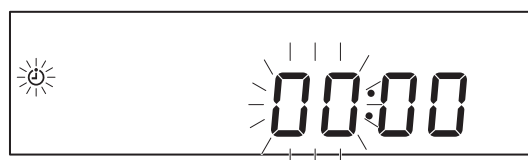
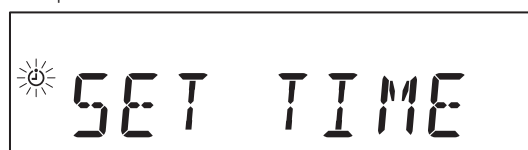

Il valore "ora" lampeggia.

- Se non viene eseguita alcuna operazione per 20 secondi, l'impostazione del timer terminerà automaticamente.

**3** Premere i pulsanti TIME (∨/∧) per impostare l'ora TIMER ON e premere il pulsante TIMER.

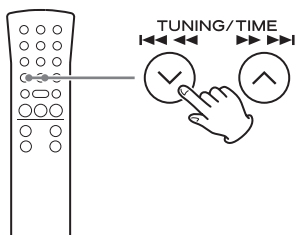

Esempio di visualizzazione

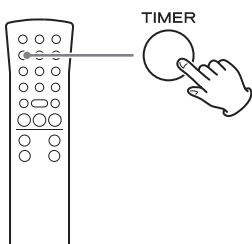
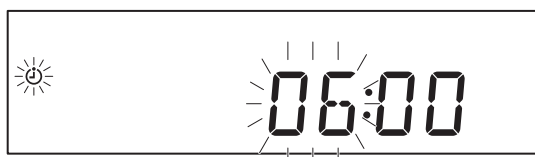

- Dopo aver impostato l'ora, i minuti lampeggiano.

**4** Premere i pulsanti TIME (∨/∧) per impostare i minuti TIMER ON e premere il pulsante TIMER.

Esempio di visualizzazione

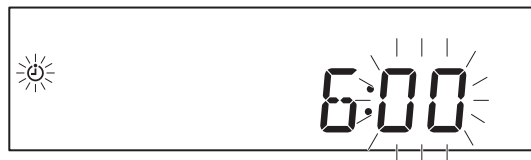

Dopo aver effettuato l'impostazione TIMER ON, apparirà "OFF TIME" e il valore dell'ora lampeggia.

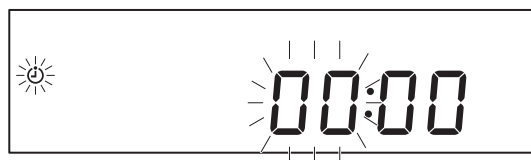
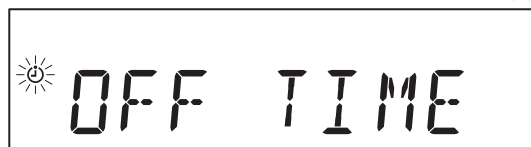

**5** Ripetere i passi **3** e **4** per impostare l'orario TIMER OFF.

Esempio di visualizzazione

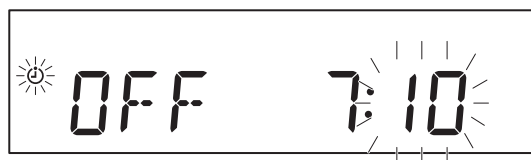

## Timer per la sveglia (continua)

- 6** Premere i pulsanti TIME (∨/∧) per selezionare la sorgente di riproduzione e premere il pulsante TIMER.

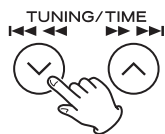

Esempio di visualizzazione

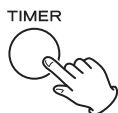

Le sorgenti che possono essere selezionate sono CD, USB, FM TUNER e AM TUNER.

Premere i pulsanti TIME (∨/∧) per scorrere le seguenti impostazioni della sorgente.



“BLUETOOTH” e “PHONO” non possono essere impostati.

- 7** Premere i pulsanti TIME (∨/∧) per impostare il livello di volume.

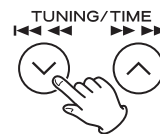

È possibile impostare il volume tra 5 (minimo) e 32 (massimo).

- Quando il timer della sveglia accende l'unità, il volume aumenterà gradualmente fino a raggiungere il volume impostato.

- 8** Premere il pulsante TIMER.



Indicatore del timer

Appare l'indicatore del timer.

Questo completa l'impostazione del timer per la sveglia.

- Le impostazioni del timer per la sveglia verranno cancellate se si verifica un'interruzione dell'alimentazione o il cavo di alimentazione viene scollegato dalla presa.
- All'orario TIMER ON impostato, le operazioni si avviano e l'indicatore del timer lampeggia.

### Preparare la sorgente di riproduzione prima che il timer della sveglia accenda l'unità.

Se è stato selezionato “CD” inserire un disco.

Se è stato impostato “USB” come sorgente di riproduzione, inserire una chiavetta USB.

- Se non è stato caricato un disco o inserita una chiavetta USB, verrà utilizzato il sintonizzatore FM.

## Timer di spegnimento

Attivare e disattivare il timer per la sveglia quando l'unità è in modalità standby.

### Spegnimento del timer

Quando non si desidera usare il timer per la sveglia, premere il pulsante TIMER per spegnerlo.

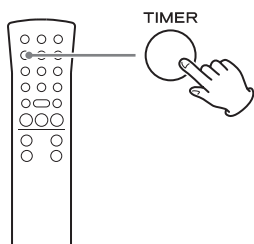

“TIMER OFF” scorre attraverso il display e l'indicatore del timer scompare dal display.

- È possibile disattivare il timer sia con l'unità accesa o in standby.

### Accensione del timer

Per usare il timer per la sveglia, premere nuovamente il pulsante TIMER.

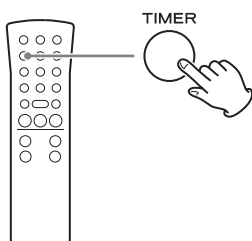

“TIMER ON” scorre attraverso il display seguito dalle impostazioni del timer nel seguente ordine: orario TIMER ON, orario TIMER OFF, sorgente di riproduzione e volume. L'indicatore del timer viene visualizzato anche sul display, mostrando che l'unità è in attesa dell'orario TIMER ON.

- Durante la riproduzione con il timer, premere il pulsante TIMER per disattivare il timer. In questo caso, l'unità non entra in modalità standby (spenta) automaticamente quando viene raggiunto l'orario TIMER OFF.
- Il timer non può essere acceso se l'unità non è in modalità standby.

L'unità può essere impostata per entrare in modalità standby dopo un periodo di tempo specificato.

### Impostare il timer di spegnimento

Premere il pulsante SLEEP fino a visualizzare l'impostazione desiderata sul display.

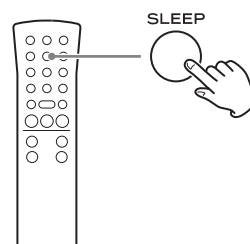

Le impostazioni del tempo per entrare in modalità standby cambiano nel modo seguente (in minuti).



Quando il timer è attivo, l'indicatore SLEEP appare in basso a destra del display.

- Il display è attenuato quando il timer di spegnimento è attivo.
- Quando il timer è attivo, premere il pulsante SLEEP una volta per visualizzare per alcuni secondi la quantità di tempo impostata per entrare in modalità standby.
- Quando il timer è in funzione è possibile premere il pulsante SLEEP due volte per disattivare il timer di spegnimento.

## Ascolto di un dispositivo collegato

È possibile collegare la presa di uscita audio o la presa cuffia di un lettore audio portatile o di un altro dispositivo a questa unità e ascoltare la riproduzione attraverso questa unità.

- 1 Utilizzare un cavo audio disponibile in commercio per collegare la presa per le cuffie (o presa di uscita audio) di un lettore audio portatile o di un altro dispositivo alle prese audio analogiche di ingresso (AUX IN) sul retro dell'unità.**

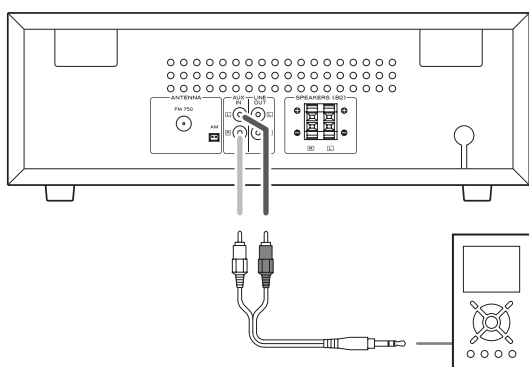

- 2 Premere il pulsante PHONO/AUX per selezionare "AUX".**

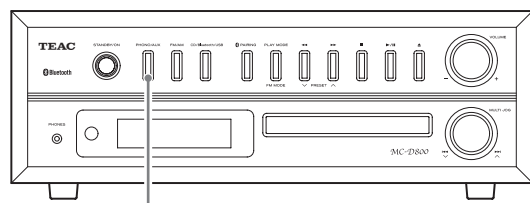

PHONO/AUX

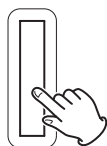

- 3 Avviare la riproduzione sul dispositivo di riproduzione. Quindi, regolare il volume sia di questa unità che del dispositivo collegato.**

- Se il volume di un lettore audio non viene alzato quando la sua presa cuffie è collegata a questa unità, l'audio non verrà emesso da questa unità.
- Se si alza troppo il livello del volume del dispositivo collegato, il suono potrebbe distorcere. In questo caso, abbassare il volume del dispositivo collegato fino a quando la distorsione cessa e quindi regolare il volume su questa unità.



## Risoluzione dei problemi

Se si verifica un problema con questa unità, si prega di controllare i seguenti punti prima di richiedere assistenza. Qualcosa di estraneo a questa unità potrebbe essere la causa del problema. Si prega di controllare che i dispositivi collegati siano utilizzati in modo corretto.

Se il problema persiste, contattare il rivenditore presso il quale è stata acquistata l'unità.

### L'unità non si accende.

- ➔ Verificare che la spina di alimentazione sia collegata a una presa elettrica funzionante. Quindi, premere il pulsante STANDBY/ON per accendere l'unità. Verificare che vi sia alimentazione alla presa collegando un altro dispositivo, per esempio una lampada da tavolo o un ventilatore (pagine 254 e 267).

### Nessun suono in uscita.

- ➔ Ruotare la manopola del volume a destra per aumentare il volume.

### Il telecomando non funziona.

- ➔ Premere il pulsante STANDBY/ON dell'unità principale per attivarlo.
- ➔ Se le batterie sono scariche, sostituire le batterie.
- ➔ Eliminare gli ostacoli tra il telecomando e l'unità principale. Utilizzare il telecomando entro 5 m e puntarlo verso il pannello frontale.
- ➔ Se una lampada o un'altra fonte di luce intensa è vicina all'unità, spegnere la sorgente luminosa.

### Una TV vicina o un altro dispositivo non funziona correttamente.

- ➔ Alcuni televisori con funzioni di controllo remoto wireless potrebbero funzionare male in risposta al telecomando di questa unità. In questo caso, tenere l'altro dispositivo spento mentre si utilizza il telecomando di questa unità.

### Sono presenti dei disturbi.

- ➔ Posizionare l'unità il più lontano possibile da televisori, forni a microonde e altri dispositivi che emettono onde elettromagnetiche.

## Lettores CD

### La riproduzione non è possibile.

- ➔ Se il disco è capovolto, ricaricarlo con il lato etichettato rivolto verso l'alto.
- ➔ Se il disco è sporco, pulirlo.
- ➔ I dischi che non contengono alcuna registrazione o che non sono stati finalizzati non possono essere riprodotti. Assicurarsi che i dischi CD-R/CD-RW che si desidera riprodurre contengano registrazioni e siano stati finalizzati.
- ➔ A seconda della qualità del disco e delle condizioni di registrazione, la riproduzione di alcuni dischi CD-R/CD-RW potrebbe non essere possibile.
- ➔ La riproduzione programmata funziona solo con dischi finalizzati.

### Il suono salta.

- ➔ Le vibrazioni possono causare il salto del suono. Collocare l'apparecchio in una posizione stabile.
- ➔ Se il disco è sporco, pulirlo.
- ➔ Non riprodurre dischi deformati o danneggiati.

## File MP3/WMA

### La riproduzione non è possibile.

- ➔ Controllare il formato del file. I file MP3 vengono riconosciuti dall'estensione ".mp3" e i file WMA dall'estensione ".wma".
- ➔ Il file MP3/WMA potrebbe essere danneggiato.
- ➔ Verificare che il formato del file sia supportato da questa unità (pagina 252).

### Il titolo del brano, il nome dell'artista e il nome dell'album non appaiono sul display.

- ➔ Non ci sono informazioni tag ID3 per il file musicale. Modificare il nome del brano, nome artista, album e altre informazioni su un PC utilizzando un'applicazione adatta.

### Alcuni caratteri sconosciuti vengono visualizzati sul display.

- ➔ Se le informazioni sul file utilizzano caratteri a doppio byte giapponesi, cinesi o altro, la riproduzione è possibile, ma il nome non sarà visualizzato correttamente.

### Funzione Bluetooth

#### L'associazione non riesce.

- ➔ Fare riferimento al manuale di istruzioni del dispositivo Bluetooth.
- ➔ Mettere questa unità in standby e accendere il dispositivo Bluetooth e spegnendo una volta. Quindi, provare di nuovo.
- ➔ Spegnere tutti i dispositivi Bluetooth diversi da quello che si sta tentando di associare all'unità.
- ➔ Dopo aver eliminato i dati "MC-D800" dall'altro dispositivo Bluetooth, provare di nuovo l'associazione.

#### Impossibile connettersi.

- ➔ Verificare che il dispositivo Bluetooth sia acceso e che la funzione Bluetooth sia stata attivata.
- ➔ L'unità e l'altro dispositivo Bluetooth sono troppo distanti? C'è un muro o un altro ostacolo tra di loro? Per quanto possibile, avvicinare i dispositivi in un ambiente senza ostacoli.
- ➔ Mettere l'unità in standby e poi riaccenderla.
- ➔ Dissociare "MC-D800" dal dispositivo Bluetooth e seguire le istruzioni a "Associazione con un altro dispositivo Bluetooth" a pagina 284.

#### Il lettore per l'associazione in prossimità non funziona.

- ➔ Premere il pulsante CD/Bluetooth/USB per selezionare "Bluetooth".
- ➔ Controllare le impostazioni dell'altro dispositivo che si sta utilizzando.

#### Il suono salta o è disturbato.

- ➔ C'è una rete LAN senza fili, un dispositivo Bluetooth, un forno a microonde o altri apparecchi elettronici simili nelle vicinanze?  
Mantenere tali dispositivi il più lontano possibile.
- ➔ Ridurre la distanza tra il dispositivo Bluetooth e questa unità durante l'uso.
- ➔ Provare a spostare il dispositivo Bluetooth e questa unità.

### Radio

#### Una stazione non può essere ricevuta. La ricezione è scarsa.

- ➔ Sintonizzare una stazione correttamente.
- ➔ Se la ricezione di una trasmissione FM è scadente, provare a spostare l'antenna FM.
- ➔ Se la ricezione di una trasmissione AM è scarsa, provare a cambiare l'orientamento dell'antenna AM.
- ➔ Verificare che il cavo dell'antenna FM sia collegata correttamente.
- ➔ Se un televisore è vicino all'unità, spegnere il televisore.

#### Le trasmissioni FM stereo diventano mono.

- ➔ Premere il pulsante FM MODE per selezionare stereo.
- ➔ Il segnale dalla stazione potrebbe essere scarso. Regolare la posizione dell'antenna FM e controllare che il cavo dell'antenna FM sia stato collegato correttamente.

### Vinili

#### Nessuna riproduzione o questa è rumorosa.

- ➔ Assicurarsi che il coperchio della puntina (in plastica bianca) sia stato rimosso.
- ➔ Pulire la puntina (pagina 257).
- ➔ Se la puntina è consumata, sostituirla.

#### L'intonazione non è corretta.

- ➔ Impostare la velocità di rotazione (RPM) adatta al disco (pagina 286).

#### Il suono salta.

- ➔ Le vibrazioni possono causare salti. Collocare l'unità in una posizione stabile.
- ➔ Se il disco è sporco, pulirlo.
- ➔ Non usare dischi graffiati.
- ➔ Utilizzare una moneta o un altro strumento per ruotare la vite di bloccaggio per il trasporto in senso orario finché non si blocca.

**Poiché questa unità utilizza un microcontrollore, disturbi esterni e altre interferenze possono causare problemi di funzionamento. Se questo dovesse accadere, scollegare il cavo di alimentazione dalla presa e attendere un minuto prima di collegare il cavo e ritentare l'operazione.**

# Specifiche

## Amplificatore

Potenza di uscita ..... 10 W + 10 W (8 Ω)  
Risposta in frequenza ..... da 50 Hz a 20 kHz  
Sensibilità di ingresso audio/impedenza  
AUX: 500 mV/20 kΩ

## Letto CD

Tipi di disco riproducibili ..... CD, CD-R, CD-RW  
Risposta in frequenza ..... da 20 Hz a 20 kHz  
Rapporto segnale rumore ..... 70 dB o più

## Funzione Bluetooth

Versione Bluetooth ..... V2.1 + EDR  
Profili ..... A2DP, AVRCP  
Codec ..... SBC  
Classe ..... 2

## Sintonizzatore

Campo di frequenza (FM) ..... da 87.5 MHz a 108.0 MHz  
Campo di frequenza (AM) ..... da 522 kHz a 1629 kHz

## Giradischi

Motore ..... Servomotore DC  
Sistema di trazione ..... Trasmissione a cinghia  
Velocità ..... 33-1/3, 45, 78 RPM  
Wow e flutter ..... 0,35% o meno  
Rapporto segnale rumore ..... 50 dB o più  
Tipo di cartuccia ..... Cartuccia stereo ceramica  
Puntina ..... STL-103 (zaffiro) per dischi in vinile LP e EP  
Stilo di ricambio (in vendita separatamente)  
STL-103 ..... Stilo in zaffiro per dischi LP  
e EP (3 per confezione)  
SPL-102 ..... Stilo in diamante per dischi SP  
(2 per confezione)

## Generali - Unità principale

Prese di ingresso ..... Analogiche (RCA) × 1 coppia  
Prese di uscita ..... Analogiche (RCA) × 1 coppia  
Presa di uscita cuffia ..... mini-presa stereo 3,5 mm × 1

Alimentazione ..... AC 100–240 V, 50–60 Hz  
Consumo ..... 25 W  
Dimensioni (L × A × P) (incluse le parti sporgenti)  
400 × 205.5 × 386 mm  
Peso (compreso il coperchio del giradischi) ..... 6,6 kg  
Temperatura di esercizio ..... da 5°C a 35°C

## Diffusori

Tipo di mobile ..... Bass reflex (porta posteriore)  
Unità ..... 3,5 pollici (Woofer)  
1,5 pollici (Tweeter)  
Impedenza ..... 8 Ω  
Dimensioni (L × A × P) (incluse le parti sporgenti)  
144 × 224 × 154 mm  
Peso ..... 2,8 kg/diffusore

## Accessori inclusi

Diffusori × 1 coppia  
Telecomando (RC-1316) × 1  
Adattatore 45 giri × 1  
Stilo in zaffiro per dischi LP e EP (già installato)  
Coperchio del giradischi × 1  
Cerniere × 2  
Batterie per il telecomando (AA) × 2  
Antenna AM × 1  
Antenna FM (tipo a filo) × 1  
Manuale di istruzioni (questo documento) × 1

- Specifiche e aspetto sono soggetti a modifica senza preavviso.
- Peso e dimensioni sono approssimativi.
- Le illustrazioni in questo manuale potrebbero differire leggermente dai modelli in produzione.

# Vorzorgsmaatregelen draadloze apparatuur

## Nalevingsregels voor radiozender en interferentie

### Model voor EER (Europese Economische Ruimte)

Deze apparatuur voldoet aan de geharmoniseerde normen van de RICHTLIJN 1999/5/EC (R&TTE).

Dit product heeft de functie van breedbandzender en maakt gebruik van de 2,4-GHz-band.

Gebruikt frequentiebereik: 2400–2480 MHz

Maximaal uitgangsvermogen: Bluetooth® Klasse 2 (minder dan 2,5 mW)



TEAC Corporation verklaart hierbij dat het type radioapparatuur in overeenstemming is met de richtlijn 2014/53/EU en andere richtlijnen en commissieregelgeving.

De volledige tekst van de EU conformiteitsverklaring is beschikbaar op het volgende internetadres: Neem contact met ons op via e-mail.

<http://www.teac-audio.eu/en/>

TEAC Corporation

1-47 Ochiai, Tama-shi, Tokyo, 206-8530, Japan

### LET OP

Wijzigingen of modificaties die niet uitdrukkelijk zijn goedgekeurd door de voor naleving verantwoordelijke partij kunnen de toestemming om de apparatuur te gebruiken ongeldig maken.

### LET OP

Goedkeuring van draadloze apparaten verschilt tussen landen of regio's. Alleen gebruiken in het land waar het product is aangeschaft.

- Afhankelijk van het land kunnen beperkingen voor gebruik van Bluetooth draadloze techniek bestaan.

## Eisen voor blootstelling aan straling

Deze apparatuur voldoet aan de internationaal erkende regeling voor het blootstellen van personen aan radiogolven, die door een zender worden gegenereerd.

## Verklaring van overeenstemming

### EER (Europese Economische Ruimte)-model

Deze apparatuur voldoet aan EN 62311; Evaluatie van elektronische en elektrische apparatuur met betrekking tot stralingsbeperking voor elektromagnetische velden; de geharmoniseerde standaard van RICHTLIJN 1999/5/EC.

## Laserinformatie

In de behuizing van dit product bevindt zich een halfgeleider-lasersysteem en het is geclassificeerd als "CLASS 1 LASER PRODUCT".

Probeer de behuizing niet te openen om blootstelling aan laserstraling te voorkomen.

### Laser:

Type:	EP-C101
Fabrikant:	GUANGDONG EVER BRIGHT GROUP CO, LTD.
Laser uitgangsvermogen:	minder dan 0,5 mW
Golflengte:	790 ± 25 nm

## Bluetooth® opmerkingen

Als dit apparaat met een mobiele telefoon of ander Bluetooth-apparaat wordt gebruikt, mogen deze apparaten niet verder dan 10 m van elkaar verwijderd zijn. Afhankelijk van de gebruiksomstandigheden kan het effectieve bereik echter kleiner zijn.

Draadloze communicatie met alle apparaten die Bluetooth draadloze techniek ondersteunen is niet gegarandeerd.

Raadpleeg om de compatibiliteit tussen dit apparaat en een ander apparaat dat Bluetooth draadloze techniek ondersteunt te bepalen de handleiding van het betreffende apparaat, of neem contact op met de winkel waar u het gekocht heeft.

- Stel dit apparaat niet bloot aan regen of spatten.
- Plaats geen met vloeistof gevulde voorwerpen zoals vazen op het apparaat.
- Plaats het apparaat niet in een afgesloten ruimte zoals een kast o.i.d.
- Ook uitgeschakeld neemt het apparaat een geringe stroom op wanneer de POWER of STANDBY/ON schakelaar niet op ON staat.
- Plaats het apparaat dicht genoeg bij een stopcontact om snel de stekker uit te kunnen trekken in geval van nood.
- De stekker fungeert als hoofdschakelaar en dient altijd bereikbaar te zijn.
- Producten die met een Class I constructie zijn uitgerust met een driepolige plug met massaverbinding. Het snoer van zo'n apparaat dient te worden aangesloten op een stopcontact met randaarde.
- Wanneer in het product batterijen aanwezig zijn (zoals een accu of losse batterijen) deze niet blootstellen aan zonlicht, vuur of excessieve warmte.
- WAARSCHUWING voor producten met verwisselbare lithium batterijen: gevaar voor explosie wanneer de batterij wordt vervangen door een verkeerd type. Uitsluitend vervangen door hetzelfde of equivalent type.
- Wees altijd voorzichtig met het afspeelniveau bij oortelefoons of hoofdtelefoons in combinatie met dit product. Excessieve geluidsdruk (volume) van oortelefoons of hoofdtelefoon kan leiden tot gehoorverlies.

### **Voorzorgsmaatregelen met betrekking tot batterijen**

Verkeerd gebruik van batterijen kan leiden tot scheuren of lekken met brand, letsel of verontreiniging van nabijgelegen onderdelen als gevolg. Lees de volgende voorzorgsmaatregelen en volg deze op.

- Zorg dat de batterijen met de juiste positieve ( $\oplus$ ) en negatieve ( $\ominus$ ) oriëntatie worden geplaatst.
- Gebruik batterijen van hetzelfde type. Gebruik nooit verschillende typen batterijen door elkaar.
- Als de afstandsbediening voor langere tijd niet wordt gebruikt (meer dan een maand), verwijder dan de batterijen om lekken te voorkomen.
- Als de batterijen lekken, verwijder dan de gelekte vloeistof in het batterijvak en vervang de batterijen door nieuwe.
- Gebruik geen andere batterijen dan de aangegeven typen. Combineer geen nieuwe batterijen met oude of verschillende typen batterijen.
- Batterijen nooit verhitten of demonteren. Batterijen nooit in het vuur of in het water gooien.
- Batterijen nooit dragen of opslaan met andere metalen objecten. De batterijen kunnen hierdoor kortsluiten, lekken of exploderen.
- Laad een batterij nooit op, tenzij het een oplaadbare batterij is.

## Voor Europese gebruikers

### Verwerking van elektrische en elektronische apparatuur

- (a) Alle elektrische en elektronische apparatuur dient te worden gescheiden van het normale huisvuil en te worden ingeleverd bij door de overheid daartoe aangewezen locaties.
- (b) Door elektrische en elektronische apparatuur op de juiste manier af te voeren, draagt u bij aan het juiste gebruik van grondstoffen en voorkomt u een negatief effect op ons milieu en de volksgezondheid.
- (c) Onjuiste verwerking van gebruikte elektrische en elektronische apparatuur kan het milieu en de volksgezondheid ernstig schaden door de aanwezigheid van gevaarlijke stoffen in de apparatuur.
- (d) Het symbool van Gebruikte Elektrische en Elektronische Apparatuur (WEEE), dat een klike met wieltjes voorstelt met een kruis er doorheen, geeft aan dat het apparaat niet met het huisvuil mag worden afgevoerd, maar op de daarvoor aangewezen plaats dient te worden ingeleverd. 
- (e) Inlever- en verzamelplaatsen zijn voor eindgebruikers beschikbaar gesteld. Nadere informatie over het afvoeren van gebruikte elektrische en elektronische apparatuur kan uw gemeente u geven en ook de leverancier waar u de apparatuur heeft aangeschaft.

### Verwerking van lege batterijen en/of accu's

- (a) Alle lege batterijen en/of accu's dienen te worden gescheiden van het normale huisvuil en te worden ingeleverd bij door de overheid daartoe aangewezen locaties.
- (b) Door lege batterijen en/of accu's op de juiste manier af te voeren, draagt u bij aan het juiste gebruik van grondstoffen en voorkomt u een negatief effect op ons milieu en de volksgezondheid.
- (c) Onjuiste verwerking van gebruikte batterijen en/of accu's kan het milieu en de volksgezondheid ernstig schaden door de aanwezigheid van gevaarlijke stoffen in de apparatuur.
- (d) Het symbool van Gebruikte Elektrische en Elektronische Apparatuur (WEEE), dat een klike met wieltjes voorstelt met een kruis er doorheen, geeft aan dat batterijen en/of accu's niet met het huisvuil mogen worden afgevoerd, maar op de daarvoor aangewezen plaats dienen te worden ingeleverd. **Pb, Hg, Cd**   
Wanneer een batterij of accu meer dan de gespecificeerde hoeveelheid lood (Pb), kwik (Hg) en/of cadmium (Cd) als aangegeven in de Richtlijn Batterijen (2006/66/EC) dan worden deze symbolen voor chemische elementen aangegeven onder het WEEE symbool.
- (e) Inlever- en verzamelplaatsen zijn voor eindgebruikers beschikbaar gesteld. Nadere informatie over het afvoeren van gebruikte batterijen en/of accu's kan uw gemeente u geven en ook de leverancier waar u de apparatuur heeft aangeschaft.

## Inhoud

Dank u voor het gebruik van TEAC. Lees deze handleiding aandachtig om dit apparaat zo goed mogelijk te kunnen gebruiken.

Vorzorgsmaatregelen draadloze apparatuur .....	304
Laserinformatie .....	305
Bluetooth® opmerkingen .....	305
<b>BELANGRIJK VOOR UW VEILIGHEID</b> .....	306
Vóór gebruik .....	308
Automatische energiebeheerfunctie .....	310
Discs .....	310
MP3/WMA-bestanden .....	312
Omgaan met grammofoonplaten .....	313
Aansluitingen .....	314
De naald vervangen .....	317
Namen en functies van onderdelen (hoofdapparaat) ..	318
Namen en functies van onderdelen (afstandsbediening) .....	320
De afstandsbediening gebruiken .....	322
Namen en functies van onderdelen (draaitafel) .....	323
Draaitafelkap .....	324
De klok instellen .....	325
Basisbediening .....	327
Een CD beluisteren .....	330
Beluisteren van bestanden op een USB-flashgeheugen .....	332
Beluisteren van een CD of bestanden op een USB- flashgeheugen .....	333
Geprogrammeerd afspelen (CD/USB) .....	334
Herhaald en willekeurig afspelen (CD/USB) .....	338
Over afspelen van MP3/WMA-bestanden .....	339
Audio van een Bluetooth-apparaat beluisteren .....	342
Koppelen met een ander Bluetooth-apparaat .....	344
Grammofoonplaten beluisteren .....	345
De radio beluisteren .....	348
Preset afstemming .....	350
RDS .....	352
PTY-zoekactie .....	354
Wektimer .....	356
Slaaptimer .....	359
Een aangesloten apparaat beluisteren .....	360
Problemen oplossen .....	361
Specificaties .....	363

## Vóór gebruik

### Meegeliverde onderdelen

Controleer of de verpakking alle hieronder weergegeven accessoires bevat. Neem contact op met de winkel waar u dit apparaat heeft gekocht als een van deze accessoires ontbreekt of tijdens transport is beschadigd.

**Luidsprekers × 1 paar**

**Afstandsbediening (RC-1316) × 1**

**45 RPM adapter × 1**

**Saffiernaald voor lp's en ep's (al geïnstalleerd)**

**Draaitafelkap × 1**

**Scharnieren × 2**

**Batterijen voor afstandsbediening (AA) × 2**

**AM-antenne × 1**

**FM-antenne (draadantenne) × 1**

**Gebruikershandleiding (dit document) × 1**

- Bewaar de handleiding op een veilige plaats om in de toekomst te kunnen raadplegen.
- Zie de achterzijde van dit document voor informatie over de garantie in Europa en andere landen of gebieden.



## Voorzorgsmaatregelen vóór gebruik

- Plaats geen objecten op de draaitafelkap. Objecten op de kap kunnen storing veroorzaken als gevolg van trillingen of ze kunnen van de kap vallen, vooral tijdens afspelen.
- Plaats het apparaat niet in direct zonlicht of dicht bij een hittebron of in andere vergelijkbare situaties. Plaats het apparaat niet bovenop een versterker of andere apparatuur die meer warmte produceert dan het bedrijfstemperatuurbereik van dit apparaat. Hierdoor kan verkleuring, vervorming of kunnen defecten ontstaan.
- Omdat het apparaat tijdens gebruik warm kan worden moet u er voldoende ruimte omheen vrij laten voor ventilatie. Laat bij het installeren van het apparaat minstens 20 cm ruimte vrij tussen het apparaat en de wanden. Laat wat ruimte vrij tussen dit apparaat en andere apparatuur om goede warmteafvoer mogelijk te maken. Laat bij plaatsing in een rek minstens 40 cm ruimte open aan de bovenkant en 10 cm aan de achterkant. Als er niet voldoende ruimte is kan zich hitte ontwikkelen, die zelfs kan resulteren in brand.
- VERPLAATS HET APPARAAT NIET TIJDENS AFSPLEN. Tijdens afspelen draait de disc of de grammofoonplaat. Het apparaat tijdens afspelen niet optillen of verplaatsen. Hierdoor kan de disc, de grammofoonplaat, de naald, het element of het apparaat beschadigen.
- Verwijder altijd de disc of de grammofoonplaat alvorens het apparaat te verplaatsen. Als het apparaat wordt verplaatst met een disc erin of een grammofoonplaat op de draaitafel kan de disc, de grammofoonplaat, de naald of het element worden beschadigd of kan er een defect optreden.
- Het voltage waarmee het apparaat wordt gevoed moet overeenkomen met het voltage dat op het achterpaneel wordt vermeld. Neem bij twijfel contact op met een elektricien.

- Open de behuizing niet. Dit kan schade aan de elektronica veroorzaken of een elektrische schok tot gevolg hebben. Als er een vreemd object in het apparaat terecht komt, neem dan contact op met uw dealer.
- Pak de stekker altijd zelf beet als u deze uit het stopcontact trekt en trek niet aan het netsnoer.
- Als er een TV wordt ingeschakeld terwijl het apparaat aan staat, kunnen er bijverschijnselen als gevolg van atmosferische storingen ('sneeuw') op het scherm van de TV verschijnen, afhankelijk van de eigenschappen van het TV-zendersignaal. Schakel als dit zich voordoet bij gebruik van de TV dit apparaat in standby-modus (uit).

## Onderhoud

Als het oppervlak van het apparaat vuil wordt, veeg dit dan schoon met een zachte doek, of gebruik verdunde milde zachte zeep. Laat het oppervlak van het apparaat volledig opdrogen alvorens het te gebruiken.

Gebruik geen chemische reinigingsdoekjes, oplosmiddel of soortgelijke substanties, omdat deze het oppervlak van het apparaat kunnen beschadigen.



### LET OP

**Trek voor uw veiligheid vóór het schoonmaken de stekker uit het stopcontact.**

## Automatische energiebeheerfunctie

Dit apparaat heeft een automatische energiebeheerfunctie. De automatische energiebesparingsfunctie is bij aflevering van een nieuw apparaat ingeschakeld (ON), zodat het apparaat automatisch op standby wordt geschakeld als er 30 minuten voorbij gaan onder de condities vermeld in de volgende tabel.

Status	CD/USB	Bluetooth	PHONO*
Geen disc/ USB-flashgeheugen	✓		
Geen apparaat is aangesloten		✓	
Draaitafel draait niet			✓
Gestopt/gepauzeerd	✓	—	✓

- ✓ Automatische energiebeheerfunctie actief
- Automatische energiebeheerfunctie niet actief
- / Niet van toepassing

\*Als "PHONO" is ingesteld, is deze functie alleen actief als de draaitafelarm terug wordt gebracht naar de armhouder.

- Als AUX is gekozen, gaat het apparaat automatisch op standby als er gedurende acht uur geen signaal wordt gedetecteerd.
- Deze functie is uitgeschakeld als het apparaat is ingesteld op FM/AM.

Als u de automatische energiebeheerfunctie wilt uitschakelen, doet u de volgende stappen:

1. Sluit de netsnoer aan.
2. Druk op de toets STANDBY/ON.
3. Druk op de toets PHONO/AUX om "AUX" te selecteren.
4. Druk op de toets afspelen/pauze (▶/||) gedurende minstens twee seconden.
5. Als "ERP-ON" wordt weergegeven druk op een van de toetsen bladeren/zoeken (◀◀◀/▶▶▶) op de afstandsbediening of draai de bladerknop (◀◀/▶▶) op het hoofdapparaat om "ERP-OFF" te kiezen.
6. Druk op de toets afspelen/pauze (▶/||) om de instelmodus te verlaten.

## Discs

### Discs die door dit apparaat kunnen worden afgespeeld

#### CD's met het Compact Disc Digital Audio-logo



**CD-R- en CD-RW-discs die in audio-CD-indeling zijn gemaakt en correct zijn gefinaliseerd.**  
**CD-R- en CD-RW-discs waarop MP3- of WMA-bestanden zijn gebrand en die zijn gefinaliseerd.**

Dit apparaat kan de bovengenoemde disc-typen afspelen (zonder adapter). Dit apparaat kan geen andere typen discs afspelen.

#### ⚠ LET OP

**Als u probeert andere typen discs met dit apparaat af te spelen, kunnen luide geluiden worden voortgebracht die schade kunnen toebrengen aan uw luidsprekers of uw gehoor. Probeer nooit andere typen discs met dit apparaat af te spelen.**

- Het is mogelijk dat dit apparaat kopieerbeveiligde CD's, dual discs en andere speciale CD's die niet conform de Red Book-standaard zijn gebrand, niet juist kan afspelen. Bij gebruik van speciale discs kan de werking en geluidskwaliteit niet worden gegarandeerd. Als het afspelen van een speciale disc problemen oplevert, neem dan contact op met de leverancier van de disc.

#### CD-R/CD-RW-discs

Dit apparaat kan CD-R- en CD-RW-discs afspelen die zijn opgenomen in de audio-CD-indeling (CD-DA) en in MP3- of WMA-indeling.

- Discs die zijn opgenomen met een CD-recorder moeten worden gefinaliseerd met de CD-recorder waarop deze zijn gemaakt, alvorens met dit apparaat te worden gebruikt.

- Afhankelijk van de diskwaliteit en opnamecondities kan het afspelen van sommige discs wellicht niet mogelijk zijn. Zie de handleiding van het apparaat waar de disc mee gemaakt is.
- Als u twijfels heeft over het gebruik van een CD-R- of CD-RW-disc, neem dan rechtstreeks contact op met de leverancier van de disc.

### Voorzorgsmaatregelen vóór gebruik

- Gebruik geen beschadigde discs, omdat deze schade kunnen toebrengen aan het apparaat.
- Gebruik bij het beschrijven van de labelzijde van de disc een watervaste viltstift. Bij gebruik van een balpen of andere pen met een harde punt kan de disc worden beschadigd, waardoor deze onspeelbaar wordt.
- Gebruik nooit in de handel verkrijgbare CD-stabilisators. Hierdoor kan de disc onspeelbaar worden of kan het apparaat worden beschadigd.
- Gebruik geen onregelmatig gevormde discs, zoals hartvormig of achthoekig, omdat dergelijke discs het apparaat kunnen beschadigen.

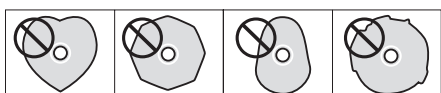

### Voorzorgsmaatregelen bij gebruik

- Plaats de disc altijd in de CD-lade met het label omhoog.
- Als de zijde van de disc waarop het signaal is opgenomen (de zijde zonder label) bijvoorbeeld krassen, vingerafdrukken of vuil bevat, kunnen zich afspeelfouten voordoen. Behandel discs voorzichtig.
- Druk in het midden van het hoesje om de disc te kunnen uitnemen en houd deze voorzichtig aan de rand vast. Raak de zijde van de disc niet aan waarop de data zijn gebrand (de zijde zonder label).

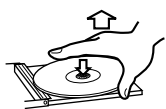

Uit het doosje halen



Aan de randen vasthouden

### Voorzorgsmaatregelen opslag

- Discs moeten in hun doosjes worden opgeslagen als deze niet worden gebruikt. Als dit niet gebeurt kunnen er krassen op komen of vervormingen ontstaan.
- Discs niet bewaren op plaatsen die zijn blootgesteld aan direct zonlicht, hoge temperaturen of hoge vochtigheidsgraad. Het langere tijd blootstellen aan dergelijke condities kan vervormingen of degradaties van discs veroorzaken, waardoor deze onspeelbaar worden.
- CD-R/CD-RW-discs zijn gevoeliger voor de effecten van hitte of ultraviolette straling in vergelijking met commerciële CD's. Bewaar ze daarom niet voor langere tijd op plaatsen in bijvoorbeeld direct zonlicht of in de buurt van apparatuur die warmte genereert.
- Vlekken op een disc kunnen haperingen in of degradatie van de geluidskwaliteit veroorzaken. Reinig discs altijd, alvorens deze op te bergen.

### Onderhoud

- Als de zijde van de disc waarop de data zijn gebrand (zijde zonder label) wordt verontreinigd met vingerafdrukken of vuil, maak deze dan schoon met een zachte doek en wrijf vanuit het midden naar de zijkanten.



- Gebruik nooit platenreiniger, antistatische behandelingen, verdelers of vergelijkbare chemicaliën om discs schoon te maken. Dergelijke chemicaliën kunnen het oppervlak van de disc beschadigen.

Dit apparaat kan MP3- en WMA-bestanden afspelen die zich bevinden op CD-R/CD-RW-discs en USB-flashgeheugens.

- Audiobestandsindelingen die kunnen worden afgespeeld
  - MP3 (bestandsextensie: .mp3)
    - Bitrate: 8–320 kbps
    - Samplingfrequentie: 16–48 kHz
  - WMA (bestandsextensie: .wma)
    - Bitrate: 8–320 kbps
    - Samplingfrequentie: 32 kHz, 44,1 kHz, 48 kHz
- Opmerking: Digital Rights Management (DRM) wordt niet ondersteund.
- Ondersteuning voor maximaal acht mapniveaus.

### Bestandsinformatie die in de display wordt weergegeven

De display van dit apparaat kan alleen single-byte alfa-numerieke tekens weergeven.

- Als in de bestandsgegevens gebruik wordt gemaakt van Japanse, Chinese of andere double-byte-karakters kan er worden afgespeeld, maar de naam wordt niet correct weergegeven.

### Voorzorgsmaatregelen bij het maken van MP3/WMA-bestanden op een computer

- Alleen discs die zijn opgenomen volgens de norm ISO 9660 kunnen met dit apparaat worden afgespeeld.
- MP3- en WMA-bestanden kunnen worden herkend aan de bestandsextensie (".mp3" voor MP3-bestanden en ".wma" voor WMA-bestanden.) Voeg altijd de extensie aan de bestandsnaam toe.
- Bestanden zonder extensies worden niet herkend. Een bestand dat niet is opgeslagen in MP3 of WMA-indeling kan niet worden afgespeeld, zelfs als de bestandsextensie juist is.
- Sluit na het opnemen van een CD-R/CD-RW altijd de sessie (disc maken voltooien). Dit apparaat kan geen discs afspelen waarvan de sessie niet is gesloten.
- Er kunnen maximaal 999 bestanden en 99 mappen van een disc worden afgespeeld. Als het medium meer bestanden of mappen bevat dan deze maxima, kan dit apparaat wellicht de bestanden die het aantal van 1000 overschrijden of de mappen die het aantal van 100 overschrijden niet juist afspelen.
- Discs die zijn opgenomen met multi-session recording worden niet ondersteund. Alleen de eerste sessie kan worden afgespeeld.
- Afhankelijk van de kwaliteit van de disc is afspelen wellicht niet mogelijk of kan het geluid haperen.
- Dit apparaat kan geen audiobestanden afspelen die auteursrechtelijk zijn beveiligd.

# Omgaan met grammofonplaten

## Grammofonplaten vasthouden

Vermijd het aanraken van de groeven als een grammofonplaat uit de hoes wordt gehaald en wordt vastgehouden. Houd de grammofonplaat vast bij het etiket en aan de zijkant of met beide handen aan de zijkanten.

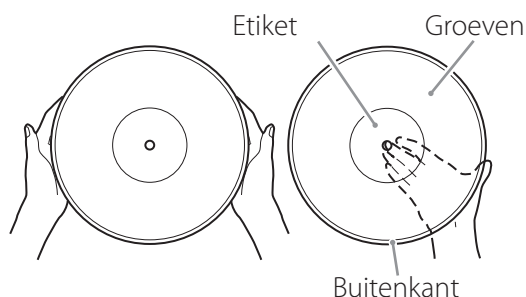

## Reinigen

- Vingerafdrukken en vuil op een grammofonplaat kunnen ruis en het haperen van het geluid veroorzaken, maar ook de plaat zelf en de naald beschadigen. Gebruik in de handel verkrijgbare platenreiniger om grammofonplaten te reinigen. Gebruik geen oplosmiddel of andere vloeistoffen dan platenreiniger. Dergelijke chemicaliën kunnen het oppervlak van de plaat beschadigen.
- Veeg over het oppervlak van de grammofonplaat met de platenreiniger in een ronde beweging in de richting van de groeven.



## Voorzorgsmaatregelen

- Bewaar grammofonplaten niet op plaatsen die blootstaan aan direct zonlicht of die uitzonderlijk heet of vochtig zijn. Als een grammofonplaat aan dergelijke condities wordt blootgesteld kan deze vervormen of op een andere manier schade oplopen.
- Grammofonplaten niet op elkaar stapelen of onder zware objecten plaatsen. Grammofonplaten niet voor langere tijd schuin bewaren. Hierdoor kan vervorming of andere schade ontstaan.
- Zorg dat de groeven niet in direct contact komen met harde objecten. Hierdoor kunnen krassen ontstaan.
- Bewaar een grammofonplaat na afspelen altijd in de hoes. Een onbeschermd grammofonplaat kan vervormen of er kunnen krassen op komen.
- Gebruik geen platen met krassen.

# Aansluitingen

## ⚠ Voorzorgsmaatregelen voor het aansluiten

- Schakel het apparaat pas in nadat alles is aangesloten.
- Lees de handleidingen van de apparatuur waarmee u aansluitingen tot stand brengt zorgvuldig en volg de instructies op bij het realiseren van de aansluitingen.

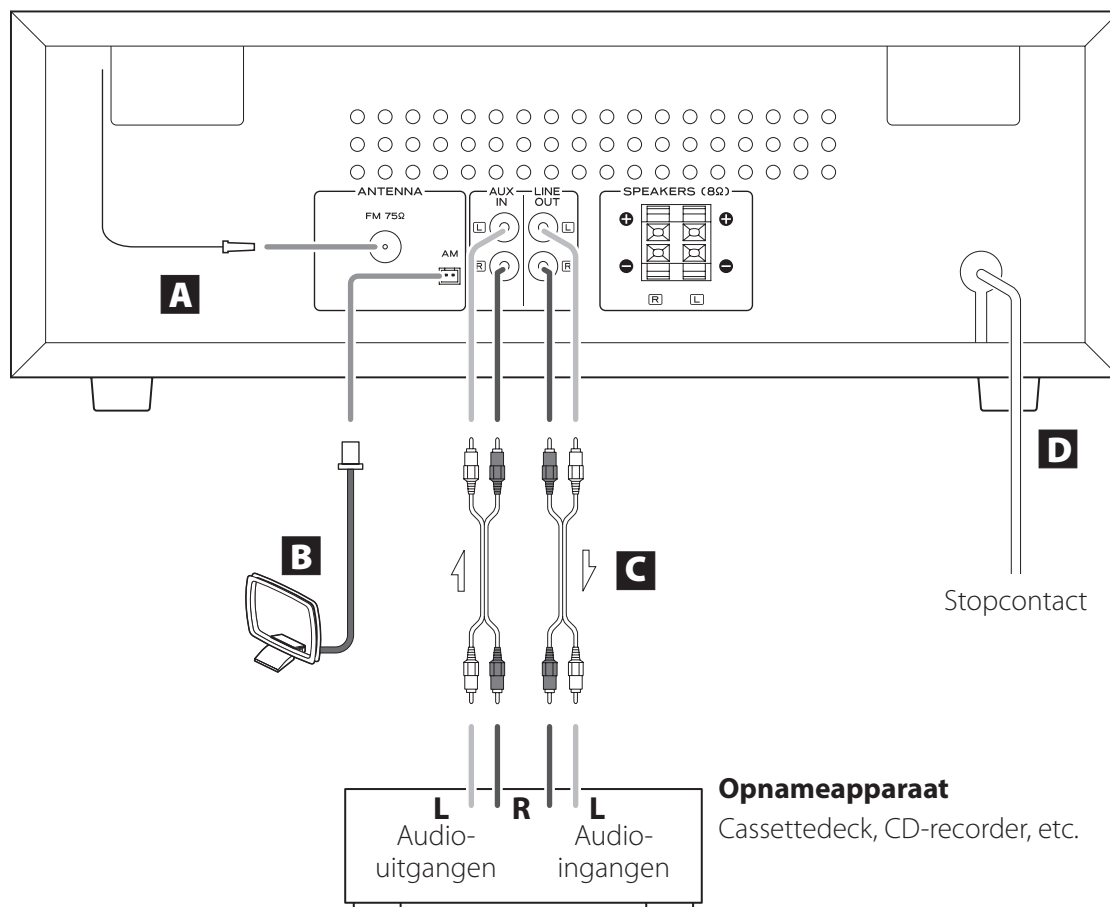

## **A** Aansluiting FM-antenne

Trek de FM-antenne uit en plaats deze in de positie met de beste ontvangst (bijvoorbeeld op de vensterbank of aan de wand).

## **B** Aansluiting AM-antenne

Zet de meegeleverde AM-ringantenne op en sluit deze aan op de AM-antenneaansluiting aan de achterzijde van het apparaat.

Plaats de antenne in de positie met de beste AM-ontvangst.

## De AM-antenne opzetten

Draai de voet in de richting van de pijl om de AM-antenne op te zetten. Plaats vervolgens de haak onderaan de lus in de sleuf van de voet.

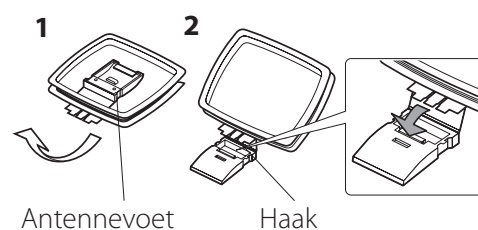

## **C** Analoge audio-in- en -uitgangen (AUX IN/LINE OUT)

Dit zijn ingangen en uitgangen voor analoge audiosignalen.

Gebruik in de handel verkrijgbare audiokabels om andere apparatuur op de in- en uitgangen van dit apparaat aan te sluiten.

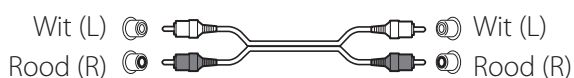

- Sluit om een cassettedeck, CD-recorder of ander opnameapparaat te gebruiken de uitgangen van het apparaat op de AUX IN-ingangen van dit apparaat aan en de ingangen van het opnameapparaat op de LINE OUT-aansluitingen van dit apparaat.
- Zorg dat de pluggen goed zijn ingestoken. Bundel deze kabels niet met netsnoeren of luidsprekerkabels. Hierdoor kan de audiokwaliteit verslechteren of kunnen er storingen optreden.

## **D** Netsnoer

Controleer of het netsnoer in een werkend stopcontact is gestoken.

**⚠ Zorg dat het netsnoer wordt aangesloten op een stopcontact dat het juiste voltage levert. Aansluiten op een stopcontact dat het verkeerde voltage levert kan brand of elektrische schokken veroorzaken.**

**Houd de stekker vast als het snoer in het stopcontact wordt gestoken of eruit wordt getrokken. Trek nooit met kracht aan het netsnoer. Trek de stekker uit het stopcontact als u het apparaat voor langere tijd niet gaat gebruiken.**

## Aansluitingen (vervolg)

### De luidsprekers aansluiten

Sluit de luidsprekerkabels die vast zijn verbonden met de meegeleverde luidsprekers aan op de luidspreker aansluiting van dit apparaat.

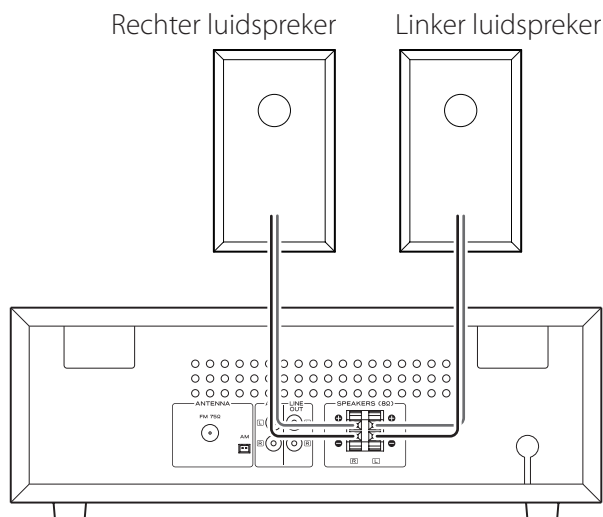

Steek, terwijl u het vergrendelingshendeltje indrukt, het uiteinde van de kabel dat is gestript in de opening. Laat het vergrendelingshendeltje los om de luidsprekerkabel aan te sluiten.

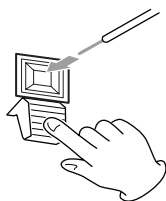

Sluit het uiteinde van de  $\oplus$ -luidsprekerkabel met de rode markering aan op de rode luidspreker aansluiting van dit apparaat.

Sluit het uiteinde van de  $\ominus$ -luidsprekerkabel zonder markering aan op de zwarte luidspreker aansluiting van het apparaat.

- Trek voorzichtig aan de kabels om te controleren of deze stevig zijn aangesloten.
- Controleer of alleen het gestripte deel van de kabel zich in de aansluiting bevindt en of de kabelmantel geen contact maakt met de aansluiting.
- Als het uiteinde van de gestripte luidsprekerkabel kern contact maakt met een andere kabel of aansluiting kan er kortsluiting ontstaan.
- Sluit de luidsprekerkabels nooit kort.
- Vermijd het bundelen van luidsprekerkabels met netsoeren of andere kabels om storingen te vermijden.

De meegeleverde luidsprekers hebben baspoorten aan de achterzijde. Plaats de luidsprekers zodanig dat deze poorten niet worden geblokkeerd door bijvoorbeeld andere objecten of muren.

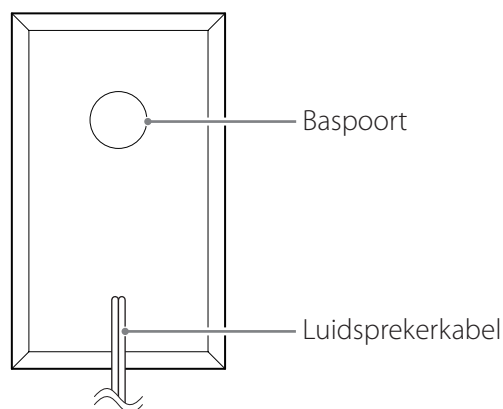



## De naald vervangen

- Grammofoonnaalden zijn precisieonderdelen die voorzichtig moeten worden behandeld, om verbuigen of beschadiging van de punt te voorkomen. Als een naald verbogen of beschadigd raakt, kan deze wellicht de geluidsgroeven niet meer nauwkeurig volgen en kunnen grammofoonplaten worden beschadigd of kunnen er andere defecten optreden.
- Gebruik als een naald vuil wordt naaldreiniger of een vergelijkbaar product om de naald te reinigen.
- Wrijf nooit met een hard voorwerp langs de naald. Veeg de naald niet af met verdunner of andere chemicaliën. Hierdoor kan de naald beschadigen.

### De naald vervangen

Een grammofoonnaald slijt tijdens gebruik, waardoor de geluidskwaliteit slechter kan worden en platen eventueel beschadigd kunnen raken. Vervang de naald zo snel mogelijk door een door TEAC gespecificeerde vervangingsnaald.

In het algemeen moet een saffiernaald voor LP's en EP's na ongeveer 50 gebruiksuren worden vervangen en een diamantnaald voor singles na ongeveer 100 gebruiksuren.

#### LET OP

- Schakel het apparaat op standby alvorens de naald te vervangen, omdat er zich hierbij luide geluiden kunnen voordoen.
- Zorg dat u uw hand niet bezeert of het apparaat beschadigt.
- Pas op dat kinderen niet per ongeluk naalden inslikken.

#### Vervangingsnaalden (apart leverbaar)

**STL-103: Saffiernaald voor LP's en EP's (3 per set)**

**SPL-102: Diamantnaald voor 78-toerengrammofoonplaten (2 per set)**

Neem voor vervangingsnaalden contact op met uw leverancier.

### De naald verwijderen (rood onderdeel)

**1 Druk op de toets STANDBY/ON om het apparaat op standby te zetten.**

**2 Houd het element in de ene hand en duw met een kleine schroevendraaier of ander gereedschap de voorkant van de naald in de "A"-richting. Trek deze daarna naar voren en van het element af.**

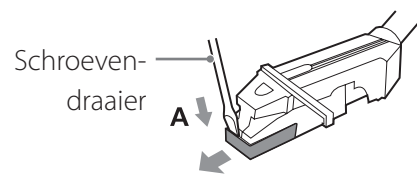

### Een nieuwe naald bevestigen

**1 Plaats deze in de "B"-richting zodat het bevestigingsuiteinde van de naald in het element past.**

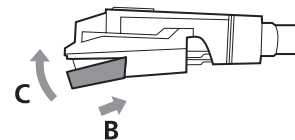

**2 Druk in "C"-richting tot de naald op zijn plaats klikt.**

## Namen en functies van onderdelen (hoofdapparaat)

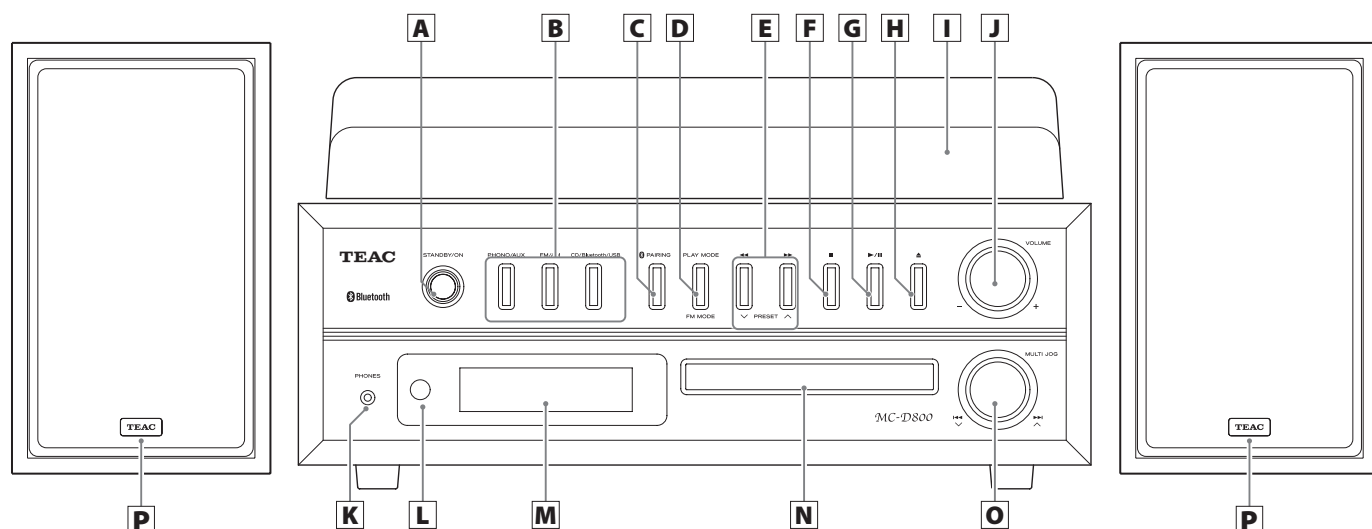

### A Toets STANDBY/ON

Druk op deze toets om het apparaat in te schakelen of op standby te zetten.

### B Functietoetsen (PHONO/AUX, FM/AM, CD/Bluetooth/USB)

Druk op de toets PHONO/AUX om over te schakelen tussen PHONO en AUX zoals hieronder aangegeven.

PHONO ↔ AUX

Druk op de toets PHONO/AUX en kies "PHONO" om een grammofoonplaat te beluisteren.

Druk op de toets PHONO/AUX en kies "AUX" om een apparaat te beluisteren dat is aangesloten op de extra ingangsaansluitingen (AUX IN).

Elke keer als de toets FM/AM wordt ingedrukt schakelt het apparaat over tussen ontvangst van FM en AM-uitzendingen, zoals hieronder is aangegeven.

FM ↔ AM

Druk op de toets FM/AM en kies "FM" om een FM-station te beluisteren.

Druk op de toets FM/AM en kies "AM" om een AM-station te beluisteren.

Elke keer als u de toets CD/Bluetooth/USB indrukt, wijzigt de functie als volgt.



Druk op de toets CD/Bluetooth/USB en kies "CD" om een CD te beluisteren.

Druk op de toets CD/Bluetooth/USB en kies "Bluetooth" om een Bluetooth-apparaat te beluisteren.

Druk op de toets CD/Bluetooth/USB en kies "USB" om een USB-flashgeheugen te beluisteren.

### C Toets PAIRING

Gebruik dit om te koppelen met andere Bluetooth-apparaten en voor het beëindigen van Bluetooth-verbindingen (pagina's 344 en 343).

### D Toets PLAY MODE Toets FM MODE

Wordt gebruikt om tijdens het beluisteren van een CD/MP3/WMA-bestand de afspeelmodus te wijzigen (normaal, herhalen, willekeurig) (pagina 338).

Wordt gebruikt om tijdens het beluisteren van FM-radio over te schakelen tussen studio en mono (pagina 349).

## **E Zoek(◀◀/▶▶)toetsen**

### **PRESET(∨/∧)toetsen**

Indrukken en vasthouden tijdens het afspelen van een CD of MP3/WMA-bestand om vooruit/achteruit te zoeken (pagina 333).

Wordt gebruikt om tijdens het beluisteren van de radio presetstations te kiezen (pagina 351).

## **F Toets stop (■)**

Druk hierop om het afspelen van CD/USB/Bluetooth te stoppen.

## **G Toets afspelen/pauze (▶/II)**

Druk hierop als de CD, USB of een ondersteund Bluetooth-apparaat is gestopt of gepauzeerd om het afspelen te hervatten.

Gebruik deze toets om te pauzeren tijdens afspelen.

## **H Toets openen/sluiten (▲)**

Druk hierop om de disclade te openen of te sluiten.

## **I Draaitafelkap**

## **J Knop VOLUME**

Hiermee wordt het geluidsvolume aangepast. Draai naar rechts om het geluidsvolume te verhogen en naar links om het te verlagen.

## **K PHONES-uitgang**

Reduceer bij gebruik van een hoofdtelefoon het geluidsvolume eerst tot het minimum. Plaats vervolgens de plug van de hoofdtelefoon in de PHONES-aansluiting en verhoog het geluidsvolume geleidelijk door aan de knop VOLUME te draaien.

- Schakel het apparaat niet in of op standby, of verwijder of plaats de hoofdtelefoonplug niet tijdens het dragen van de hoofdtelefoon. (hierbij kunnen luide geluiden door de hoofdtelefoon worden weergegeven.)
- Als er een plug in de hoofdtelefoonaansluiting

is geplaatst, produceren de luidsprekers geen geluid.

## **L Ontvanger afstandsbedieningssignalen**

Hier worden signalen van de afstandsbediening ontvangen. Richt de afstandsbediening bij gebruik op deze plek.

## **M Display**

Dit geeft het tracknummer, tijd, FM/AM-frequentie en andere informatie weer.

## **N CD-lade**

## **O Knop bladeren/springen (MULTI JOG/◀◀ ▶▶/∨ ∧)**

Wordt gebruikt om de radio af te stemmen op specifieke stations (pagina 349).

Hiermee wordt ook de huidige tijd en de wektimer ingesteld (pagina's 325 en 356).

Wordt gebruikt om tijdens het beluisteren van een CD of een USB-flashgeheugen naar de vorige of volgende track of het bestand te springen (pagina 333).

## **P Rechter/linker luidsprekers**

Plaats de luidsprekers op de gewenste manier.

## Namen en functies van onderdelen (afstandsbediening)

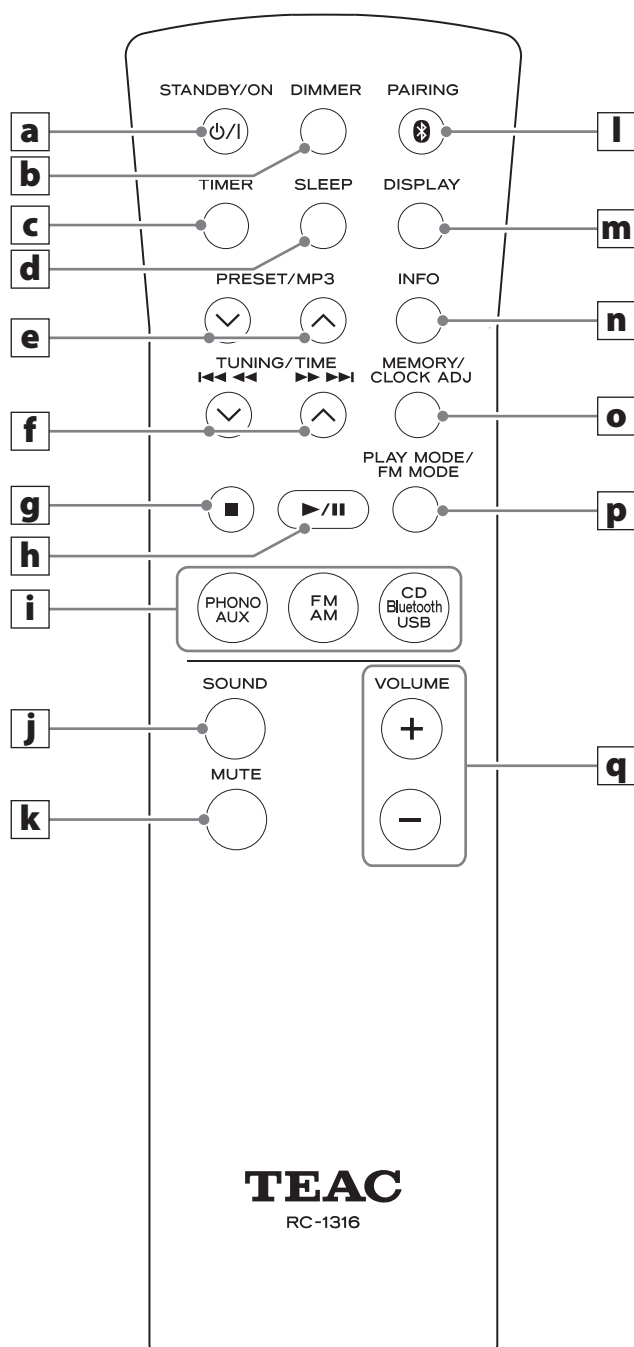

Als zowel het apparaat als de afstandsbediening toetsen hebben met dezelfde functies, zijn de instructies in deze handleiding slechts van toepassing op één set toetsen, maar kan de andere set op dezelfde manier worden gebruikt.

### **a** Toets STANDBY/ON

### **b** Toets DIMMER

Hiermee wordt de helderheid van de display aangepast (pagina 329).

### **c** Toets TIMER

Gebruik deze toets om de wektimer in of uit te schakelen (pagina's 356 en 359).

### **d** Toets SLEEP

Gebruik deze toets om de slaaptimer in te stellen (pagina 359).

### **e** Toetsen PRESET/MP3 (∨/∧)

Wordt gebruikt om tijdens het beluisteren van de radio presetstations te kiezen (pagina 351).

Wordt gebruikt bij het beluisteren van een MP3/WMA-bestand om het mapnummer te kiezen (pagina 334).

### **f** Toetsen TUNING/TIME (∨/∧) Toetsen Bladeren/Zoeken (|◀◀ ◀◀/▶▶ ▶▶|)

Gebruik dit om tijdens het beluisteren van de radio automatisch of handmatig af te stemmen (pagina's 349 en 348).

Wordt gebruikt bij het beluisteren van een MP3/WMA-bestand om het bestandsnummer te kiezen (pagina 334).

Gebruik dit tijdens het instellen van de klok en de wektimer om de tijd in te stellen (pagina's 325 en 356).

Wordt gebruikt om tijdens het beluisteren van een CD of een USB-flashgeheugen naar de vorige of volgende track of het bestand te springen. Indrukken en vasthouden tijdens het afspelen van een CD of MP3/WMA-bestand om vooruit/achteruit te zoeken (pagina 333).

### **g** Toets stop (■)

Druk hierop om afspelen te stoppen.

## **h** Toets afspelen/pauze (▶ / II)

Druk hierop in stop- of pauzemodus om afspelen te starten.

Gebruik deze toets om te pauzeren tijdens afspelen (pagina 333).

## **i** Functietoetsen (PHONO/AUX, FM/AM, CD/Bluetooth/USB)

Druk op de toets PHONO/AUX om over te schakelen tussen PHONO en AUX.

Druk op de toets PHONO/AUX en kies "PHONO" om een grammofoonplaat te beluisteren.

Druk op de toets PHONO/AUX en kies "AUX" om een apparaat te beluisteren dat is aangesloten op de extra ingangsaansluitingen (AUX IN).

Elke keer als de toets FM/AM wordt ingedrukt schakelt het apparaat over tussen ontvangst van FM en AM-uitzendingen.

Druk op de toets FM/AM en kies "FM" om een FM-station te beluisteren.

Druk op de toets FM/AM en kies "AM" om een AM-station te beluisteren.

Elke keer als u de toets CD/Bluetooth/USB indrukt, wijzigt de functie als volgt.



Druk op de toets CD/Bluetooth/USB en kies "CD" om een CD te beluisteren.

Druk op de toets CD/Bluetooth/USB en kies "Bluetooth" om een Bluetooth-apparaat te beluisteren.

Druk op de toets CD/Bluetooth/USB en kies "USB" om een USB-flashgeheugen te beluisteren.

## **j** Toets SOUND

Hiermee worden de bass (lage frequenties) en treble (hoge frequenties) en de balans tussen links en rechts aangepast (pagina 328).

## **k** Toets MUTE

Hiermee wordt het geluid tijdelijk geblokkeerd (pagina 329).

## **l** Toets PAIRING

Gebruik dit om te koppelen met andere Bluetooth-apparaten en voor het beëindigen van Bluetooth-verbindingen (pagina's 344 en 343).

## **m** Toets DISPLAY

Druk hierop bij gekozen FM/AM of CD/Bluetooth/USB om de huidige tijd te zien.

Deze wordt gebruikt om stations op programma-type te zoeken (PTY) (pagina 354).

## **n** Toets INFO

Bij het beluisteren van een MP3/WMA-bestand kan hiermee de in de display weergegeven informatie worden gewijzigd (pagina 340).

Gebruik deze toets om tijdens het luisteren naar FM-radio een RDS-modus te selecteren (pagina 352).

## **o** Toets MEMORY/CLOCK ADJ

Wordt gebruikt om tijdens het beluisteren van de radio presetstations in te stellen (pagina's 350 en 351).

Gebruik dit bij het programmeren van tracks/bestanden en het controleren van de geprogrammeerde tracks/bestanden (pagina's 334 tot 337).

Hiermee wordt de klok ingesteld (pagina's 325 en 326).

## **p** Toets PLAY MODE/FM MODE

Wordt gebruikt om tijdens het beluisteren van een CD of USB-flashgeheugen de afspeelmodus te wijzigen (normaal, herhalen, willekeurig) (pagina 338).

Wordt gebruikt om tijdens het beluisteren van FM-radio over te schakelen tussen studio en mono (pagina 349).

## **q** Toetsen VOLUME (+/-)

Hiermee wordt het geluidsvolume aangepast. Druk op de toets + om het volumeniveau te verhogen en op de toets - om het te verlagen.

# De afstandsbediening gebruiken

## Voorzorgsmaatregelen vóór gebruik

- Richt de afstandsbediening bij gebruik op de ontvanger van de afstandsbedieningssignalen op het hoofdapparaat, binnen een afstand van 5 m. Plaats geen obstakels tussen het hoofdapparaat en de afstandsbediening.
- Als de ontvanger van de afstandsbediening op het hoofdapparaat wordt blootgesteld aan zonlicht of ander helder licht, kan de afstandsbediening eventueel niet werken. Verplaats in dat geval het hoofdapparaat.
- Let op: het gebruik van deze afstandsbediening kan ook onbedoeld andere apparaten in werking stellen, die met infrarode straling kunnen worden bediend.

## Batterijen installeren

Verwijder de klep van de achterkant van de afstandsbediening. Plaats twee AA-batterijen in het batterijvak volgens de +/- aanduidingen. Sluit het batterijvak.

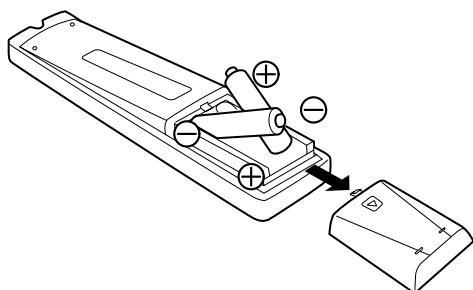

## Wanneer moeten de batterijen worden vervangen

Als de vereiste afstand tussen de afstandsbediening en het hoofdapparaat kleiner wordt, of als het apparaat niet meer reageert op de toetsen van de afstandsbediening, moeten beide batterijen worden vervangen door nieuwe.

Verwijder de gebruikte batterijen volgens de instructies op de behuizing of de lokale verordeningen.

### LET OP

**Verkeerd gebruik van batterijen kan leiden tot scheuren of lekken met brand, letsel of verontreiniging van nabijgelegen onderdelen als gevolg. Lees de voorzorgsmaatregelen op pagina 306 zorgvuldig en neem deze in acht.**

## Namen en functies van onderdelen (draaitafel)

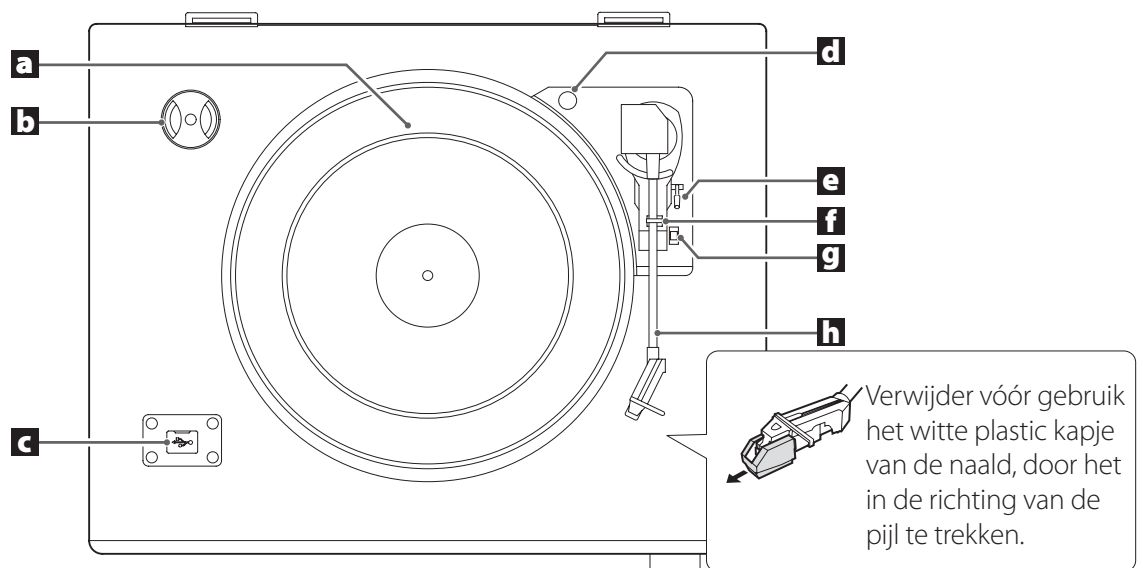

### **a** Draaitafel

Plaats grammofoonplaten gecentreerd op de draaitafel.

### **b** 45-toerenadapter

Gebruik deze bij singles met een groot middengat.

### **c** USB

Sluit een USB-flashgeheugen op het apparaat aan.

### **d** Transportschroef

Draai de transportschroef vóór gebruik van de draaitafel met een munt of ander gereedschap met de klok mee tot deze stuit.

Deze kant op draaien



Zijaanzicht van transportschroef

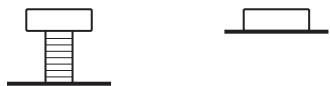

Transportpositie (bij levering vanuit de fabriek)      Gebruikspositie

Draai vóór vervoer van dit apparaat (bijvoorbeeld bij verhuizing) de schroef tegen de klok in tot deze stuit om de draaitafel te borgen.

### **e** Armlift

Gebruik deze lift om de draaitafelarm van de grammofoonplaat te tillen.

### **f** Armhouder

Hier rust de draaitafelarm op. Beweeg de beugel voorzichtig naar rechts om de draaitafelarm vrij te maken, alvorens een grammofoonplaat af te spelen.

### **g** Toerenkeuzeschakelaar

Stel het juiste toerental (RPM) voor de grammofoonplaat in.

### **h** Draaitafelarm

Als de draaitafelarm naar de grammofoonplaat wordt bewogen begint de draaitafel te draaien.

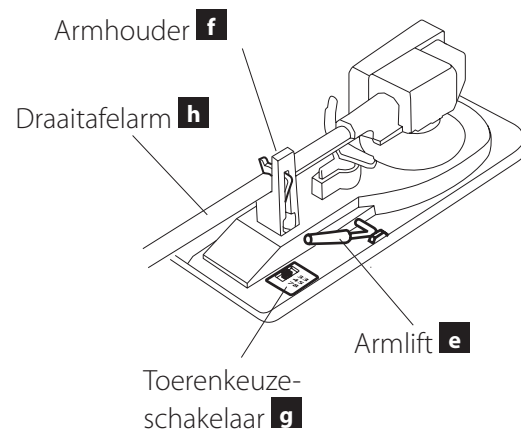

# Draaitafelkap

## De draaitafelkap bevestigen

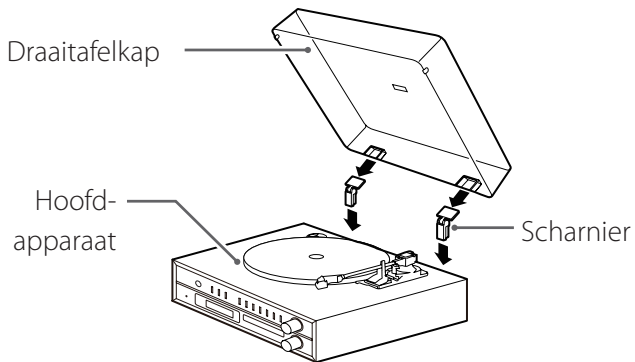

- 1 Steek de scharnieren volledig in de scharnierhouders aan de linker en rechter achterkant van het hoofdapparaat.**
- 2 Breng de bovenkanten van de scharnieren op één lijn met de scharnierhouders van de draaitafelkap en schuif deze erin.**

## De draaitafelkap verwijderen

Houd de draaitafelkap aan beide kanten vast en til deze langzaam omhoog om te verwijderen uit de scharnieren van het apparaat. Verwijder vervolgens de scharnieren van de draaitafelkap.

## De draaitafelkap openen en sluiten

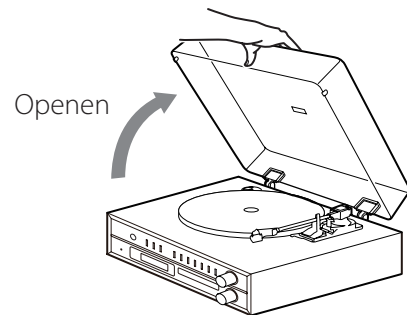

### Openen

Houd de voorkant van de draaitafelkap vast en heef deze voorzichtig open tot dat hij stuit. De draaitafelkap blijft in deze positie openstaan.

### Sluiten

Laat de draaitafelkap voorzichtig zakken tot deze is gesloten.

**⚠ Voortkom dat uw hand klem komt te zitten, bijvoorbeeld bij het openen en sluiten van de draaitafelkap.**



## De klok instellen

Stel alvorens het apparaat te gebruiken eerst de juiste tijd in.

- 1 Druk op de toets STANDBY/ON om het apparaat op standby te zetten.**

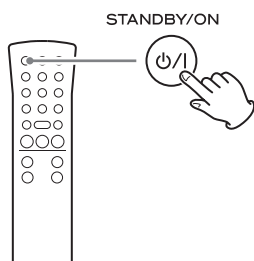

### OPMERKING

U kunt de klok ook instellen als het apparaat is ingeschakeld, maar niet als het apparaat zich in radio-, CD- of USB-modus bevindt.

- 2 Houd de toets CLOCK ADJUST minstens twee seconden ingedrukt.**

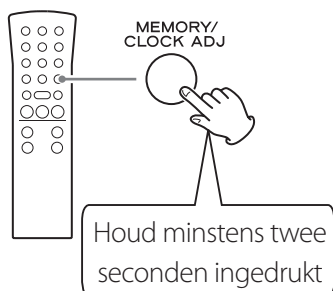

"SET CLOCK" schuift door de display.



- 3 Druk op de toetsen TIME (∨/∧) om over te schakelen tussen 24 HOUR en 12 HOUR (24-uurs- en 12-uurstijdsweergave).**

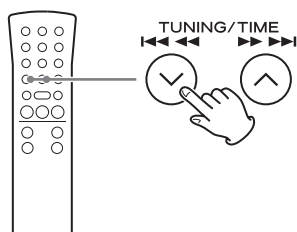

- Als er gedurende 20 seconden niets wordt ingesteld wordt de tijdinstituingsmodus beëindigd.

- 4 Druk nogmaals op de toets CLOCK ADJUST.**

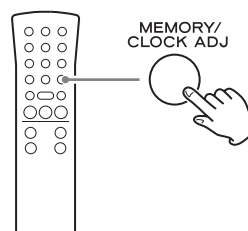

Voorbeeld display



De waarde voor "uur" knippert.

- 5 Druk op de toetsen TIME (∨/∧) om het huidige uur in te stellen.**

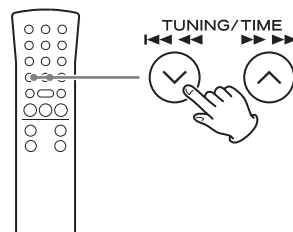

## De klok instellen (vervolg)

### 6 Druk op de toets CLOCK ADJUST.

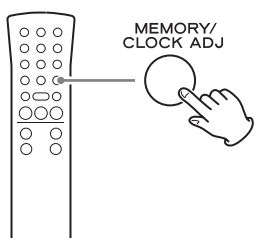

Voorbeeld display

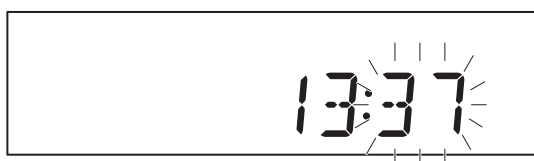

De minutenwaarde knippert.

### 7 Druk op de toetsen TIME (∨/∧) om het huidige minuut in te stellen.

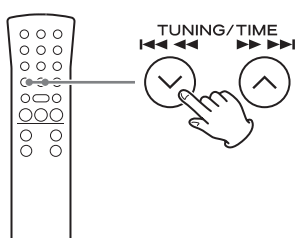

Voorbeeld display



Huidige tijd

### 8 Druk op de toets CLOCK ADJUST.

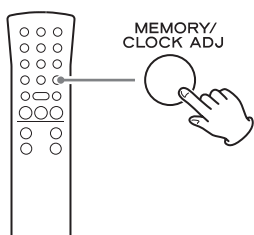

Hiermee is het instellen van de tijd voltooid.

De klok begint vanaf de ingestelde minuut op 0 seconden.

- De klok- en wektimerinstellingen worden gewist als de stroom uitvalt of als de stekker uit het stopcontact wordt verwijderd.

### Weergave huidige tijd

De klok wordt altijd weergegeven als het apparaat zich in standby modus (uit) bevindt en als de functie PHONO/AUX actief is.

Druk op de toets DISPLAY op de afstandsbediening om de klok in de display weer te geven.

- In CD/USB- en FM/AM-modus wordt gedurende drie seconden de huidige tijd weergegeven.

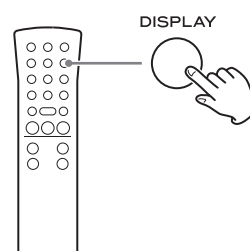

- De toets DISPLAY werkt niet in de modi AUX/PHONO en Bluetooth.

- In Bluetooth-modus wordt de huidige tijd alleen weergegeven als er wordt gekoppeld.

# Basisbediening

- 1 Druk op de toets STANDBY/ON om het apparaat in te schakelen.**

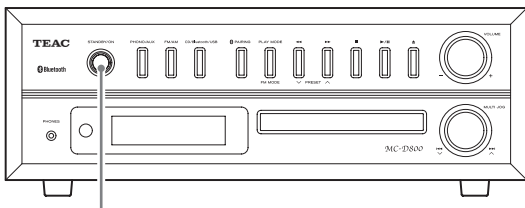

STANDBY/ON

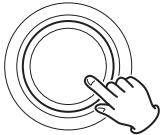

- Zelfs in standby (apparaat uitgeschakeld) schakelt het indrukken van een functietoets het apparaat in.

- 2 Druk op een van de functietoets om de afspeelbron in te stellen.**

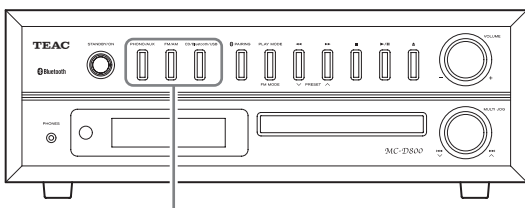

PHONO/AUX

FM/AM

CD/Bluetooth/USB

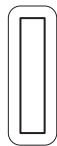
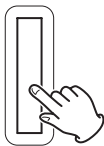

Als er een afspeelbron is gekozen, verschijnt de betreffende indicator in de display.

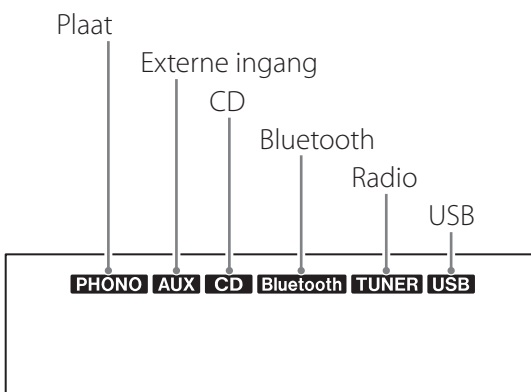

- 3 Draai aan de knop VOLUME om het geluidsvolume aan te passen.**

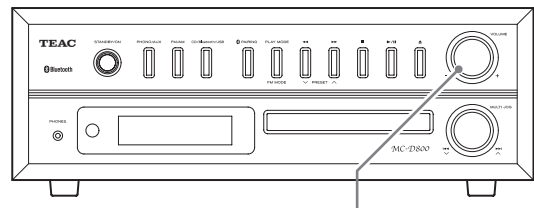

VOLUME

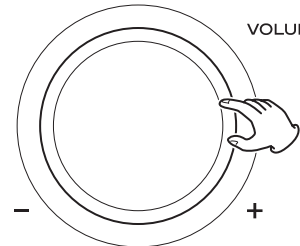

MIN (0): minimum geluidsvolume  
MAX (40): maximum geluidsvolume

Draai de knop VOLUME naar rechts om het geluidsvolume te verhogen en naar links om het te verlagen.

- De standaardwaarde is 20.
- Als er aan de knop VOLUME wordt gedraaid, wordt de volumewaarde ongeveer drie seconden weergegeven.
- Als het geluidsvolume het minimum heeft bereikt verschijnt "MIN" in de display. Bij het maximum verschijnt "MAX".

**⚠ Plotselinge luide geluiden kunnen uw gehoor beschadigen of andere schade veroorzaken. Stel het geluidsvolume in op het minimum. Stel nadat de geluidswaargave is gestart het geluidsvolume in op het gewenste niveau.**

- Druk als het apparaat niet wordt gebruikt op de de toets STANDBY/ON om het apparaat op standby te zetten.

## Basisbediening (vervolg)

### De bass, treble en stereobalans aanpassen

- 1 Druk op de toets SOUND om het onderdeel te kiezen dat u wilt aanpassen.**

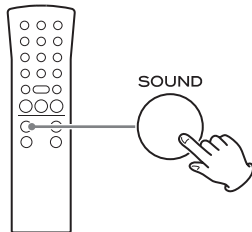

Door het indrukken van de toets SOUND bladert u als volgt door de onderdelen.



- 2 Druk binnen drie seconden op de toetsen VOLUME (+/-) om de instelling aan te passen.**

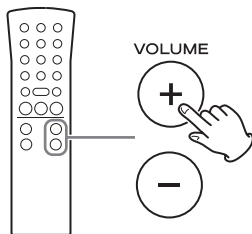

- Als er drie seconden voorbijgaan zonder dat er een handeling plaatsvindt, wordt de instelmodus beëindigd.

### Onderdelen en bereiken instellen

#### BASS (lage frequenties)

Hiermee wordt de bass aangepast.

Instelbereik: -5 tot +5

Standaardwaarde: 0

Voorbeeld display

A digital display showing the text 'BASS +3' in a stylized font.

#### TREBLE (hoge frequenties)

Hiermee wordt de treble aangepast.

Instelbereik: -5 tot +5

Standaardwaarde: 0

Voorbeeld display

A digital display showing the text 'TRE +2' in a stylized font.

#### BALANCE

Hiermee wordt de stereobalans tussen links en rechts aangepast.

Instelbereik: L+10 tot R+10

Standaardwaarde: CENTER

Voorbeeld display

A digital display showing the text 'BAL R+1' in a stylized font.

BALANCE moet normaliter op CENTER ingesteld blijven.

A digital display showing the text 'CENTER' in a stylized font.

## De helderheid van de display aanpassen

Druk op de toets DIMMER om door de volgende helderheidsinstellingen te bladeren.

► Normale helderheid → Dim → Sterk gedimd

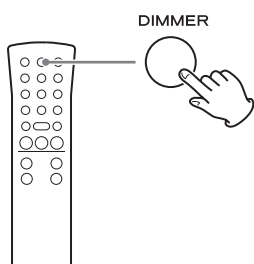

- Als het apparaat op standby wordt gezet, wordt de standaard helderheid van de dimmer hersteld.

## De uitgang blokkeren

Druk op de toets MUTE om het geluid tijdelijk te blokkeren. Druk opnieuw op de toets MUTE om het geluid weer hoorbaar te maken op het eerder ingestelde geluidsvolume.

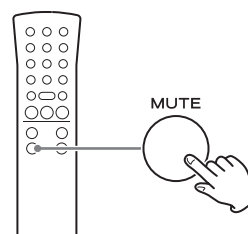

- Als deze functie actief is, verschijnt "MUTE" in de display.
- Als de functie mute actief is en het volume wordt aangepast, wordt de blokkering van het geluid opgeheven.
- Als de functie mute actief is en de bron wordt gewijzigd, wordt de blokkering van het geluid opgeheven.

# Een CD beluisteren

- 1 Druk op de toets CD/Bluetooth/USB om "CD" te kiezen.**

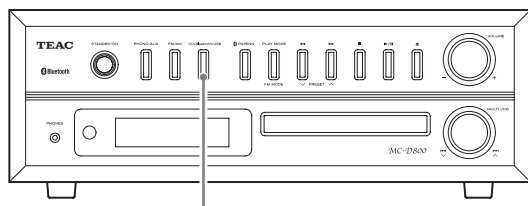

CD/Bluetooth/USB

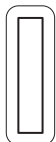

Elke keer als u de toets CD/Bluetooth/USB indrukt, wijzigt de functie als volgt.

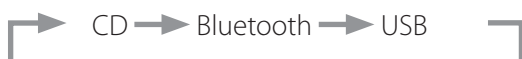

Na het overschakelen op CD, verschijnt "DISC" en knippert "READING" een aantal seconden in de display, waarna de CD stopt. Als er geen disc is geladen verschijnt "NO DISC" in de display.

- 2 Druk de toets openen/sluiten (▲) om de disclade te openen.**

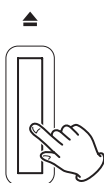
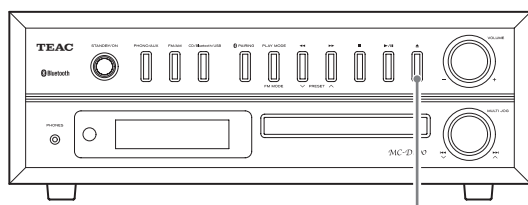

De disclade opent aan de voorkant.

- 3 Plaats een disc in de lade met het etiket omhoog.**

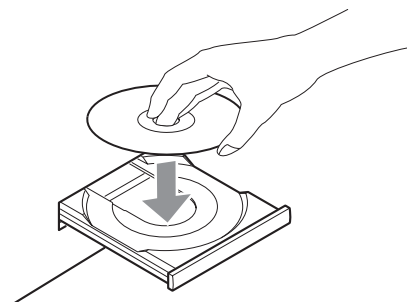

- Plaats nooit meer dan één disc in de lade.
- Als de lade wordt gesloten terwijl een disc zich buiten de geleiding bevindt, kan de disc klem komen te zitten in de lade en kan de lade eventueel niet meer geopend worden. Zorg dat discs altijd binnen de geleidingen midden in de lade worden geplaatst.
- Forceer de lade niet met de hand bij het openen of sluiten.

- 4 Druk op de toets openen/sluiten (▲) om de lade te sluiten.**

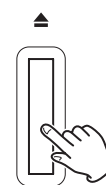
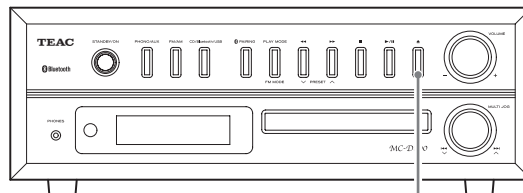

Zorg dat uw vingers niet klem komen te zitten bij het sluiten van de lade.

- Het apparaat heeft enkele seconden nodig om de disc te laden. Op het moment dat "READING" wordt weergegeven werken de toetsen niet. Wacht tot de discinformatie wordt weergegeven.

### Voorbeeld audio-CD

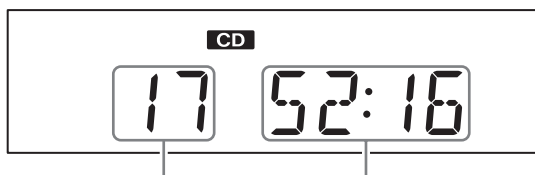

Totaal aantal tracks

Totale afspeeltijd

### Voorbeeld MP3/WMA-bestand

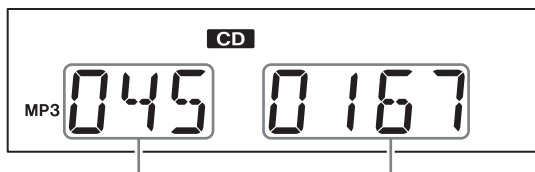

Mapnummer

Bestandsnummer

- Een disc die geen audio bevat, wordt misschien op dezelfde manier "afgespeeld" als een audio-disc, maar er wordt geen geluid voortgebracht.
- Als het huidige bestand een WMA-bestand is, verschijnt "WMA" links in de display.

## 5 Druk op de toets afspelen/pauze (▶/||).

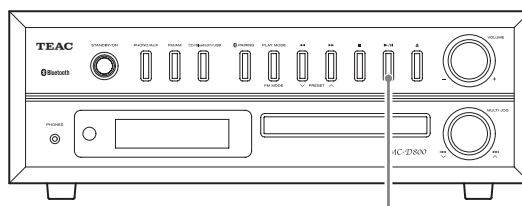

▶/||

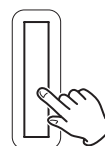

Afspelen start vanaf de eerste track en ▶ verschijnt in de display.

### Voorbeeld audio-CD

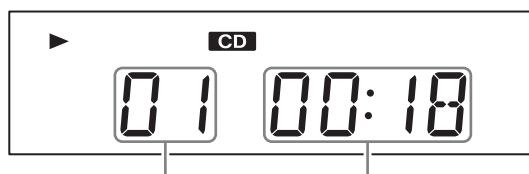

Tracknummer

Verstreken afspeeltijd

### Voorbeeld MP3/WMA-bestand

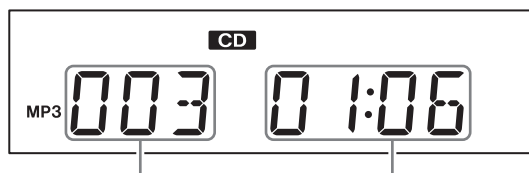

Bestandsnummer

Verstreken afspeeltijd

- Als u op de toets afspelen/pauze (▶/||) drukt, zonder dat de disc is gesloten, wordt de lade eerst automatisch gesloten, waarna het afspelen wordt gestart.
- Dit apparaat behandelt MP3/WMA-bestanden die zich niet in mappen bevinden identiek aan bestanden die zich in de map 001 (ROOT) bevinden. Het afspelen start met de eerste track in de map "001 (ROOT)".
- Voor details over de afspelvolgorde van MP3/WMA-bestanden, zie pagina 339.
- Afspelen stopt automatisch nadat alle tracks zijn afgespeeld.

## Beluisteren van bestanden op een USB-flashgeheugen

U kunt op een USB-flashgeheugen opgeslagen audio-bestanden met dit apparaat afspelen.\*

Voor details over de afspeelvolgorde van MP3/WMA-bestanden, zie "MP3/WMA-bestanden" op pagina 312.

\*De USB-poort op dit apparaat ondersteunt alleen USB-flashgeheugens (ook wel bekend als "USB-sticks"). Standaard USB-vaste schijven worden niet ondersteund.

### 1 Druk op de toets CD/Bluetooth/USB om "USB" te kiezen.

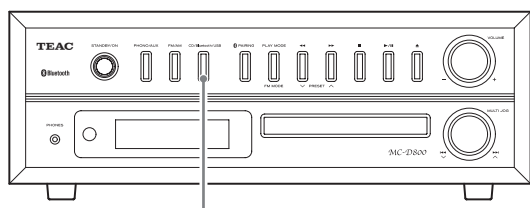

CD/Bluetooth/USB

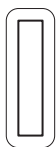

Na het overschakelen op USB, verschijnt "USB", "READING" knippert enkele seconden en vervolgens bevindt het USB-flashgeheugen zich in stopmodus. Als er geen USB-flashgeheugen is aangesloten verschijnt "NO USB" in de display.

### 2 Open het klepje van de USB-poort en plaats een USB-flashgeheugen.

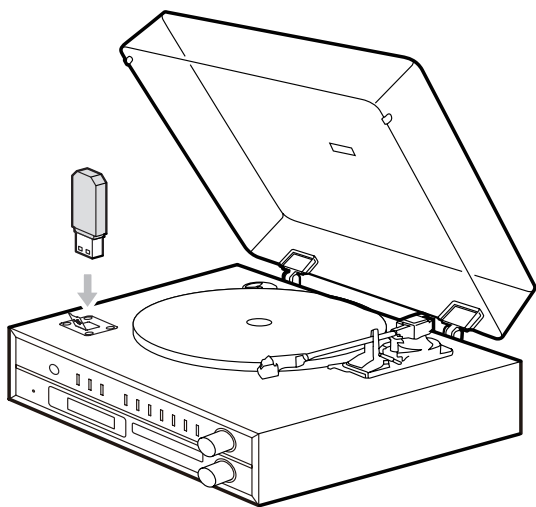

#### LET OP

Laat de draaitafelkap langzaam zakken om contact met het USB-flashgeheugen te vermijden.

Als de draaitafelkap contact gaat maken met het USB-flashgeheugen, sluit de kap dan niet.

### 3 Druk op de toets afspelen/pauze (▶/II).

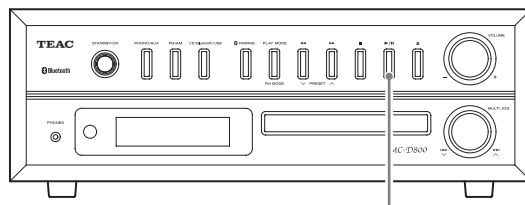

▶/II

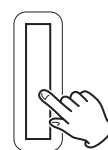

Afspelen start vanaf de eerste bestand en ▶ verschijnt in de display.

Voorbeeld display

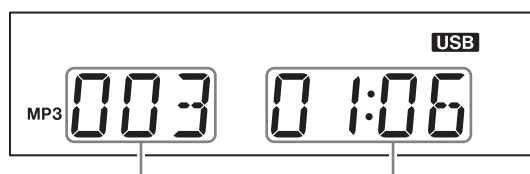

Bestandsnummer

Verstreken afspeeltijd



# Beluisteren van een CD of bestanden op een USB-flashgeheugen

## Afspelen pauzeren

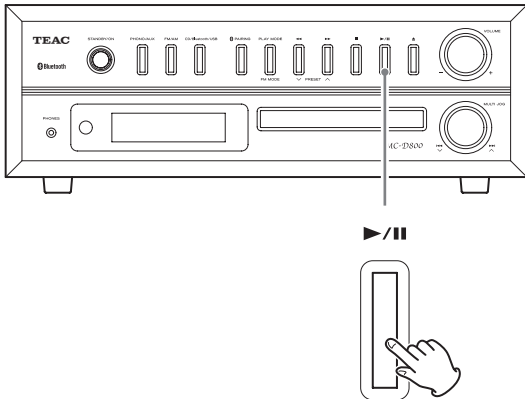

Druk op de toets afspelen/pauze (▶/||) om het afspelen te stoppen.

Druk tijdens pauze op de toets afspelen/pauze (▶/||) om afspelen te hervatten.

- Tijdens pauze knippert de weergavetijd.

## Afspelen stoppen

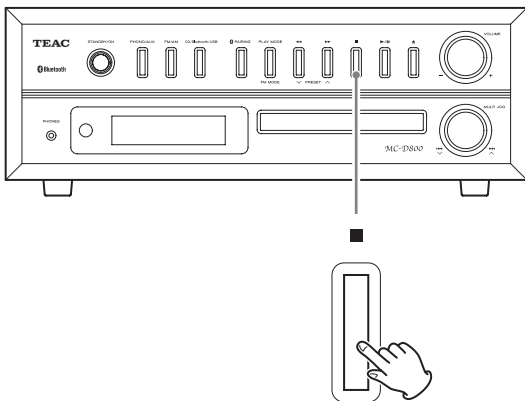

Druk op de toets stop (■) om het afspelen te stoppen.

## Door tracks/bestanden bladeren

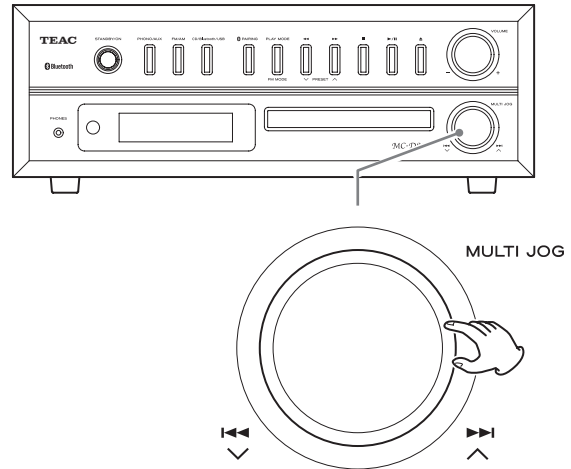

Draai tijdens afspelen aan een de bladerknop (◀◀/▶▶) om naar de vorige of volgende track of het bestand te bladeren, waarna dit wordt afgespeeld. Blijf draaien tot het gewenste track-/bestandsnummer is bereikt.

- Druk als de stopmodus actief is na het kiezen van een track/bestand met de bladerknop (◀◀/▶▶) op de toets afspelen/pauze (▶/||) om afspelen te starten.
- Draai tijdens afspelen licht naar ◀◀ om naar het begin van de momenteel afspelende track/bestand terug te keren. Om een vorige track/bestand af te spelen draait u de knop verder in de richting van ◀◀.

## Zoeken naar een passage in een track/bestand

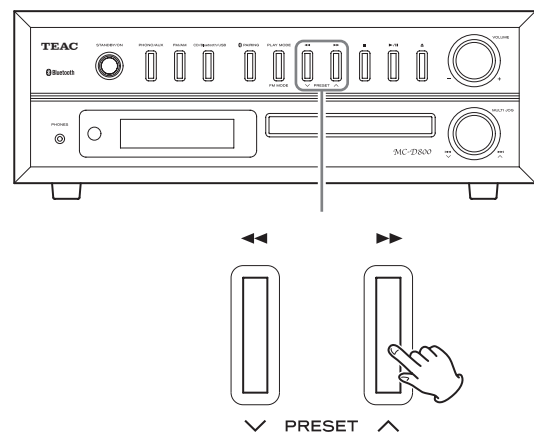

Houd tijdens afspelen een zoektoets (◀◀/▶▶) ingedrukt om terug/vooruit te zoeken. Zodra de toets wordt losgelaten wordt normaal afspelen hervat.

## Geprogrammeerd afspelen (CD/USB)

Er kunnen maximaal 32 tracks of MP3/WMA-bestanden worden geprogrammeerd in de gewenste volgorde. Tracks/bestanden programmeren als afspelen is gestopt.

### Tracks/bestanden programmeren

- 1 Druk op de toets CD/Bluetooth/USB om "CD" of "USB" te kiezen.**

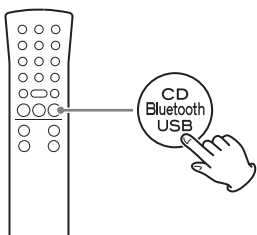

- 2 Druk in stopmodus op de toets MEMORY.**

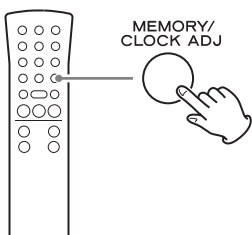

Voorbeeld display

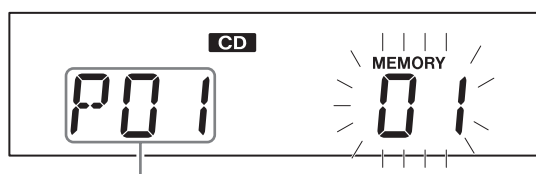

Programmanummer

Het tracknummer (of de map en bestandsnummers) en de MEMORY-indicator knipperen.

- Druk om te stoppen met programmeren op de toets stop (■) of wacht 20 seconden of langer.
- Als tijdens het programmeren gedurende 20 seconden of langer geen handelingen worden uitgevoerd, wordt het programma bevestigd.

Voorbeeld na bevestiging van een programma

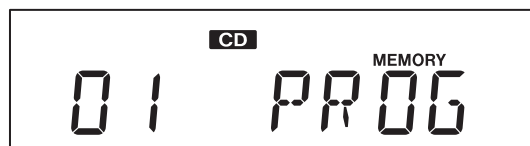

- 3 Kies een track/bestand om aan het programma toe te voegen.**

#### Met een audio-CD

Kies met de toetsen bladeren/zoeken (I◀◀◀/▶▶▶I) een nummer van een track.

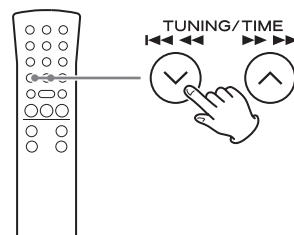

Voorbeeld display

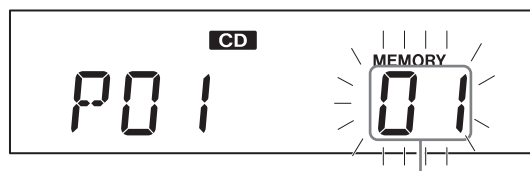

Tracknummer

#### Voorbeeld MP3/WMA-bestand

Gebruik de MP3-toetsen (∨/∧) om een map op nummer te kiezen.

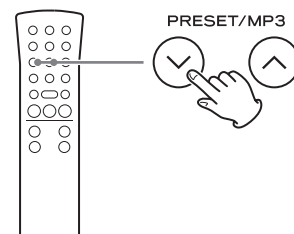

Gebruik de toetsen bladeren/zoeken (I◀◀ ◀◀/ ▶▶ ▶▶I) om een bestand op nummer te kiezen.

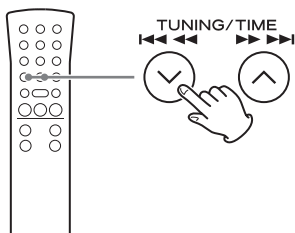

Voorbeeld display

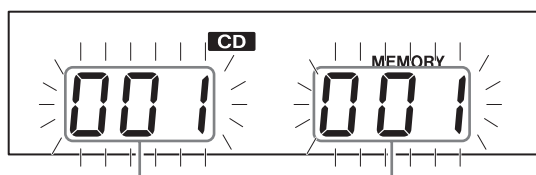

Mapnummer

Bestandsnummer

- Dit apparaat behandelt MP3/WMA-bestanden die zich niet in mappen bevinden identiek aan bestanden die zich in de map 001 (ROOT) bevinden.
- Als het map- of bestandsnummer wordt gewijzigd knippert alleen de MEMORY-indicator.

#### 4 Druk op de toets MEMORY.

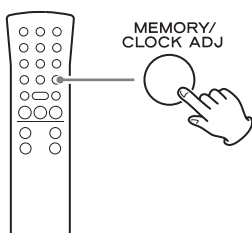

De gekozen track/bestand wordt toegevoegd aan het programma en "P02" verschijnt in de display.

- Om meer tracks/bestanden te programmeren herhaalt u de stappen **3** tot **4**.
- Druk op de toets stop (■) om te stoppen met programmeren.

#### 5 Als alle tracks/bestanden aan het programma zijn toegevoegd, druk dan op de toets afspelen/pauze (▶/||) om geprogrammeerd afspelen te starten.

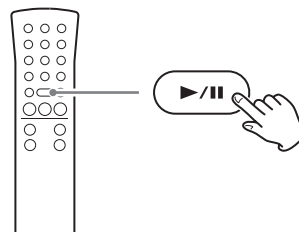

- Druk op de toets stop (■) om geprogrammeerd afspelen te stoppen. De inhoud van het programma blijft bewaard.
- Gebruik tijdens geprogrammeerd afspelen de toetsen bladeren/zoeken (I◀◀ ◀◀/ ▶▶ ▶▶I) om verschillende tracks/bestanden in het programma te kiezen. Hiervoor kan ook de knop (MULTI JOG) op het hoofdapparaat worden gebruikt.
- Tijdens geprogrammeerd afspelen is willekeurig afspelen (pagina 338) niet mogelijk.
- Als geprogrammeerd afspelen is voltooid ziet de display er als volgt uit.

Voorbeeld display

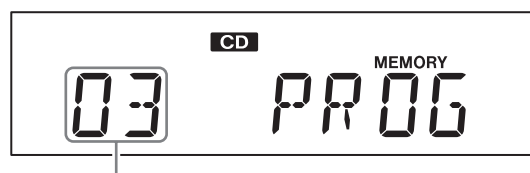

Totaal aantal programmatracks

# Geprogrammeerd Afspelen (CD/USB/SD) (vervolg)

## De programmavolgorde controleren

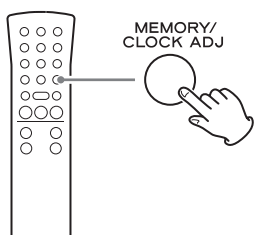

Druk in stopmodus op de toets MEMORY om in volgorde door de programmanummers en de geprogrammeerde track-/bestandnummers te bladeren.

## Tracks/bestanden aan het eind van het programma toevoegen

- 1 Druk in stopmodus meerdere malen op de toets MEMORY om het nummer weer te geven, wat één hoger is dan het laatste programmanummer.**

Bij gebruik van een audio-CD knippen het tracknummer en de MEMORY-indicator.

Bij gebruik van MP3/WMA-bestanden knippen het mapnummer, bestandsnummer en de MEMORY-indicator.

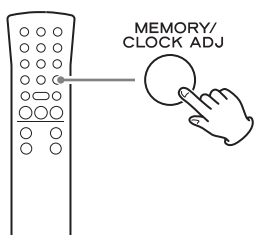

- 2 Druk op de toets bladeren/zoeken (|◀◀ ◀◀/▶▶ ▶▶|) om een track/bestand te kiezen.**

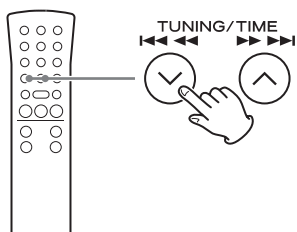

- 3 Druk op de toets MEMORY.**

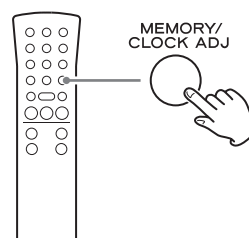

De track/het bestand wordt toegevoegd aan het eind van het programma.

## Een track/bestand in het programma wijzigen

- 1 Als geprogrammeerd afspelen is gestopt, druk dan meerdere malen op de toets MEMORY, totdat het programmanummer van de track of het bestand dat u wilt wijzigen in de display verschijnt.**

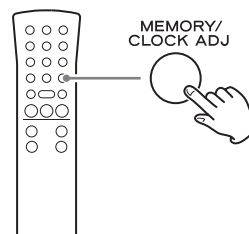

- 2 Gebruik de toetsen bladeren/zoeken (|◀◀ ◀◀/▶▶ ▶▶|) om de track te kiezen die u wilt gebruiken als vervanging in het programma.**

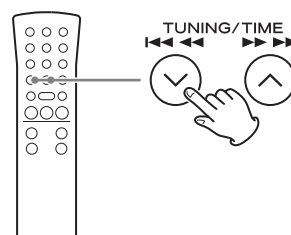

### 3 Druk op de toets MEMORY.

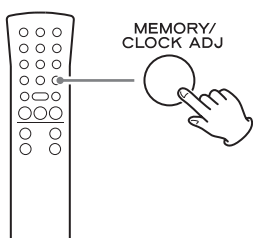

De gekozen track of het gekozen bestand wordt toegevoegd op de geselecteerde programmanumerplaats en vervangt het track/bestand dat daar was geprogrammeerd.

### De volledige programmainhoud wissen

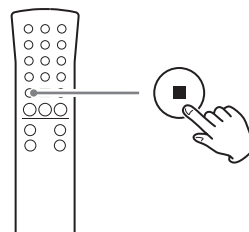

Houd in stopmodus de toets stop (■) minstens twee seconden vast.

De inhoud van het programma wordt gewist.

Als de inhoud van het programma is gewist schuift "PROGRAM CLEAR" door de display.

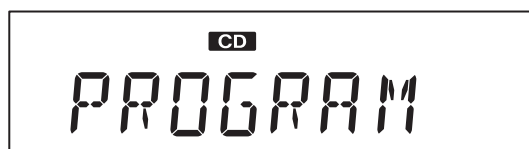

- In de volgende gevallen wordt het programma ook gewist.
  - Het apparaat schakelt over naar standby-modus
  - De toetsen PHONO/AUX, FM/AM of CD/Bluetooth/USB worden ingedrukt om de bron te wijzigen
  - De disclade wordt geopend

## Herhaald en willekeurig afspelen (CD/USB)

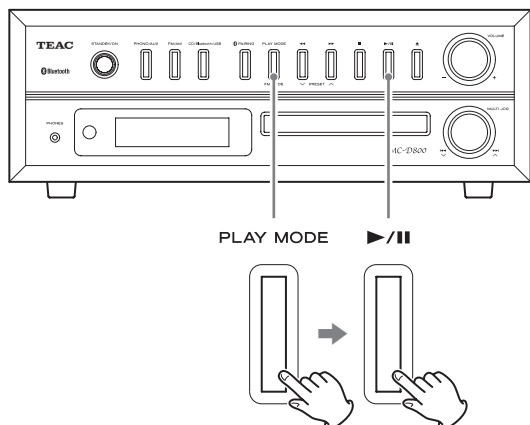

Als de functie CD/USB actief is, druk dan op de toets PLAY MODE om door de volgende afspeelmodi te bladeren.

### Audio-CD (CD-functie)

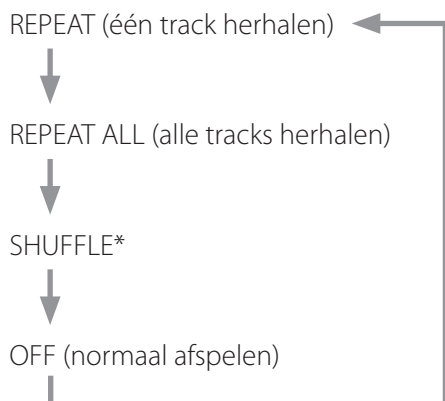

### MP3/WMA-bestanden (CD/USB-functie)

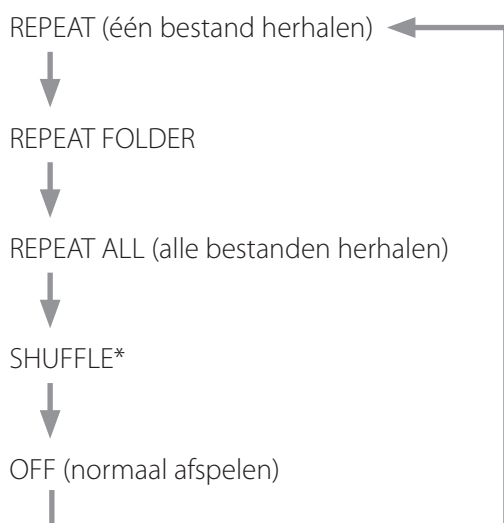

Druk op de toets afspelen/pauze (▶/||) als de gewenste modus verschijnt om afspelen te starten.

\*Als willekeurig afspelen is gekozen, start het afspelen automatisch.

- De afspeelmodus kan ook worden gewijzigd door tijdens afspelen op de toets PLAY MODE te drukken.
- Alle volgende handelingen annuleren de afspeelmodi herhalen of afspelen.
  - De toets stop (■) wordt ingedrukt
  - Het apparaat schakelt over naar standby-modus
  - De toetsen PHONO/AUX, FM/AM of CD/Bluetooth/USB worden ingedrukt om de bron te wijzigen
  - De disc/deur wordt geopend

## Herhaald afspelen

### REPEAT (één track/bestand herhalen)

Druk tijdens afspelen eenmaal op de toets PLAY MODE om de track/bestand die momenteel wordt afgespeeld te herhalen. "REPEAT" verschijnt in de display.

- Als u aan de bladerknop (◀◀/▶▶) op het hoofdapparaat draait of op de toetsen bladeren/zoeken (◀◀ ◀◀/▶▶ ▶▶) op de afstandsbediening drukt, en er een andere track of ander bestand wordt gekozen, wordt deze track of dit bestand herhaald afgespeeld.
- Druk in stopmodus op de toets PLAY MODE en gebruik vervolgens de bladerknop (◀◀/▶▶) op het hoofdapparaat of de toetsen bladeren/zoeken (◀◀ ◀◀/▶▶ ▶▶) op de afstandsbediening om een track of een bestand te kiezen. Druk op de toets afspelen/pauze (▶/||) om enkelvoudig herhaald afspelen te starten.
- Tijdens geprogrammeerd afspelen blijft de afspelen track of het bestand herhalen.

### REPEAT ALL (alle tracks/bestanden herhalen)

Druk twee keer op de toets PLAY MODE (of drie keer voor MP3/WMA-bestanden).

"REPEAT ALL" verschijnt in de display en herhaald afspelen van alle tracks/bestanden start.

- Tijdens geprogrammeerd afspelen worden de geprogrammeerde tracks/bestanden herhaald afgespeeld.

### REPEAT FOLDER

#### (alleen MP3/WMA-bestanden)

Druk twee keer op de toets PLAY MODE.

“REPEAT FOLDER” verschijnt in de display en de bestanden in de geselecteerde map worden herhaald afgespeeld.

### Willekeurig afspelen

Alle tracks/bestanden worden in willekeurige volgorde afgespeeld.

### SHUFFLE

Druk meerdere malen op de toets PLAY MODE tot “SHUFFLE” verschijnt in de display.

- Draai tijdens willekeurig afspelen de bladerknop (▶▶) op het hoofdapparaat naar rechts of druk op de toets bladeren/zoeken (▶▶ ▶▶) op de afstandsbediening om afspelen vanaf de volgende willekeurige track of het bestand te starten. Draai de bladerknop (◀◀) op het hoofdapparaat naar links of druk op de toets bladeren/zoeken (◀◀ ◀◀) op de afstandsbediening om naar het begin van de huidige track of het huidige bestand terug te gaan.
- Willekeurig afspelen is niet mogelijk tijdens geprogrammeerd afspelen.

### Af speelvolgorde bestanden

De MP3/WMA-bestanden op een disc of USB-flashgeheugen kunnen zijn georganiseerd in mappen en kunnen net zo worden beheerd als op een gewone computer. Een map kan ook meerdere submappen bevatten.

**Voorbeeld van mapnummers en de afspeelvolgorde van bestanden (1 tot 9) tijdens normaal afspelen van een disc die MP3/WMA-bestanden bevat.**

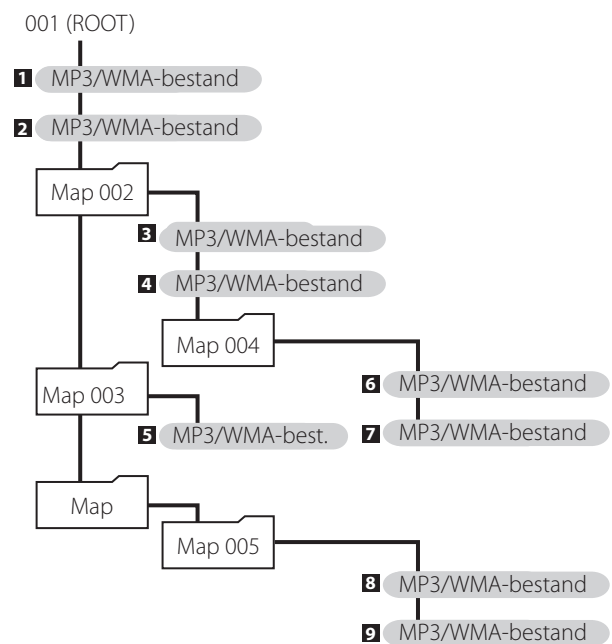

- Toevoegen, verwijderen of verplaatsen van bestanden in mappen zou de weergegeven volgorde in de bovenstaande illustratie kunnen veranderen.

## Over afspelen van MP3/WMA-bestanden (vervolg)

### Mappen en bestanden kiezen

Gebruik de zoektoetsen op het hoofdapparaat (◀◀/▶▶) om een map op nummer te kiezen.

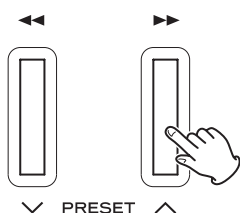
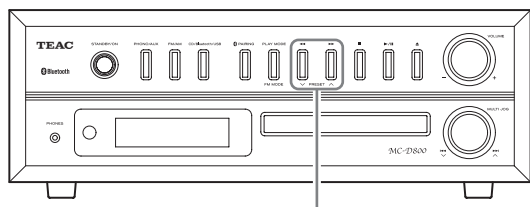

Gebruik op de afstandsbediening hiervoor de MP3-toetsen (◀/▶).

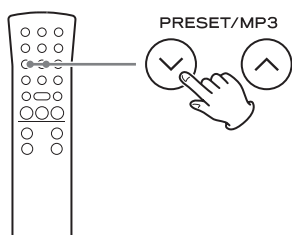

Gebruik de bladerknop (MULTI JOG) op het hoofdapparaat om een bestand op nummer te kiezen.

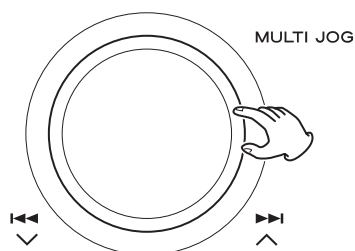
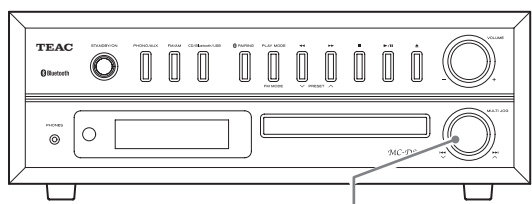

Gebruik op de afstandsbediening hiervoor de toetsen bladeren/zoeken (◀◀◀◀/▶▶▶▶).

- Druk na het selecteren van een map/bestandsnummer op de toets afspelen/pauze (▶/||) om afspelen te starten. Als de toets afspelen niet binnen vijf seconden wordt ingedrukt, verschijnt de CD/USB informatie in de display.

### De display wijzigen

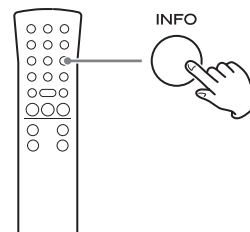

Elke keer als de toets INFO wordt ingedrukt, wijzigt de informatie in de display.

- De eerste 32 tekens van de naam van de song/artiest/album worden weergegeven.
- De display van dit apparaat kan alleen single-byte alfanumerieke tekens weergeven. Als in de bestandsgegevens gebruik wordt gemaakt van Japanse, Chinese of andere double-byte-karakters kan er worden afgespeeld, maar de naam wordt niet correct in de display weergegeven.
- Nadat alle informatie drie keer in de display is weergegeven, verschijnt de verstreken afspeeltijd weer.
- Als het bestand een WMA-bestand is, verschijnt "WMA" links in de display.



Voorbeeld van display als de CD-functie actief is

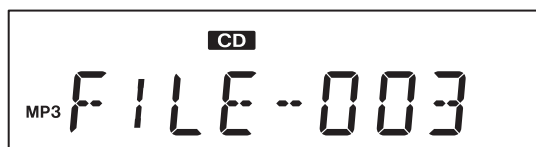
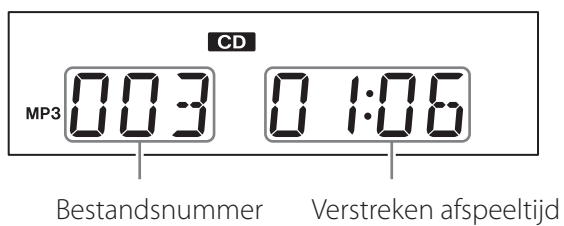

Bestandsnaam



Mapnaam



Titel

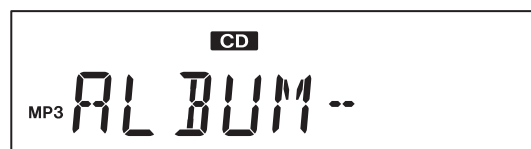

Naam album

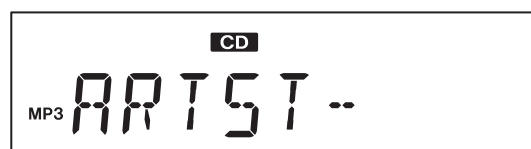

Naam artiest

- Als de USB-functie actief is, verschijnt de USB-indicator.



## Audio van een Bluetooth-apparaat beluisteren

Met dit apparaat kunt u draadloos muziek beluisteren die wordt afgespeeld op een ander Bluetooth-apparaat.

### 1 Druk op de toets CD/Bluetooth/USB om "Bluetooth" te kiezen.

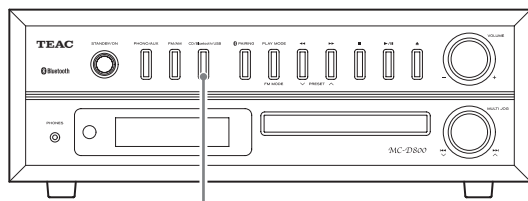

CD/Bluetooth/USB



"PAIRING" verschijnt in de display en het apparaat zoekt naar gekoppelde apparatuur.

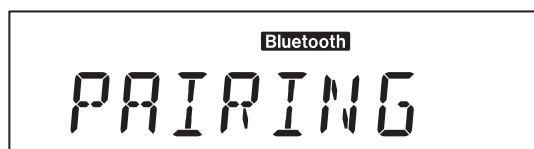

- Druk op de toets CD/Bluetooth/USB om "Bluetooth" te kiezen (de Bluetooth-indicator brandt).

Als er verbinding is gemaakt met een Bluetooth-apparaat, verschijnt het Bluetooth-icoon (📶) en "BLUETOOTH" verschijnt in de display.



Bluetooth-logo



Nadat "BLUETOOTH" vijf keer door de display is geschoven wordt de huidige tijd weergegeven.

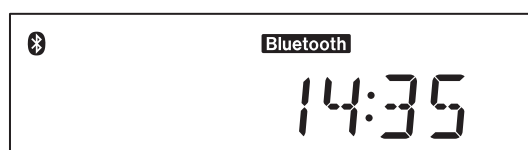

- Dit apparaat probeert automatisch verbinding te maken met het eerder gekoppelde apparaat.
- Als er gedurende twee minuten geen verbinding gemaakt kan worden, schuift "NO DEVICE CONNECTED" door de display.
- Alvorens de Bluetooth-functie van dit apparaat voor het eerst te kunnen gebruiken, of als u verbinding wilt maken met een nieuw Bluetooth-apparaat, is het uitvoeren van een koppeling noodzakelijk.
- Als het maken van een verbinding mislukt, controleer dan of het Bluetooth-apparaat klaar is om een Bluetooth-verbinding te maken.
- Als de verbinding wordt verbroken tijdens gebruik verschijnt "NO DEVICE CONNECTED" in de display van het apparaat. Breng de verbinding opnieuw tot stand op dit apparaat en het andere Bluetooth-apparaat.

## 2 Bedien het Bluetooth-apparaat om afspelen te starten.

Als het aangesloten Bluetooth-apparaat AVRCP ondersteunt, kunt u dit apparaat of de afstandsbediening van dit apparaat gebruiken om audio op het andere apparaat af te spelen, te pauzeren of te stoppen.

Afhankelijk van het gebruikte Bluetooth-apparaat kan afstandsbediening niet mogelijk zijn of kunnen de handelingen in de praktijk afwijken.

- Het geluidsvolume kan echter niet op afstand worden aangepast.

### Audio/Video Remote Control Profile (AVRCP)

Om het afspelen van een Bluetooth-apparaat te bedienen moet het Bluetooth-apparaat AVRCP ondersteunen. Sommige Bluetooth-apparaten hebben echter verschillende functies, afhankelijk van de specificaties.

- Afhankelijk van het Bluetooth-apparaat kan het bladeren door bestanden niet mogelijk zijn met de bladerknop (◀◀/▶▶). Gebruik in dit geval de zoektoetsen (◀◀/▶▶).
- Als het niet lukt om een ander Bluetooth-apparaat met dit apparaat te bedienen, bedien het Bluetooth-apparaat dan direct

## Een apparaat ontkoppelen

Druk om de koppeling met een gekoppeld Bluetooth-apparaat te verbreken op de toets PAIRING.

- Als u later weer met dit Bluetooth-apparaat wilt koppelen, moet het koppelingsproces opnieuw worden doorlopen.
- Hierdoor wordt alle koppelingsinformatie verwijderd. De koppeling verbreken met slechts één specifiek apparaat is niet mogelijk.

## Koppelen met een ander Bluetooth-apparaat

Alvorens de Bluetooth-functie van dit apparaat voor het eerst te kunnen gebruiken, of als u verbinding wilt maken met een nieuw Bluetooth-apparaat, is het uitvoeren van een koppeling noodzakelijk.

Volg de volgende procedures om het apparaat met het andere apparaat te koppelen.

### Koppelen

#### 1 Druk op de toets CD/Bluetooth/USB om "Bluetooth" te kiezen.

Nadat "BLUETOOTH" door de display schuift, verschijnt "PAIRING", ten teken dat het apparaat klaar is om te koppelen met een ander apparaat.

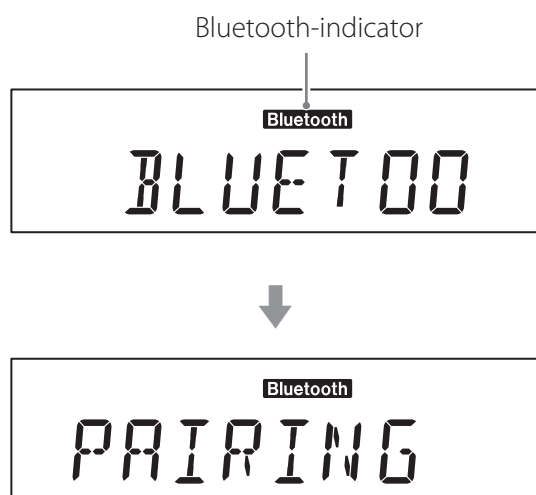

Als er gedurende twee minuten geen verbinding gemaakt kan worden, schuift "NO DEVICE CONNECTED" door de display.

Druk vanuit deze situatie op de toets PAIRING om het apparaat in koppelingsmodus te brengen. In de display verschijnt "PAIRING".

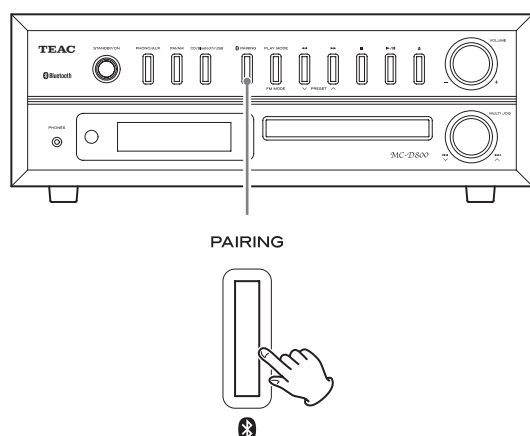

#### 2 Activeer de Bluetooth-communicatiefunctie op het andere Bluetooth-apparaat.

#### 3 Kies op het Bluetooth-apparaat "MC-D800" (dit apparaat).

- Als er een wachtwoord wordt gevraagd, voer dan "0000" in.

Als de koppeling lukt, geeft het apparaat een elektronisch geluidssignaal en het Bluetooth-logo (📶) verschijnt in de display.

- Als het apparaat gedurende twee minuten of langer niet kan koppelen verschijnt "NO DEVICE CONNECTED" in de display en wordt de koppelingsmodus beëindigd.
- Dit apparaat kan koppelingsgegevens van maximaal vijf apparaten opslaan. Nadat er vijf apparaten zijn gekoppeld, worden bij koppeling van een nieuw apparaat de gegevens van het oudste apparaat overschreven.
- Als de ingangsbron met een functietoets wordt gewijzigd of als de toets STANDBY/ON wordt ingedrukt om het apparaat op standby te zetten, onthoudt dit apparaat het Bluetooth-apparaat waarmee is gekoppeld. Bij inschakeling wordt de verbinding met het apparaat waarmee het laatst is gekoppeld automatisch weer hersteld, vooropgesteld dat het zich binnen het Bluetooth-bereik bevindt en de Bluetooth-functie van het gekoppelde apparaat is geactiveerd.
- Als de koppeling met het andere Bluetooth-apparaat wordt verbroken, verschijnt "NO DEVICE CONNECTED".
- Als het andere Bluetooth-apparaat wacht op koppeling, vindt deze automatisch plaats als dit apparaat in koppelmodus wordt geschakeld.

## Touchkoppelen

Als het andere Bluetooth-apparaat NFC ondersteunt, kunt u dit op de volgende manier koppelen met dit apparaat.

### 1 Druk op de toets CD/Bluetooth/USB om "Bluetooth" te kiezen.

- Touchkoppelen kan niet worden gebruikt als er een andere functie is geselecteerd.

### 2 Houd de antenne van het apparaat dat NFC ondersteunt bij de touchkoppeling-lezer.

Doe dit binnen twee seconden na het kiezen van "Bluetooth".

De touchkoppeling-lezer bevindt zich aan de bovenkant van het apparaat bij de rustplaats voor de grammofoonnaald. Bij aflevering vanaf de fabriek is de lezer bedekt met een sticker.

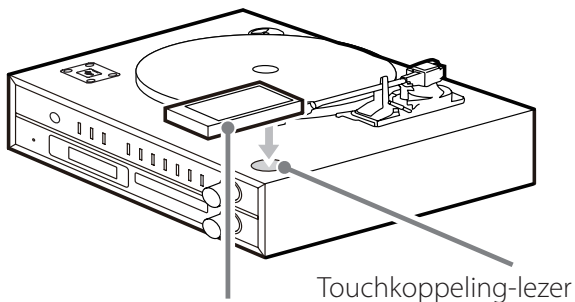

Apparaat dat NFC ondersteunt  
(smart phone, etc.)

- Houd het apparaat dat NFC ondersteunt binnen een afstand van 2 cm van de touchkoppeling-lezer.
- Pas op dat u niet tegen de grammofoonnaald stoot, terwijl u het apparaat vasthoudt dat NFC ondersteunt.

## Grammofoonplaten beluisteren

Draai de transportschroef vóór gebruik van de draaitafel met een munt of ander gereedschap met de klok mee tot deze stuit. Verwijder het plastic kapje van de naald (pagina 323).

### 1 Druk op de toets PHONO/AUX om "PHONO" te kiezen.

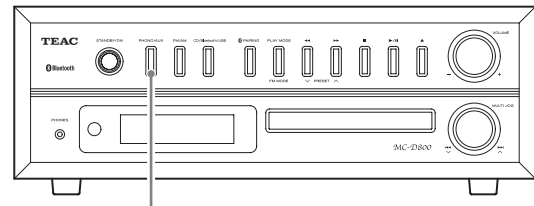

PHONO/AUX

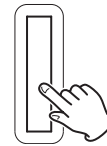

Elke keer als de toets PHONO/AUX wordt ingedrukt, worden afwisselend de bronnen PHONO (grammofoonplaat) en AUX (externe component) geselecteerd.

### 2 Open de draaitafelkap langzaam.

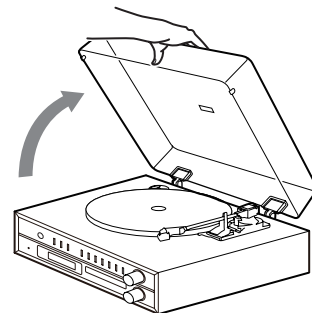

- ⚠ **Voortkom dat uw hand klem komt te zitten, bijvoorbeeld bij het openen en sluiten van de draaitafelkap.**

## Grammofoonplaten beluisteren (vervolg)

### 3 Plaats een grammofoonplaat op de draaitafel.

Gebruik bij het afspelen van een 45-toeren-single met een groot middengat de meegeleverde adapter.

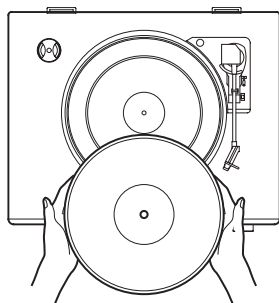

### 4 Stel het juiste toerental (RPM) voor de grammofoonplaat in.

Er zijn drie opties voor het toerental: 33 1/3, 45 of 78.

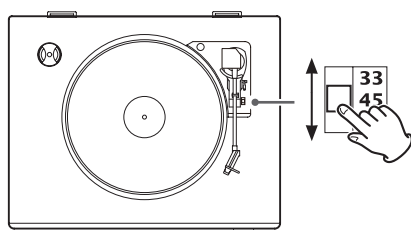

### 5 Beweeg de armbeugel voorzichtig naar rechts om de draaitafelarm vrij te maken.

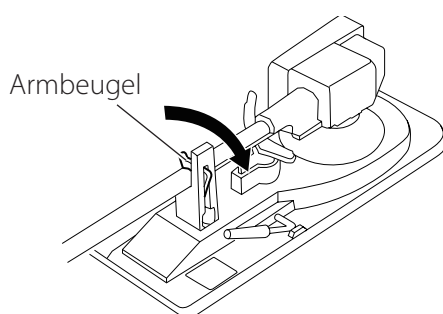

### 6 Til de armlift op om de draaitafelarm omhoog te brengen.

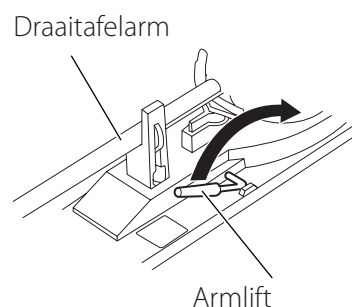

- De armlift kan ook omlaag blijven, waarbij de draaitafelarm handmatig boven de grammofoonplaat kan worden gebracht.

### 7 Breng de draaitafelarm naar de rand van de grammofoonplaat of naar de track vanaf waar u met afspelen wilt starten.

Als de draaitafelarm naar de grammofoonplaat wordt bewogen begint de draaitafel te draaien.

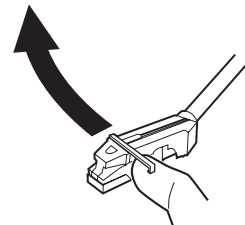

## 8 Laat de draaitafelarm langzaam met de armlift zakken.

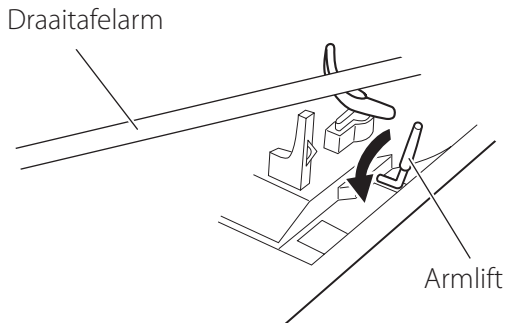

- Tijdens het afspelen van de grammofoonplaat kan de draaitafelkap worden gesloten om stofvorming te vermijden.

**⚠ Plaats geen objecten op de draaitafelkap. Objecten op de kap kunnen storing veroorzaken als gevolg van trillingen of ze kunnen van de kap vallen, vooral tijdens afspelen.**

Als het geluidsvolume te hoog is, kan tijdens het afspelen van een grammofoonplaat feedback optreden. Draai als dit gebeurt de knop VOLUME naar links om het geluidsvolume te verlagen.

## Als het afspelen is voltooid

Als het eind van de grammofoonplaat is bereikt, keert de draaitafelarm automatisch terug naar de armhouder en de draaitafel stopt met draaien (automatische afslagfunctie).

- Het afspelen kan ook handmatig worden gestopt door de draaitafelarm met de armlift of met een vinger op te lichten en naar de uitgangspositie terug te brengen.

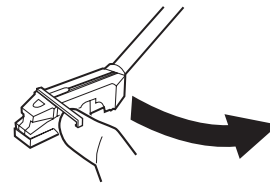
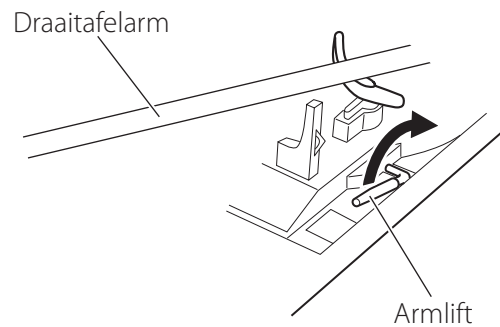

De automatische afslagfunctie werkt bij sommige grammofoonplaten niet. Breng in dat geval de draaitafelarm handmatig terug in de uitgangspositie.

# De radio beluisteren

Druk op de toets FM/AM om de FM- of AM-band te kiezen.

## Bij gebruik van het hoofdapparaat

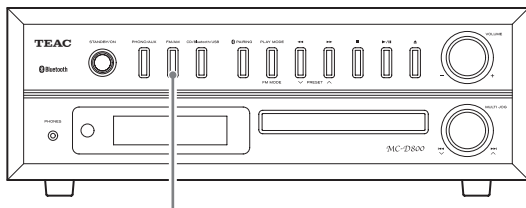

FM/AM

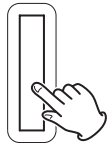

## Bij gebruik van de afstandsbediening

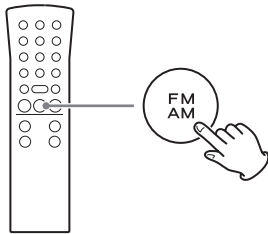

Elke keer als de toets FM/AM wordt ingedrukt schakelt het apparaat over tussen ontvangst van FM en AM-uitzendingen.

## Voorbeeld FM radio-ontvangst



## Voorbeeld AM radio-ontvangst



## Automatische stationsselectie

Druk meerdere malen op een  $\nabla/\wedge$ -toets tot de frequentie begint te veranderen. Laat als de frequentie aan het veranderen is de toets los, zodat automatische stationsselectie kan plaatsvinden.

## Bij gebruik van het hoofdapparaat

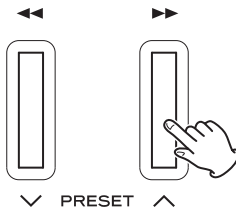
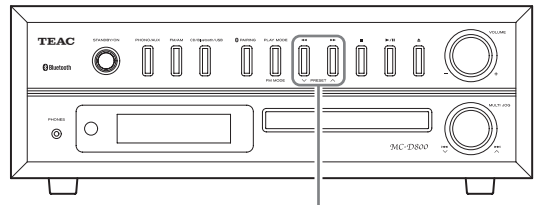

## Bij gebruik van de afstandsbediening

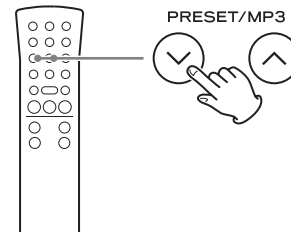

- In de display verschijnt "SEARCH" tot het station is gevonden.

Voorbeeld display



- Zodra er een radiostation wordt ontvangen, stopt de automatische stationsselectie.
- Druk nogmaals op een  $\nabla/\wedge$ -toets om automatische stationsselectie te annuleren.
- Als de ontvangst slecht is of de antenne is niet aangesloten, schuift de melding "PLEASE CHECK ANTENNA" door de display. Controleer de antennepositie en -aansluiting en probeer het opnieuw.



## Handmatige stationsselectie

### Bij gebruik van het hoofdapparaat

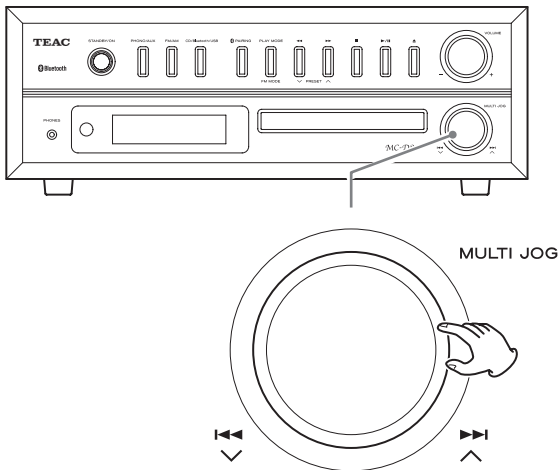

Draai aan de bladertoets (MULTI JOG) om de ontvangstfrequentie te wijzigen.

- Naar rechts draaien om de ontvangstfrequentie te verhogen en naar links om te verlagen.

### Bij gebruik van de afstandsbediening

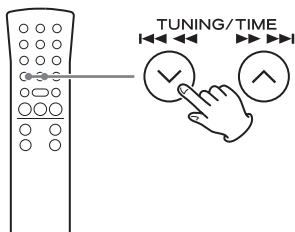

Druk kort op de toets TUNING/TIME (∨/∧) om de frequentie met een vaste stap te wijzigen.

- Druk meerdere malen op de knop TUNING/TIME (∨/∧) tot het gewenste station is gevonden.

## Toets FM MODE

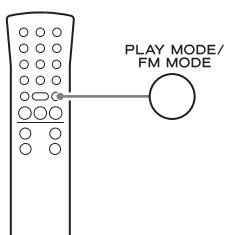

Als er op een stereo FM-programma is afgestemd, kunt u tussen stereo en mono weergave omschakelen door op de toets FM MODE te drukken.

## Selectie stereomodus

Als er een stereo FM-uitzending wordt ontvangen, verschijnt de stereo-indicator.

- Als de ontvangst slecht is, brandt de STEREO-indicator niet.

Voorbeeld display

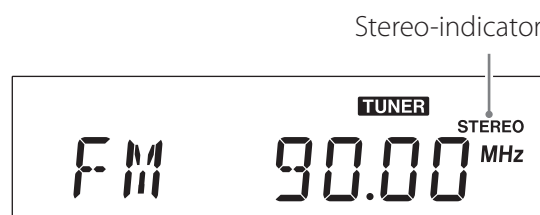

## Selectie monomodus

Gebruik deze modus als de ontvangst van een FM stereo-uitzending slecht is.

Hiermee worden uitzendingen naar mono omgeschakeld om het geluid te verbeteren.

Voorbeeld display

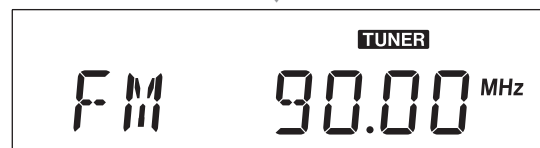

# Preset afstemming

FM- en AM-stations kunnen in de presetnummers 1 tot 20 worden opgeslagen.

## 1 Druk op de toets FM/AM om de FM- of AM-band te kiezen.

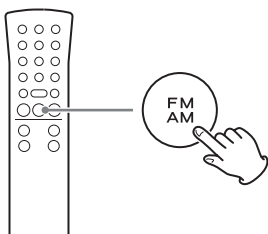

Elke keer als de toets FM/AM wordt ingedrukt schakelt het apparaat over tussen ontvangst van FM en AM-uitzendingen.

## 2 Zoek met de toetsen TUNING (∨/∧) het radiostation dat u als preset wilt opslaan.

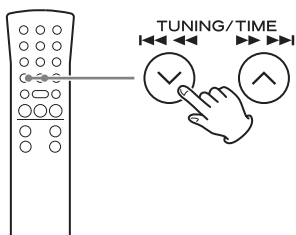

## 3 Druk na het kiezen van het radiostation op de toets MEMORY.

Het presetnummer en de MEMORY-indicator knipperen in de display.

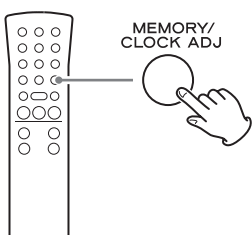

Voorbeeld display



Presetnummer

## 4 Kies met de toetsen PRESET het presetnummer dat u wilt gebruiken om het radiostation op te slaan.

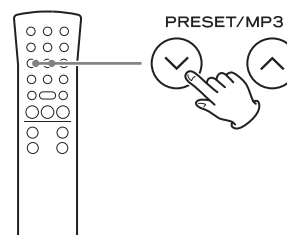

## 5 Druk op de toets MEMORY.

Het radiostation wordt opgeslagen en het presetnummer en de MEMORY-indicator stoppen met knipperen en blijven vast in de display aanwezig.

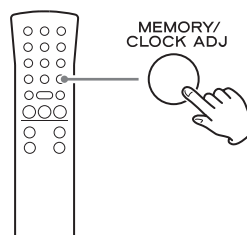

Herhaal om meer radiostations op te slaan **1** tot **5**.

## Automatische presets

Dit apparaat kan automatisch stations zoeken die kunnen worden ontvangen en deze als presets toevoegen.

### 1 Druk op de toets FM/AM om ontvangst van FM- of AM-uitzendingen te kiezen.

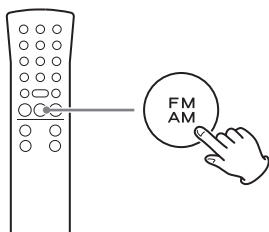

Elke keer als de toets FM/AM wordt ingedrukt schakelt het apparaat over tussen ontvangst van FM en AM-uitzendingen.

### 2 Druk op de toets MEMORY en houd deze minstens twee seconden vast.

In de display verschijnt "AUTO" en het apparaat voegt automatisch presets voor de stations toe die kunnen worden ontvangen.

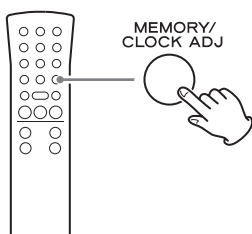

- Nadat er 20 presets automatisch zijn toegevoegd, verschijnt "PROG FULL" gevolgd door preset 01, en de ontvangst van dat station begint.



## Een presetstation beluisteren

### 1 Druk op de toets FM/AM om de band te kiezen.

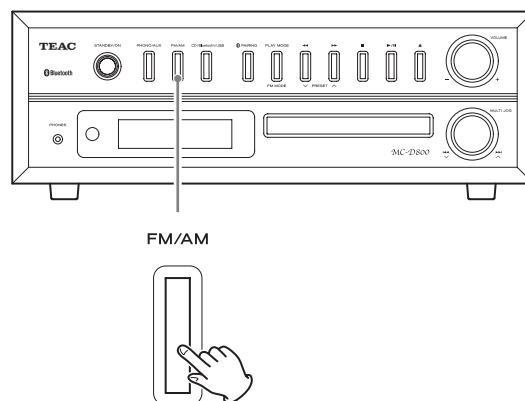

### 2 Druk meerdere malen op één van de toetsen PRESET (∨/∧) tot het presetnummer van het gewenste station is gevonden.

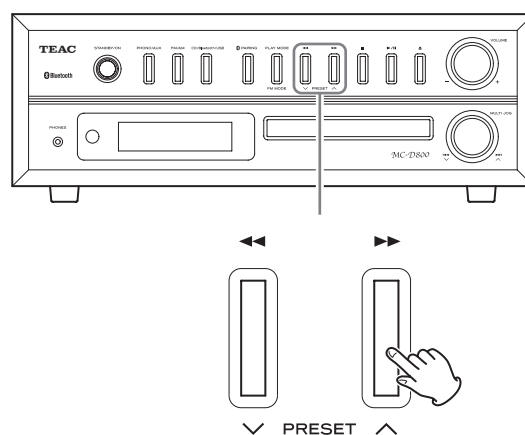

## Preset afstemming (vervolg)

### Bij gebruik van de afstandsbediening

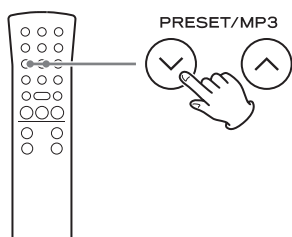

Het presetnummer verschijnt links in de display.

Voorbeeld van geselecteerd presetnummer 3



Presetnummer

- Als er een presetstation is gekozen, verschijnt de MEMORY-indicator.
- Na het kiezen van een preset blijft het nummer in de display staan, tenzij er handmatig een ander station wordt gekozen.

## RDS

Het Radio Data System (RDS) is een uitzenddienst die het mogelijk maakt voor stations om extra informatie toe te voegen aan het signaal van reguliere radioprogramma's.

### 1 Stem af op een FM RDS-station (zie pagina 348).

De RDS-indicator brandt en de naam van de programmaservice verschijnt in de display.

### 2 Druk op de toets INFO.

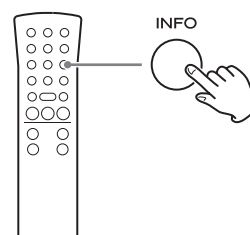

Elke keer als de toets INFO wordt ingedrukt wordt de RDS modes als volgt gewijzigd:

### **PS (Programma-servicenaam)**

Als u PS selecteert, wordt de naam van het station weergegeven. Als er geen PS-gegevens zijn, wordt "NO PS" weergegeven.

### **PTY (programmatype)**

Als u PTY selecteert, wordt het programmatype weergegeven.

Als er geen PTY-gegevens zijn, wordt "NO PTY" weergegeven.

### **RT (Radio text)**

Als u RT selecteert, wordt de in maximaal 64 tekens door het station uitgezonden informatie weergegeven.

Als er geen RT-gegevens zijn, wordt "NO RT" weergegeven.

### **CT (CLOCK TIME)**

Als u CT selecteert, wordt de door het station uitgezonden kloktijd weergegeven.

Als er geen CT-gegevens zijn, wordt "NO CT" weergegeven.

- Druk na het bekijken van de CT nogmaals op de toets INFO, om de frequentie in de display weer te geven.

### **RDS kloktijd (CT)**

De klokinstelling wordt automatisch aangepast volgens de CT-data.

Als u afstemt een RDS-station dat onjuiste CT-gegevens uitzendt, kan de klok onjuist worden ingesteld, wat invloed kan hebben op de werking van de wekker.

Ongeacht welke RDS-modus is geselecteerd, ontvangt het apparaat CT-data en past de klok aan.

**Om de CT-modus in of uit te schakelen, houd toets INFO meer dan twee seconden ingedrukt en druk vervolgens een van de toetsen TUNING (∨/∧) om aan of uit te kiezen.**

# PTY-zoekactie

U kunt stations zoeken op programmatype.

## 1 Druk op de toets FM/AM om "FM" te kiezen.

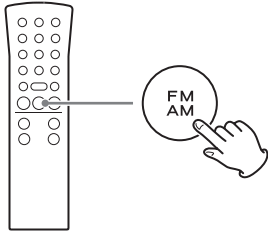

## 2 Houd de toets DISPLAY op de afstandsbediening minstens twee seconden ingedrukt. Druk vervolgens meerdere malen op een van de toetsen TUNING (∨/∧) om het gewenste programmatype te kiezen.

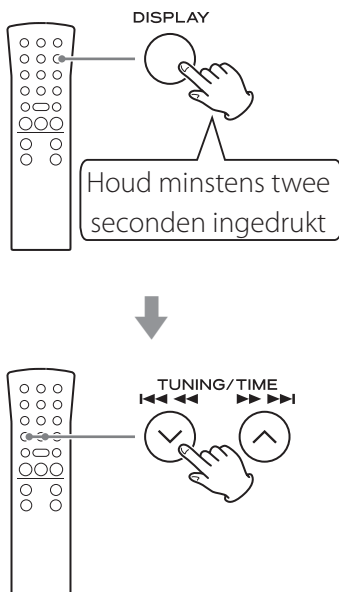

## 3 Druk op de toets DISPLAY.

Het zoeken begint.

- Zodra het programmatype dat u heeft gekozen is gevonden, stopt het zoeken en wordt het programmatype in de display weergegeven.
- Als er geen uitzending van het zelfde programmatype wordt gevonden tijdens de PTY-zoekactie, wordt deze na de eerste doorloop afgebroken.
- Als u wilt stoppen met zoeken, druk dan op de toets DISPLAY.

## PTY (RDS programmatype)

NEWS:	Korte aankondigingen, evenementen, publieke opinie, rapportages en actuele situaties.
AFFAIRS:	Suggesties, waaronder praktische aankondigingen anders dan nieuws, documenten, discussies en analyses.
INFO:	Nuttige en naslaginformatie, zoals weersverwachtingen, koopgidsen en medisch advies.
SPORT:	Sport-gerelateerde programma's.
EDUCATE:	Educatieve en culturele informatie.
DRAMA:	Alle soorten radioconcerten en drama-series
CULTURE:	Alle aspecten van nationale of lokale cultuur, waaronder religieuze evenementen, filosofie, sociale wetenschappen, taal en theater.
SCIENCE:	Programma's over natuurwetenschappen en technologie.
VARIED:	Populaire programma's zoals quizzen, shownieuws, interviews, comedy en satire.
POP M:	Programma's met commerciële en populaire songs, inclusief goed verkopende volumes etc.
ROCK M:	Moderne muziek, meestal gecomponeerd en uitgevoerd door een jonge musici.
EASY M:	Populaire muziek die meestal korter duurt dan vijf minuten.
LIGHT M:	Klassieke muziek, instrumentale muziek, koor en lichte muziek voor een groot publiek.

CLASSICS:	Orkestmuziek, waaronder grote opera's en symfonieën, kamermuziek etc.
OTHER M:	Andere muziekstijlen, waaronder rhythm & blues en reggae.
WEATHER:	Weerberichten en weersverwachtingen.
FINANCE:	Financiële verslagen, commercie en handel.
CHILDREN:	Kinderprogramma's.
SOCIAL:	Sociale onderwerpen.
RELIGION:	Religieuze programma's.
PHONE IN:	Programma's waarin het publiek per telefoon kan reageren.
TRAVEL:	Reisverslagen.
LEISURE:	Programma's over recreatieactiviteiten.
JAZZ:	Jazzmuziek.
LAND:	Countrymuziek.
NATION M:	Nationale muziek.
OLDIES:	Uit de zogenaamde gouden tijden van populaire muziek.
FOLK M:	Folkmuziek.
DOCUMENT:	Documentaires.
TEST:	Uitzending bij het testen van apparatuur of ontvangers voor nooduitzendingen. Niet geschikt voor zoeken of dynamisch overschakelen voor consumentenontvangers.
ALARM:	Een programma met kennisgevingen over noodsituaties en natuurrampen.

Op de ingestelde tijd wordt geluid uit de luidsprekers geproduceerd.

- Pas de klok aan alvorens de timer in te stellen (pagina 325).

## De timer instellen

### 1 Zet het apparaat op standby (uitgeschakeld).

Het apparaat moet op standby staan om de timer te kunnen instellen.

Druk op de toets STANDBY/ON om het apparaat op standby te zetten.

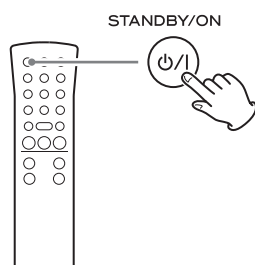

### 2 Houd de toets TIMER minstens twee seconden ingedrukt.

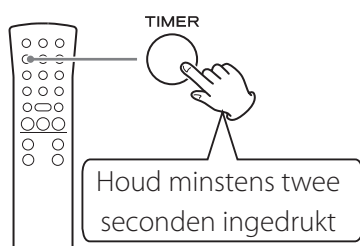

De timerindicator (⏻) knippert en "SET TIMER" schuift één keer door de display. "ON TIME" verschijnt en vervolgens wordt de invoermodus actief.

Voorbeeld display

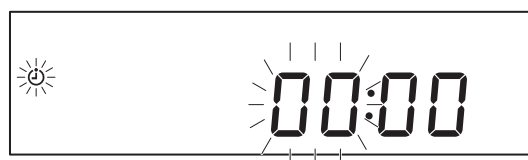
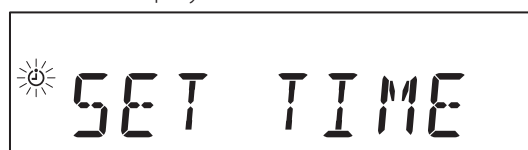

De waarde voor "uur" knippert.

- Als er binnen 20 seconden geen handelingen plaatsvinden wordt de timerinstellingen automatisch geannuleerd.



**3** Druk op de toetsen TIME (∨/∧) om het uur voor TIMER ON in te stellen en druk op de toets TIMER.

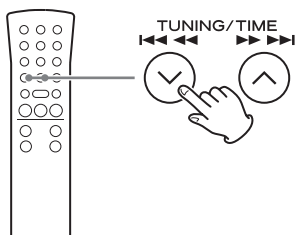

Voorbeeld display

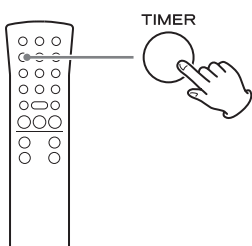
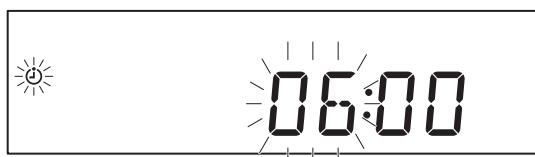

- Na het instellen van het uur knippen de minuten.

**4** Druk op de toetsen TIME (∨/∧) om de minuut voor TIMER ON in te stellen en druk op de toets TIMER.

Voorbeeld display

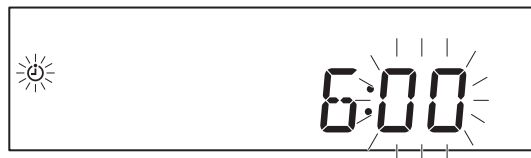

Na het instellen van de instelling TIMER ON, verschijnt "OFF TIME" en de waarde voor uur knippert.

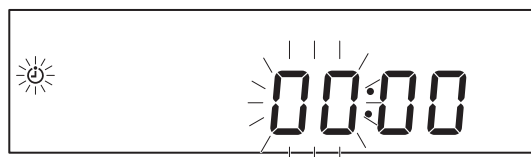
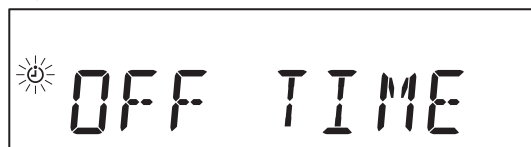

**5** Herhaal de stappen 3 en 4 om de uitschakeltijd van de timer (TIMER OFF tijd) in te stellen.

Voorbeeld display

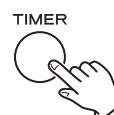
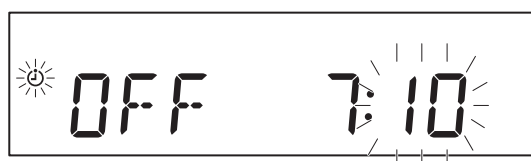

## Wekker (vervolg)

- 6** Druk op de toetsen TIME (∨/∧) om de afspelerbron te kiezen en druk op de toets TIMER.

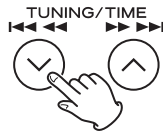

Voorbeeld display

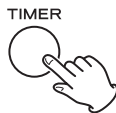

De bronnen die kunnen worden geselecteerd zijn CD, USB, FM TUNER en AM TUNER. Druk op de toets TIME (∨/∧) om door de volgende broninstellingen te bladeren.



“BLUETOOTH” en “PHONO” kunnen niet worden ingesteld.

- 7** Druk op de toetsen TIME (∨/∧) om het volumeniveau in te stellen.

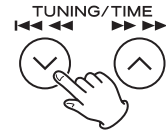

Het volume kan worden ingesteld tussen 5 (minimum) en 32 (maximum).

- Als de wektimer het apparaat inschakelt, wordt het volumeniveau geleidelijk verhoogd tot het ingestelde volume is bereikt.

- 8** Druk op de toets TIMER.

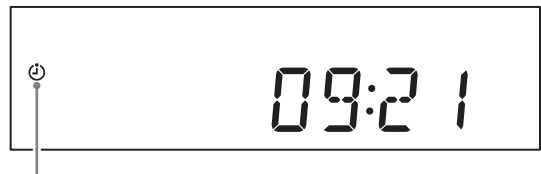

Timerindicator

De timerindicator verschijnt. Hiermee is de wekker ingesteld.

- De instellingen voor de wektimer worden gewist als er zich een stroomstoring voordoet, of als het netsnoer uit het stopcontact wordt getrokken.
- Op de ingestelde aanvangstijd van de wektimer gaat het apparaat aan en knippert de indicator TIMER.

### Stel de afspelerbron in voordat de wektimer het apparaat inschakelt.

Als “CD” is geselecteerd, plaats dan een disc.

Als u “USB” als afspelerbron heeft gekozen, sluit dan een USB-flashgeheugen aan.

- Als er geen disc of USB-flashgeheugen is geladen, wordt de FM-tuner gebruikt.

## Slaaptimer

Schakel de wektimer in of uit als het apparaat zich in standby-modus bevindt.

### De timer uitschakelen

Als u de wektimer niet wilt gebruiken, druk dan op de toets TIMER om deze uit te schakelen.

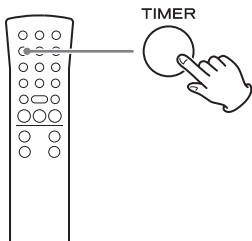

"TIMER OFF" wordt in de display weergegeven en de timerindicator verdwijnt uit de display.

- De timer kan worden uitgeschakeld als het apparaat is ingeschakeld of op standby staat.

### De timer inschakelen

Druk nogmaals op de toets TIMER om de wektimer te gebruiken.

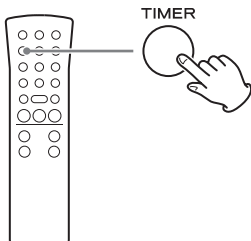

"TIMER ON" wordt in de display weergegeven, gevolgd door de timerinstellingen in de volgorde: TIMER ON tijd, TIMER OFF tijd, afspeelbron en geluidsvolume. De timerindicator verschijnt ook in de display, ten teken dat het apparaat wacht op de TIMER ON-tijd.

- Druk tijdens wekkerafspelen op de toets TIMER om de wekker uit te schakelen. In dit geval wordt het apparaat niet automatisch op standby ingeschakeld (uitgeschakeld) als de TIMER OFF tijd is bereikt.
- De timer kan niet worden ingeschakeld als het apparaat niet op standby staat.

Het apparaat kan worden ingesteld om na een bepaalde periode op standby te schakelen.

### De slaaptimer instellen

Druk meerdere malen op de toets SLEEP tot de gewenste instelling in de display verschijnt.

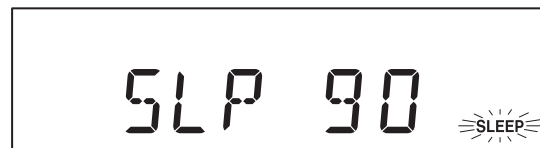
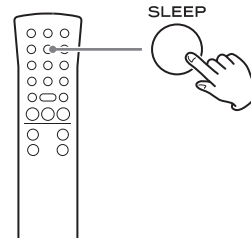

De instelling van de tijd tot het apparaat op standby wordt geschakeld, wordt als volgt gewijzigd (weergegeven in minuten).



Als de slaaptimer actief is, verschijnt de indicator SLEEP rechtsonder in de display.

- De display wordt gedimd wanneer de slaaptimer actief is.
- Als de slaaptimer actief is, druk dan één keer op de toets SLEEP en gedurende een paar seconden wordt de tijd weergegeven die zal verstrijken tot het apparaat op standby wordt geschakeld.
- Als de slaaptimer werkt, kan deze worden uitgeschakeld door twee keer op de toets SLEEP te drukken.

## Een aangesloten apparaat beluisteren

De audio-uitgang of hoofdtelefoonuitgang van een draagbare audiospeler of ander apparaat kan op dit apparaat worden aangesloten, waarna de audio van het aangesloten apparaat op dit apparaat kan worden afgespeeld.

- 1 Gebruik een in de handel verkrijgbare audiokabel om de hoofdtelefoonuitgang (of audio-uitgang) van een draagbare audiospeler of ander apparaat aan te sluiten op de analoge audioingangen (AUX IN) aan de achterkant van het apparaat.**

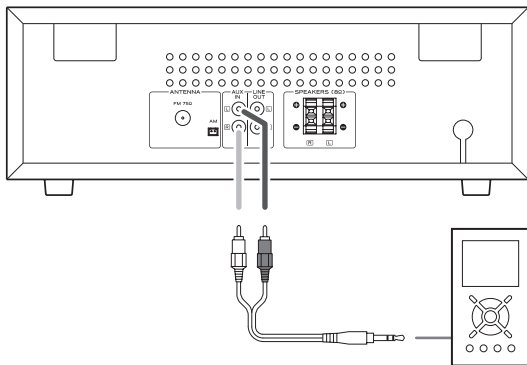

- 2 Druk op de toets PHONO/AUX om "AUX" te selecteren.**

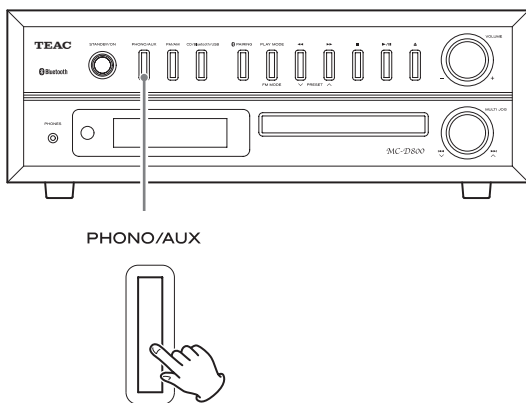

- 3 Start het afspelen op de afspeler. Pas vervolgens het geluidsvolume van zowel dit apparaat als het aangesloten apparaat aan.**

- Als het geluidsvolume van een audiospeler niet wordt verhoogd als deze wordt aangesloten met zijn hoofdtelefoonuitgang op dit apparaat, produceert dit apparaat geen geluid.
- Als het geluidsniveau van het aangesloten apparaat te hoog wordt ingesteld kan het geluid gaan vervormen. Als dit zich voordoet, verlaag dan het geluidsvolume van het aangesloten apparaat tot de vervorming verdwijnt en pas vervolgens het geluidsvolume van dit apparaat aan.

Als u een probleem met dit apparaat ervaart, controleer dan eerst de volgende onderdelen alvorens service aan te vragen. Er kan ook een andere oorzaak voor het probleem zijn dan dit apparaat. Controleer ook of de aangesloten apparaten op de juiste manier worden gebruikt.

Als er nog steeds niet correct werkt, neem dan contact op met de leverancier waar u het apparaat heeft gekocht.

## Het apparaat kan niet worden ingeschakeld.

- ➔ Controleer of het netsnoer in een werkend stopcontact is gestoken. Druk vervolgens op de toets STANDBY/ON om het apparaat in te schakelen. Controleer of er spanning op het stopcontact staat door een andere stroomgebruiker, zoals een lamp of een ventilator, met het stopcontact te gebruiken (pagina's 314 en 327).

## Er wordt geen geluid voortgebracht.

- ➔ Draai de knop VOLUME naar rechts om het geluidsvolume te verhogen.

## Afstandsbediening werkt niet.

- ➔ Druk op de toets STANDBY/ON van het hoofdapparaat om het in te schakelen.
- ➔ Vervang beide batterijen als deze leeg zijn.
- ➔ Duidelijke obstakels tussen de afstandsbediening en het hoofdapparaat. Gebruik de afstandsbediening binnen een bereik van 5 m en richt deze op het frontpaneel van het apparaat.
- ➔ Als er zich een lamp of andere sterke lichtbron in de buurt van het apparaat bevindt, schakel deze lichtbron dan uit.

## Een zich dichtbij bevindende TV of ander apparaat functioneert niet goed.

- ➔ Sommige TV's met draadloze afstandsbediening kunnen storingen vertonen als met de afstandsbediening van dit apparaat wordt gewerkt. Schakel in dat geval het andere apparaat uit als u met de afstandsbediening van dit apparaat werkt.

## Er is ruis te horen.

- ➔ Plaats dit apparaat zover mogelijk van TV's, magnetrons en andere apparatuur die elektromagnetische golven uitzendt.

## CD-speler

### Afspelen is niet mogelijk.

- ➔ Als de disc ondersteboven is geplaatst, laad deze dan opnieuw met het label omhoog.
- ➔ Als de disc verontreinigd is, veeg deze dan schoon.
- ➔ Discs die geen opnamen bevatten of die niet zijn gefinaliseerd kunnen niet worden afgespeeld. Zorg dat de CD-R/CD-RW-discs die u wilt afspelen opnamen bevatten en zijn gefinaliseerd.
- ➔ Afhankelijk van de discqualiteit en opnamecondities kan het afspelen van sommige CD-R/CD-RW-discs wellicht niet mogelijk zijn.
- ➔ Geprogrammeerd afspelen werkt alleen met gefinaliseerde discs.

### Er worden delen van het geluid overgeslagen.

- ➔ Trillingen kunnen ervoor zorgen dat het geluid hapert. Plaats dit apparaat op een stabiele locatie.
- ➔ Als de disc verontreinigd is, veeg deze dan schoon.
- ➔ Speel geen discs af die krom, vervormd of beschadigd zijn.

## MP3/WMA-bestanden

### Afspelen is niet mogelijk.

- ➔ Controleer de bestandsindeling. MP3-bestanden kunnen worden herkend aan de ".mp3"-bestandsextensie en WMA-bestanden aan de ".wma"-extensie.
- ➔ Het MP3/WMA-bestand kan eventueel beschadigd zijn.
- ➔ Overtuig u ervan dat het bestandsformaat door het apparaat kan worden afgespeeld (pagina 312).

### De songnaam, artiestnaam en albumnaam verschijnen niet in de display.

- ➔ Er zijn geen ID3-taggegevens voor dit muziekbestand. Bewerk de songnaam, artiestnaam en albumgegevens van de song op een PC met een geschikte toepassing.

### Er worden onbekende tekens weergegeven in de display.

- ➔ Als in de bestandsgegevens gebruik wordt gemaakt van Japanse, Chinese of andere double-byte-karakters kan er worden afgespeeld, maar de naam wordt niet correct weergegeven.

## Bluetooth-functie

### Pairing mislukt.

- ➔ Raadpleeg de bedieningshandleiding van het Bluetooth-apparaat.
- ➔ Zet dit apparaat op standby en schakel het andere Bluetooth-apparaat een keer uit en weer in. Probeer opnieuw te koppelen.
- ➔ Schakel alle andere Bluetooth-apparatuur uit, behalve het apparaat waarmee u probeert te koppelen.
- ➔ Probeer na het verwijderen van de "MC-D800"-gegevens uit het andere Bluetooth-apparaat opnieuw koppelen.

### Kan geen verbinding maken.

- ➔ Controleer of het andere Bluetooth-apparaat is ingeschakeld en of de Bluetooth-functie is geactiveerd.
- ➔ Bevinden het apparaat en het andere Bluetooth-apparaat zich te ver van elkaar? Bevindt zich een muur of ander obstakel tussen hen? Gebruik de apparaten zo dicht mogelijk bij elkaar in een ruimte zonder obstakels.
- ➔ Schakel het apparaat op standby en schakel het daarna weer in.
- ➔ Ontkoppel de "MC-D800" van het Bluetooth-apparaat en volg de instructies in "Koppelen met een ander Bluetooth-apparaat" op pagina 344.

### De touchkoppeling-lezer werkt niet.

- ➔ Druk op de toets CD/Bluetooth/USB om "Bluetooth" te kiezen.
- ➔ Controleer de instellingen van het andere apparaat dat u gebruikt.

### Het geluid slaat stukken over of er is ruis.

- ➔ Bevindt er zich een draadloos netwerk, ander Bluetooth-apparaat, magnetron of vergelijkbaar elektronische apparatuur in de buurt? Houd deze apparatuur zover mogelijk weg.
- ➔ Verminder tijdens gebruik de afstand tussen het andere Bluetooth-apparaat en dit apparaat.
- ➔ Probeer het andere Bluetooth-apparaat en dit apparaat te verplaatsen.

## Radio

### Een station kan niet worden ontvangen. De ontvangst is zwak.

- ➔ Stem op de juiste manier af op het station.
- ➔ Als FM-ontvangst slecht is, probeer dan de FM-antenne anders te plaatsen.
- ➔ Als AM-ontvangst slecht is, probeer dan de ontvangst te verbeteren door de richting van de AM-antenne te veranderen.
- ➔ Controleer of de FM-antennekabel correct is aangesloten.
- ➔ Als er zich een TV in de buurt van dit apparaat bevindt, schakel deze TV dan uit.

### Stereo FM-uitzendingen worden mono.

- ➔ Druk op de toets FM MODE om stereo in te schakelen.
- ➔ Het signaal van het station kan zwak zijn. Pas de positie van de FM-antenne aan en controleer of de FM-antennekabel correct is aangesloten.

## Grammofoonplaten

### Er kan geen grammofoonplaat worden afgespeeld. Er zijn stoorgeluiden bij het afspelen.

- ➔ Controleer of het witte plastic kapje van de naald is verwijderd.
- ➔ Reinig de naald (pagina 317).
- ➔ Als de naald is versleten, vervang deze dan.

### De toonhoogte is niet correct.

- ➔ Stel het toerental (RPM) in zoals op de grammofoonplaat aangegeven (pagina 346).

### Er worden delen van het geluid overgeslagen.

- ➔ Trillingen kunnen haperingen veroorzaken. Plaats dit apparaat op een stabiele locatie.
- ➔ Als de plaat verontreinigd is, veeg deze dan schoon.
- ➔ Gebruik geen grammofoonplaten met krassen.
- ➔ Draai de transportschroef met een munt of ander gereedschap met de klok mee tot deze stuit.

**Omdat dit apparaat gebruikmaakt van een microcontroller, kan externe ruis of andere interferentie de werking van dit apparaat negatief beïnvloeden. Als dit gebeurt, trek dan de stekker van het apparaat uit het stopcontact en wacht een minuut, alvorens de stekker weer terug te plaatsen en het opnieuw te proberen.**

# Specificaties

## Versterker

Uitgangsvermogen..... 10 W + 10 W (8 Ω)  
Frequentierespons..... 50 Hz tot 20 kHz  
Audioingang gevoeligheid/impedantie  
AUX: 500 mV/20 kΩ

## CD-speler

Afspeelbare disc typen..... CD, CD-R, CD-RW  
Frequentierespons..... 20 Hz tot 20 kHz  
Signaal/ruisverhouding..... 70 dB of meer

## Bluetooth-functie

Bluetooth-versie..... V2.1 + EDR  
Profielen..... A2DP, AVRCP  
Codec..... SBC  
Klasse..... 2

## Tuner

Frequentiebereik (FM)..... 87,5–108,0 MHz  
Frequentiebereik (AM)..... 522 kHz tot 1629 kHz

## Draaitafel

Motor..... DC-servomotor  
Aandrijving..... Snaaraandrijving  
Snelheden..... 33-1/3, 45, 78 rpm  
Wow en flutter..... 0,35 % of minder  
Signaal/ruisverhouding..... 50 dB of meer  
Type element..... Keramisch stereo-element  
Naald..... STL-103 (saffiernaald) voor LP's en EP's  
Vervangende naald (apart leverbaar)  
STL-103..... Saffiernaald voor LP's en EP's (3 per set)  
SPL-102..... Diamantnaald voor  
78-toerengrammofoonplaten (2 per set)

## Algemeen - hoofdapparaat

Ingangen..... Analoo (RCA) × 1 paar  
Uitgangen..... Analoo (RCA) × 1 paar  
Hoofdtelefoonuitgang..... 3,5 mm stereo mini × 1

Voeding..... AC 100–240 V, 50–60 Hz  
Opgenomen vermogen..... 20 W  
Afmetingen (B × H × D, inclusief uitstekende delen)  
400 × 205,5 × 386 mm  
Gewicht (inclusief draaitafelkap)..... 6,6 kg  
Temperatuurbereik voor gebruik..... 5 °C tot 35 °C

## Luidsprekers

Type behuizing..... Bass reflex (achterpoort)  
Eenheid..... 3,5-inch (lagetonenluidspreker)  
1,5-inch (hogetonenluidspreker)  
Impedantie..... 8 Ω  
Afmetingen (B × H × D, inclusief uitstekende delen)  
144 × 224 × 154 mm  
Gewicht..... 2,8 kg/luidspreker

## Meegeleverde accessoires

Luidsprekers × 1 paar  
Afstandsbediening (RC-1316) × 1  
45 RPM adapter × 1  
Saffiernaald voor lp's en ep's (al geïnstalleerd)  
Draaitafelkap × 1  
Scharnieren × 2  
Batterijen voor afstandsbediening (AA) × 2  
AM-antenne × 1  
FM-antenne (draadantenne) × 1  
Gebruikershandleiding (dit document) × 1

- Specificaties en uiterlijk kunnen worden gewijzigd zonder voorafgaande kennisgeving.
- Gewicht en afmetingen zijn benaderingen.
- Afbeeldingen in deze gebruikershandleiding kunnen enigszins afwijken van de productiemodellen.

# Säkerhetsföreskrifter för trådlös utrustning

## Överensstämmelse av radiosändaren och gränssnitt

### Modell för EEA (Europeiskt ekonomiskt område)

Denna produkt innehåller en bredbandssändare för 2,4 GHz-bandet.

Frekvensområde: 2400–2480 MHz

Maximal uteffekt: Bluetooth® Klass 2

(mindre än 2,5 mW)



Härmed förklarar TEAC Corporation att denna typ av radioutrustning överensstämmer med direktivet 2014/53/EU och andra direktiv och Kommissionens regleringar.

Den fullständiga texten av EU-försäkran om överensstämmelse finns tillgänglig på följande webbadress: Kontakta oss via e-post.

<http://www.teac-audio.eu/en/>

TEAC Corporation

1-47 Ochiai, Tama-shi, Tokyo, 206-8530, Japan

### FÖRSIKTIGHET

Ändringar eller modifieringar som inte uttryckligen är godkända av parten som har ansvaret för överensstämmelsen skulle kunna ogiltiggöra användarens behörighet att bedriva utrustningen.

### FÖRSIKTIGHET

Auktorisering av trådlösa apparat skiljer sim i varje land och region. Använd vänligen endast i det landet där du köpte produkten.

- Beroende av landet kan det finnas begränsningar i användning av trådlös Bluetooth-teknologi.

## Krav på utsättande för strålning

Denna utrustning uppfyller föreskrifterna som gäller internationellt och reglerar mänsklig utsättande för radiovågar som genereras genom sändaren.

## Försäkran om överensstämmelse

### EEA (Europeiskt ekonomiskt område) -modell

Denna utrustning överensstämmer med EN 62311: Värdering av elektronisk och elektrisk utrustning relaterad till begränsningar för mänsklig utsättande för elektromagnetiska fält; den harmoniserade standarden av DIREKTIVET 1999/5/EC.



## Information om laser

Denna produkt innehåller ett halvledarlasersystem i insidan av huset och är klassificerad som en "KLASS 1 LASERPRODUKT".

För att förebygga att du blir utsatt för laserstrålen, försök inte att öppna höljet.

### Laser:

Typ:	EP-C101
Tillverkare:	GUANGDONG EVER BRIGHT GROUP CO.,LTD.
Laserutmatning:	Mindre än 0,5 mW
Våglängd:	790 ± 25 nm

## Bluetooth®-notiser

Om du använder denna enhet med en mobiltelefon eller annan Bluetooth-apparat, skall de inte vara längre än 10 meter från varandra. Beroende av omständigheterna för användning kan dock det effektiva överföringsavståndet vara kortare.

Trådlös kommunikation med varje apparat som stöder trådlös Bluetooth-teknologi garanteras inte.

För att avgöra om denna enhet och en annan apparat som stödjer trådlös Bluetooth-teknologi är kompatibla, se apparatens användarhandbok eller kontakta butiken där du köpte den.

## VIKTIGA SÄKERHETSINSTRUKTIONER

- Utsätt inte denna apparat för dropp eller stänk.
- Ställ inga föremål som innehåller vätska, t.ex. vaser, på apparaten.
- Installera inte apparaten i ett slutet utrymme såsom en bokhylla eller liknande.
- Apparaten drar nominella icke-operativ ström från vägguttaget med dess STRÖM eller STANDBY/ON-knappen inte i ON-läge.
- Apparaten ska placeras tillräckligt nära vägguttaget så att du lätt kan nå nätsladden när som helst.
- Nätkontakten används som frånkopplingsenhet och frånkopplingsenheten ska vara driftsduglig.
- Produkter med klass **I** konstruktion är utrustad med en nätsladd som har en jordad kontakt. Sladden av en sådan produkt måste anslutas till ett eluttag som har en skyddsledare.
- Om produkten använder batterier (inklusive ett batteripaket eller installerade batterier), bör de inte utsättas för solljus, eld eller hög värme.
- VARNING för produkter som använder utbytbara litium batterier: Det finns risk för explosion om batteriet ersätts med fel typ av batteri. Ersätt endast med samma eller motsvarande typ.
- Försiktighet bör iakttas vid användning av öronsnäckor eller hörlurar med produkten eftersom överdrivet ljudtryck (volym) från öronsnäckor eller hörlurar kan orsaka hörselskador.

### **Försiktighetsåtgärder avseende batterier**

Felaktig hantering av batterierna kan göra att de spricker eller läcker och leder till brand, skada eller färgning av objekt i närheten. Läs och observera följande säkerhetsföreskrifter noggrant.

- Var noga med att sätta i batterierna med rätt positiv ( $\oplus$ ) och negativa ( $\ominus$ ) riktlinjer.
- Använda batterier av samma typ. Använd aldrig olika typer av batterier tillsammans.
- Om fjärrkontrollen inte användas under en längre tid (mer än en månad), ta ur batterierna för att förhindra dem från att läcka.
- Om batterierna läcker, torka bort spillet i batterifacket och byt ut batterierna mot nya.
- Använd inte batterier av andra typer än de specificerade. Blanda inte nya batterier med gamla eller använd olika typer av batterier tillsammans.
- Värm inte eller ta isär batterier. Kasta aldrig batterier i eld eller vatten.
- Bär inte eller förvara batterier med andra metallföremål. Batterierna kan kortslutas, läcka eller explodera.
- Ladda aldrig ett batteri om det inte har bekräftats vara ett uppladdningsbart sådant.

## For kunder i Europa

### Kassering av elektrisk och elektronisk utrustning

- (a) Alla elektriska och elektroniska produkter bör kasseras separat från hushållsavfall, helst via insamlingsanläggningar som bestämts av regeringen eller lokala myndigheter.
- (b) Genom att avyttra elektrisk och elektronisk utrustning på rätt sätt, kommer du att spara värdefulla resurser och förhindrar eventuella negativa effekter på människors hälsa och på miljön.
- (c) Felaktig kassering av avfall från elektriska och elektroniska produkter kan få allvariga effekter på miljön och människors hälsa. Detta på grund av förekomsten av farliga ämnen i utrustningen.
- (d) Symbolen för elektriskt och elektroniskt avfall (WEEE), som visar en soptunna som har kryssats över, indikerar att elektrisk och elektronisk utrustning måste samlas in och kasseras separat från hushållsavfallet.
- (e) Återlämnings- och insamlingssystem finns tillgängliga för slutanvändare. För mer detaljerad information om avfallshandling av gammal elektrisk och elektronisk utrustning, var god kontakta din kommun, renhållningsverket eller den butik där du köpte utrustningen.



### Avfallshandling av batterier och/eller ackumulatorer

- (a) Förbrukade batterier och/eller ackumulatorer bör kasseras separat från hushållsavfall, helst via insamlingsanläggningar som bestämts av regeringen eller lokala myndigheter.
- (b) Genom att kassera förbrukade batterier och/eller ackumulatorer på rätt sätt hjälper du till att spara värdefulla resurser och förhindrar eventuella negativa effekter på människors hälsa och på miljön.
- (c) Felaktig avfallshandling av förbrukade batterier och/eller ackumulatorer kan få allvariga effekter på miljön och människors hälsa på grund av förekomsten av farliga ämnen i dem.
- (d) WEEE symbolen, som visar en soptunna som har kryssats över, visar att batterier och/eller ackumulatorer måste samlas in och kasseras separat från hushållsavfallet.  
**Pb, Hg, Cd**
- (e) Återlämnings- och insamlingssystem finns tillgängliga för slutanvändare. För mer detaljerad information om avfallshandling av förbrukade batterier och/eller ackumulatorer, kontakta din kommun, renhållningsverket eller den butik där du köpte dem.



**Pb, Hg, Cd**

## Innehåll

Tack för att du har valt TEAC. Läs noggrant denna bruksanvisning, för att få ut enhetens bästa prestanda.

Säkerhetsföreskrifter för trådlös utrustning .....	364
Information om laser .....	365
Bluetooth®-notiser .....	365
VIKTIGA SÄKERHETSINSTRUKTIONER .....	366
Före användning .....	368
Automatisk energisparfunktion .....	370
Skivor .....	370
MP3/WMA filer .....	372
Hantera skivor .....	373
Anslutningar .....	374
Byta ut stylusen .....	377
Namn och funktion på enhetens delar (huvudenhet) ..	378
Namn och funktion på enhetens delar (fjärrkontroll) ..	380
Använda fjärrkontrollen .....	382
Namn och funktion på enhetens delar (skivspelare) ..	383
Skivspelarens skydd .....	384
Inställning av klockan .....	385
Grundläggande användning .....	387
Lyssna på en CD-skiva .....	390
Lyssna på filer på ett USB-flashminne .....	392
Lyssna en CD/filer på en USB-flashminne .....	393
Programmerad uppspelning (CD/USB) .....	394
Upprepad och slumpvis uppspelning (CD/USB) .....	398
Om uppspelning av en MP3/WMA-fil .....	399
Lyssna på ljud från en Bluetooth-apparat .....	402
Para med en annan Bluetooth-apparat .....	404
Lyssna på vinylskivor .....	405
Lyssna på radio .....	408
Förinställning .....	410
RDS .....	412
PTY-sökning .....	414
Väckningstimer .....	416
Insomningstimer .....	419
Lyssna på en ansluten enhet .....	420
Felsökning .....	421
Specifikationer .....	423

## Före användning

### Medföljande delar

Kontrollera lådan för att vara säker på att den innehåller all medföljande tillbehör nedan. Kontakta butiken där du köpte enheten om något av dessa tillbehör saknas eller har skadats under transporten.

**Högtalare × 1 par**

**Fjärrkontroll (RC-1316) × 1**

**45 RPM-adapter × 1**

**Safir stylus för LP-och EP-skivor (redan installerad)**

**Skivspelarskydd × 1**

**Gångjärn × 2**

**Batterier för fjärrkontrollen (AA) × 2**

**AM-antenn × 1**

**FM-antenn (trådentenn) × 1**

**Bruksanvisning (detta dokument) × 1**

- Förvara bruksanvisningen på ett säkert ställe för framtida referens.
- Se baksidan av detta dokument för information om garantin i Europa och andra länder eller områden.

## Försiktighetsåtgärder för användning

- Placera inget på skivspelarens skydd. Föremål på skyddet skulle kunna orsaka buller på grund av vibrationer eller falla ner, framför allt vid uppspelning.
- Undvik att placera enheten i direkt solljus, nära till värmekällor eller i liknande förhållanden. Placera inte enheten på en förstärkare eller annan utrustning som kan generera värme som överskrider driftstemperaturnivån av denna enhet. Om du gör så, kan det komma till missfärgningar, deformation och fel funktion.
- Eftersom enheten kan bli varm vid bruk, låt det alltid vara tillräckligt plats runt den, så att den kan ventileras. När du installerar den här enheten, lämna minst 20 cm mellan enheten och väggar. För att möjliggöra god värmeavledning, lämna lite utrymme mellan enheten och andra enheter. När du placerar den i en hylla, lämna till exempel minst 40 cm öppet ovanför och 10 cm öppet bakom. Underlåtenhet att tillhandahålla dessa luckor kan orsaka att värme alstras inuti och orsaka brand.
- FLYTTA INTE ENHETEN UNDER UPPSPELNINGEN. Med uppspelningen roterar CD-skivan eller grammofonskivan. Lyft eller flytta inte enheten under uppspelningen. Detta skadar väldigt mycket CD-skivan, grammofonskivan, stylusen, patronen eller enheten.
- Ta alltid bort CD-skivan eller grammofonskivan innan du omplaceras eller flyttar denna enhet. Om du flyttar enheten med en CD-skiva inne eller med en grammofonskiva på skivspelaren, skulle CD-skivan, grammofonskivan, stylusen, patronen eller kunna skadas och orsaka felfunktion.
- Spänningen som försörjer enheten skall matcha spänningen som står på den bakre panelen. Om du tvivlar angående detta, kontakta en elektriker.

- Öppna inte skåpet, eftersom det kan skada strömkretsen och orsaka elektrisk chock. Om ett främmande föremål letar sig in i enheten, kontakta din återförsäljare.
- När du tar bort strömkontakten från vägguttaget, tryck alltid direkt på kontakten, ryck aldrig i sladden.
- Om en teve är på medan enheten är på, kan det visas statik på teveskärmen beroende av karakteristiken av tevens sändningssignal. Om detta händer, sätt denna enhet i standby-läge (av) när du använder teven.

## Underhåll

Om enhetens yta blir smutsig, torka av den med en mjuk trasa eller använd utspädd och mild, flytande tvål. Låt ytan av enheten torka helt innan du använder den. Använd inte kemiska rengöringsstrasor, förtunnare eller liknande ämnen, eftersom de kan skada enhetens yta.



### FÖRSIKTIGHET

**För säkerhets skull dra ut nätsladden ur vägguttaget före rengöring.**

## Automatisk energisparfunktion

Enheten har en Automatisk energisparfunktion. Den automatiska stömbesparingsfunktionen är PÅ när enheten levereras som ny, så den kommer att automatiskt gå över till vänteläge, om det går 30 minuter under villkoren som visas i tabellen nedan.

Status	CD/USB	Bluetooth	PHONO*
Ingen skiva/ USB-flashminne	✓	/	/
Ingen enhet är ansluten	/	✓	/
Skivspelare roterar inte	/	/	✓
Stoppad/pausad	✓	—	✓

- ✓ Automatisk energisparfunktion aktiv
- Automatisk energisparfunktion inte aktiv
- / Inte tillämplig

\*När den är inställd på PHONO, denna funktion är endast aktiv om du flyttar tonarmen tillbaka till tonarmhållaren.

- När AUX är vald, så enheten sätts automatiskt i standby-läge, om det har passerat åtta timmar utan inmatning.
- Denna funktion är inaktiverad när enheten är inställd på FM/AM.

Om du vill avaktivera den automatiska energisparfunktionen, gör en av de följande åtgärderna.

1. Koppla nätsladden till vägguttaget.
2. Tryck på STANDBY/ON-knappen.
3. Tryck på PHONO/AUX-knappen för att välja "AUX".
4. Håll spela/pausa-knappen (▶/||) intryckt i minst två sekunder.
5. När "ERP-ON" visas, tryck en utav hoppa-knapparna (◀◀ ◀◀/▶▶ ▶▶) på fjärrkontrollen eller vrid huvudenhetens hopp-knapp (◀◀/▶▶) för att välja "ERP-OFF".
6. Tryck på spela/pausa-knappen (▶/||) för att avsluta inställningsläge.

## Skivor

### Skivor som kan spelas på denna enhet

#### CD-skivor med logon Compact Disc Digital Audio



**CD-R och CD-RW-skivor som har skapats i formatet för ljudskivor och som har slutförts korrekt. CD-R och CD-RW-skivor som har skrivits med MP3 eller WMA-filer och slutförts.**

Denna enhet kan spela de ovan nämnda skivtyper (utan adapter). Denna enhet kan inte spela några andra skivtyper.

#### ⚠ FÖRSIKTIGHET

**Om du försöker spela upp andra skivtyper på denna enhet, kan det komma till buller som kan skada högtalarna och hörseln. Försök aldrig att spela upp några andra skivor med denna enhet.**

- Denna enhet behöver inte kunna spela upp ordentligt Copy Control-CD-skivor, Dual Discs och andra speciella CD-skivor som inte motsvarar Red Book CD-standarderna. Drift och ljudkvalitet kan inte garanteras när du använder speciella skivor tillsammans med denna enhet. Om uppspelningen av en speciell skiva skapar problem, kontakta skivans försäljare.

### CD-R/CD-RW-skivor

Denna enhet kan spela upp CD-R och CD-RW-skivor som har spelats in i ljud-CD format (CD-DA) och MP3- eller WMA-format.

- Skivor som skapas av en CD-brännare måste slutföras med CD-inspelaren som användes för att skapa skivorna, innan de används tillsammans med denna enhet.
- Beroende på kvaliteten av skivan och inspelningen, kan uppspelning av vissa skivor inte vara möjligt. Se bruksanvisningen för den enhet som du använde för att skapa skivan.

- Om du är osäker med hur du skall hantera en CD-R eller CD-RW-skiva, vänligen kontakta direkt återförsäljaren av skivan.

### Försiktighetsåtgärder för användning

- Använd inte spräckta skivor, eftersom de kan skada enheten.
- Om du skriver något på skivans etikettsida, använd en permanent markpenna med mjuk spets. Om du använder en kulspetspenna eller en annan penna med en hård spets, kan du skada skivan och den kommer inte gå att spela upp.
- Använd aldrig komersiellt tillgängliga CD-stabilisatorer. Om du gör så, kommer skivan inte gå att spela upp eller så kommer enheten att skadas.
- Använd aldrig CD-skivor med oregelbundna former, inklusive hjärtformade eller åttkantiga skivor, eftersom de skulle kunna skada enheten.

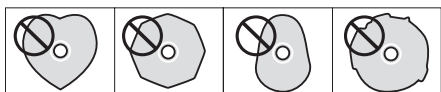

### Hanteringsföreskrifter

- Sätt alltid in skivan i skivfacket med etiketten uppåt.
- Om sidan av skivan där det finns signalen inspelad (sidan utan etikett) är repig, har fingermärken eller är smutsig, kan det till exempel komma till fel med uppspelningen. Vänligen hantera skivor med vård.
- Om du vill ta ut skivan från höljet, tryck ner mitten av höljet och håll skivan på kanterna. Rör inte vid den sidan av skivan som har inspelade data (sidan utan etikett).



Uttag från omslaget



Hållning på kanterna

### Försiktighetsåtgärder vid lagring

- Skivor skall lagras i sina höljen när de inte används. Om du inte gör så, kan skivorna bli skeva och repiga.
- Lämna inte skivorna på platser där de utsätts för direkt solljus eller på väldigt fuktiga och varma platser. Om du utsätter skivorna lång tid för dessa förhållanden, kan de bli skeva eller dåliga och därmed kommer de inte kunna spela upp.
- Eftersom CD-R/CD-RW-skivor är mer känsliga mot värme och ultraviolett strålning gentemot vanliga CD-skivor, lämna de inte lång tid på platser där de till exempel utsätts för direkt solljus eller nära utrustning som genererar värme.
- Fläckar på en skiva kan orsaka att ljudet hoppar och ljudkvaliteten försämras. Rengör alltid skivan innan du lagrar den.

### Underhåll

- Om skivans sida där data finns kodad (sidan utan etikett) blir smutsig av fingeravtryck eller damm, använd en mjuk trasa för att rengöra ytan från mitten mot kanterna.



- Använd aldrig inspelningsrengöringsmedel, antistatisk behandling, förtunnare eller liknande kemikalier för att rengöra skivan. Sådana kemikalier kan skada skivans yta.

## MP3/WMA filer

Denna enhet kan spela upp MP3- och WMA-filer som finns på CD-R/CD-RW-skivor och USB-flashminne.

- Ljudfilformat som kan spelas upp

MP3 (filändelse: mp3)

Bit-nivå: 8–320 kbps

Samplingsfrekvens: 16–48 kHz

WMA (filtillägg: .wma)

Bit-nivå: 8–320 kbps

Samplingsfrekvens: 32 kHz, 44,1 kHz, 48 kHz

Obs: Digital Rights Management (DRM) stöds inte.

- Det stöds upp till åtta nivåer av mappar.

### Filinformation som visas på skärmen

Skärmen på denna enhet kan endast visa enkel-bit alfa-numeriska tecken.

- Om filinformationen använder japanska, kinesiska eller andra dubbelbyte tecken är uppspelning möjlig, men namnet kommer inte att visas korrekt.

### Försiktighetsåtgärder när du skapar MP3/WMA-filer på en dator

- Med denna enhet kan du endast spela upp skivor som har spelats in med ISO 9660 standard.
- MP3- och WMA-filer känns igen genom filändelsen ("mp3" för MP3-filer, ".wma" för WMA-filer.) Inkludera alltid tillägget i filnamnet.
- Filer utan ändelser kan inte identifieras. En fil kan inte spelas upp oberoende av namnändelsen, om data inte är i MP3- eller WMA-formatet.
- Efter inspelningen till en CD-R/CD-RW skall du alltid avsluta sessionen (slutföra skapande av skivan). Denna enhet kan inte spela upp en skiva om sessionen inte har avslutats.
- Det kan spelas upp ett maximum på 999 filer och 99 mappar på en skiva. Om mediet har mer än dessa maxvärden, kommer enheten kanske inte kunna spela upp varje fil som är på plats 1000 eller senare och varje mapp som är på plats 100 eller senare korrekt.
- Skivor gjorda med multisessionsinspelning stöds inte. Bara den första sessionen kan spelas upp.
- Beroende av skivans skick, kan uppspelningen kanske inte vara möjlig eller ljudet kan hoppa.
- Denna enhet kan inte spela upp ljudfiler som är skyddade med upphovsrätt.



# Hantera skivor

## Hålla skivor

När du håller en skiva eller tar ut den från sitt omslag, undvik att röra räfflorna genom att hålla skivan vid dess etikett och kanten med en hand eller genom att hålla den vid dess kant med båda händer.

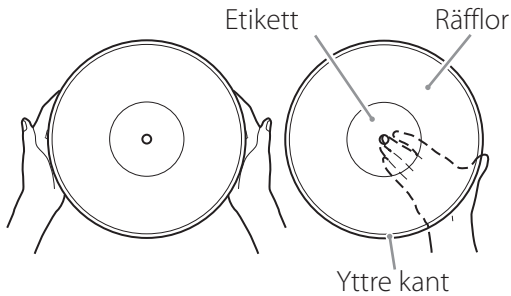

## Rengöring

- Fingeravtryck eller damm på en skiva kan orsaka buller och ljudet kan hoppa samt kan skivan skadas och även stylusen. Använd en kommersiellt tillgänglig skivrengörare för att rengöra skivor. Använd inte en förtunnare eller något annat än en skivrengörare. Sådana kemikalier kan skada skivans yta.
- Om du använder en skivrengörare, torka av skivan yta i krets rörelse, genom att följa räfflorna.



## Försiktighetsåtgärder

- Lämna inte skivorna på platser där de utsätts för direkt solljus eller på väldigt varma och fuktiga platser. Om du lämnar en skiva under sådana omständigheter under en längre tid, kan det orsaka att den blir skev eller andra skador.
- Lägg inte flera skivor på varandra eller placera inte tunga objekt på dem. Lämna inte heller skivor i ett hörn för en längre tidsperiod. De skulle kunna bli skeva eller skadade på ett annat sätt.
- Låt inte hårda objekt direkt röra vid ljudräfflorna. Det skulle kunna orsaka repor.
- När du har spelat klart en skiva, placera den alltid tillbaka i sitt omslag för lagring. Om du lämnar skivor oskyddade, kan de bli skeva eller repiga.
- Använd inte spruckna skivor.

# Anslutningar

## ⚠ Försiktighetsåtgärder när du gör anslutningar

- Slå inte på enheten innan du har gjort alla anslutningar.
- Läs noga igenom bruksanvisningarna för de enheter som du ansluter och följ deras instruktioner när du gör anslutningar.

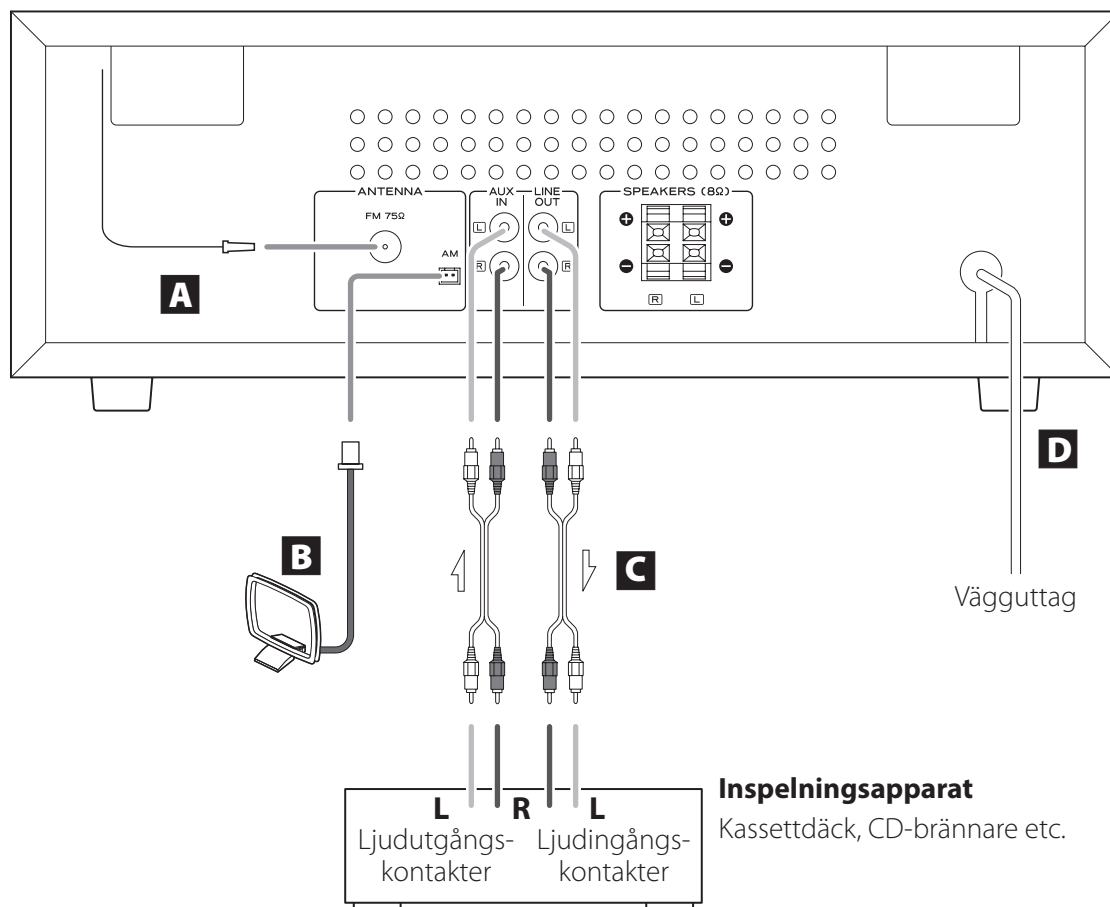

## **A** Anslutning för FM-antenn

Förläng FM-antennen och sätt fast den i positionen där mottagningen är bäst (på en fönsterbräda eller på vägen t ex).

## **B** Anslutning för AM-antenn

Montera den medföljande AM-antennen och anslut den till jacket för AM-antennen på baksidan av enheten.

Placera antennen i positionen som ger den bästa AM-mottagningen.

## Montera AM-antennen

För att montera AM-antennen, vrid basen i pilens riktning. Sedan, lägg in en krok i botten av öglan i öppningen i basen.

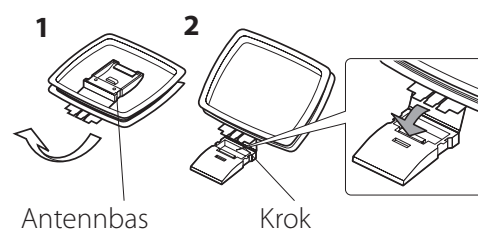

## **C** Analoga ljudin- och -utgångskontakter (AUX IN/LINE OUT)

Dessa in- och utgångar för analoga ljudsignaler. Använd kommersiellt tillgängliga ljudkablar för att ansluta annan utrustning till dess ingångs- och utgångsjack på denna enhet.

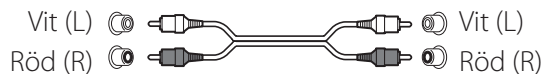

- För att ansluta och använda ett kassettspelare, CD-spelare eller en annan inspelningsenhet, anslut enhetens utgångsjack till denna enhets AUX IN-jack och enhetens ingångsjack i denna enhets LINE OUT-jack.
- Sätt i kontakterna helt. Blanda inte dessa kablar med strömkablar eller kablar till högtalaren. Om du gör så, kan ljudkvaliteten försämrans eller buller orsakas.

## **D** Nätsladd

Kontrollera att nätsladden är ansluten till ett fungerande uttag.

**⚠ Var noga med att ansluta nätsladden till ett eluttag som levererar rätt spänning. Anslutning till ett uttag som levererar fel spänning skulle kunna orsaka brand eller elektrisk chock.**

**Håll stickkontakten när du ansluter den till ett eluttag eller drar ut den. Dra eller ryck aldrig i nätsladden. Koppla från nätsladden från uttaget om du inte skall använda enheten över en längre tidsperiod.**

## Anslutningar (fortsättning)

### Ansluta högtalare

Anslut högtalarkablarna som finns redan anslutna till de medföljande högtalarna till denna enhets högtalarterminaler.

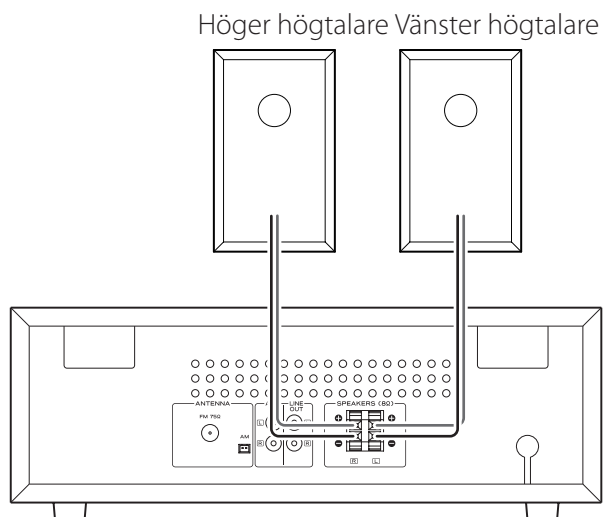

Medan du trycker på spaken, sätt in slutet av kabeln (där tråden är synlig). Släpp spaken för att ansluta högtalarkabeln.

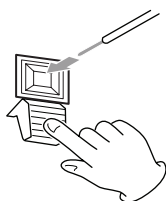

Anslut slutet av  $\oplus$ -högtalarkabeln med den röda markeringen till den röda högtalarterminalen på enheten. Anslut slutet av  $\ominus$ -högtalarkabeln med ingen markering till den svarta högtalarterminalen på enheten.

- Dra mjukt med kablarna för att försäkra dig att de är bra anslutna.
- Bekräfta att endast den synliga delen av tråden är insatt i terminalen och att kabelhylsan inte rör vid terminalen.
- Det kan komma till kortslutning om den synliga tråden vid spetsen av högtalarkabeln rör vid en annan kabel eller terminal.
- Låt det aldrig komma till kortslutning av högtalarkablar.
- För att undvika brus, bunta inte ihop högtalarkablarna med nätsladdar eller andra kablar.

De medföljande högtalarna har basportar på sin baksida. Placera högtalarna på det sättet att dessa portar inte blockeras av t ex andra objekt eller av väggen.

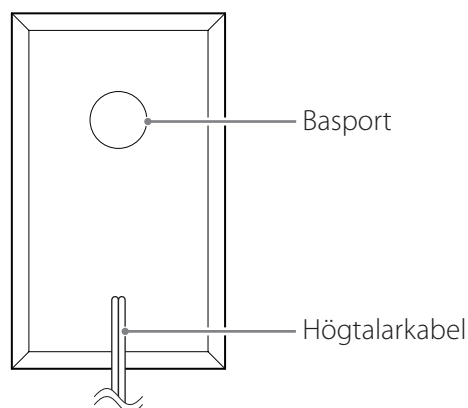

## Byta ut stylusen

- Inspelningsstylus är exakta delar, alltså skall du hantera dem försiktigt för att förhindra att deras spetsar böjs eller skadas. Om stylusen blir böjd eller skadad, kommer den att kanske inte kunna följa ljudräfflorna exakt och skulle kunna skada skivorna eller orsaka annan felfunktion.
- Om stylusen blir smutsig, använd en kommersiellt tillgänglig stylusrengörare eller liknande produkt för att rengöra den.
- Skrubba inte stylusens spets med våld med något hårt. Torka inte av stylusen med en förtunnare eller andra kemikalier. Det skulle kunna skada den.

### Byta ut stylusen

Om du använder en stylus för skivor, blir den sliten, vilket kan orsaka att ljudkvaliteten blir sämre och möjligtvis skada skivor. Byt ut stylusen mot en annan stylus som specificeras av TEAC så snart som möjligt.

Allmänt borde du byta ut en safir-stylus för LP-och EP-skivor efter cirka 50 timmar av användning och en diamant-stylus för SP-skivor efter cirka 100 timmar.

### FÖRSIKTIGHET

- Tryck på STANDBY/ON-knappen för att ställa enheten i standby-läge.
- Var försiktigt att du inte skadar din hand eller utrustningen.
- Tillåt inte att små barn utav olyckshändelse sväljer små stylusar.

#### Ersättningsstylusar (säljs separat)

**STL-103: Safir-stylus för LP-och EP-skivor (3 per förpackning)**

**SPL-102: Diamant-stylus för SP-skivor (2 per förpackning)**

Om du vill köpa ersättningsstylusar, kontakta din återförsäljaren.

### Ta bort stylusen (den röda delen)

- 1 Tryck på STANDBY/ON-knappen för att ställa apparaten i standby-läge.**
- 2 Håll kassetten med en hand och använd en liten skruvmejsel eller annat verktyg att trycka skillnadsnivån på framsidan av stylusen ner i "A"-riktning. Sedan dra den framåt och av.**

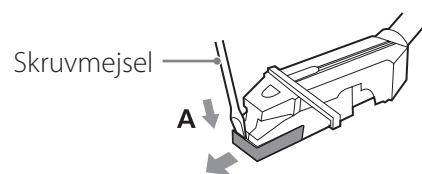

### Sätta på en ny stylus

- 1 Sätt in den i "B"-riktning, så att slutet av stylusen passar in i kassetten.**

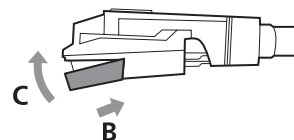

- 2 Tryck den i "C"-riktning tills den sitter fast på sin plats.**

## Namn och funktion på enhetens delar (huvudenhet)

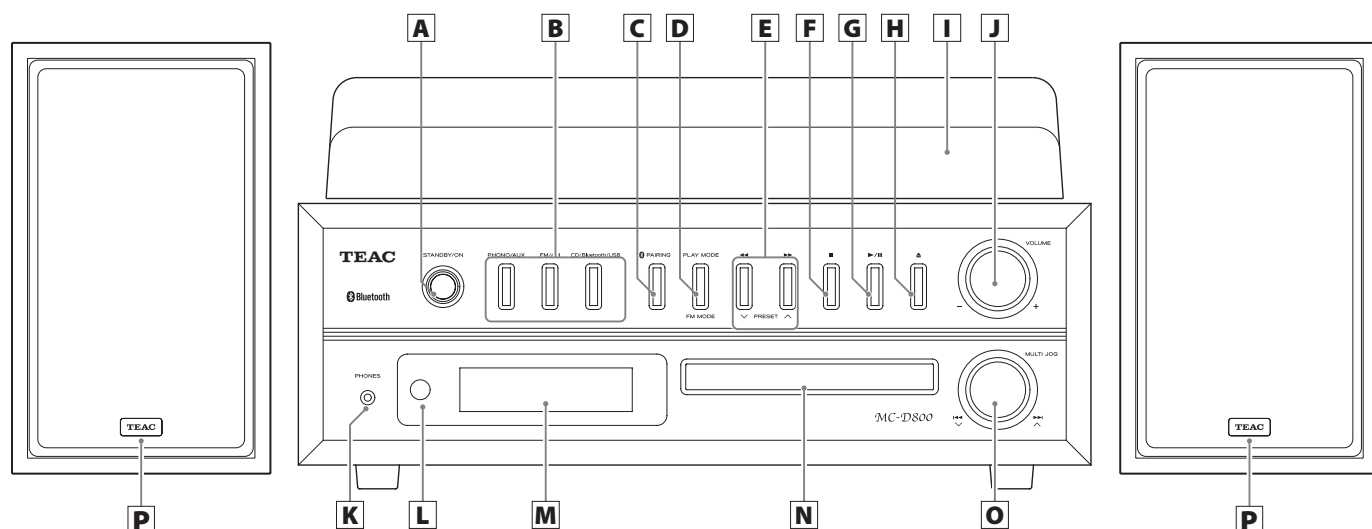

### A STANDBY/ON-knapp

Tryck denna knapp för att slå på enheten eller sätta den i standby-läget.

### B Funktionsknappar (PHONO/AUX, FM/AM, CD/Bluetooth/USB)

Tryck på PHONO/AUX-knappen för att växla mellan "PHONO" och "AUX" som det visas nedan.

PHONO ↔ AUX

För att lyssna på en skiva, tryck på PHONO/AUX-knappen och välj "PHONO".

För att lyssna på en enhet som är ansluten till tilläggsingångsjacket (AUX IN), tryck på PHONO/AUX-knappen och välj "AUX".

Varje gång du trycker på FM/AM-knappen, kommer enheten att växla mellan FM- och AM-sändningsmottagning som det visas nedan.

FM ↔ AM

För att lyssna på en FM-station, tryck på FM/AM-knappen för att välja "FM".

För att lyssna på en AM-station, tryck på FM/AM-knappen för att välja "AM".

Varje gång du trycker på CD/Bluetooth/USB-knappen, ändras funktionen som det visas nedan.



För att lyssna på en CD-skiva, tryck på CD/Bluetooth/USB-knappen och välj "CD".

För att lyssna på en Bluetooth-enhet, tryck på CD/Bluetooth/USB-knappen och välj "Bluetooth".

För att lyssna på en USB-flashminne, tryck på CD/Bluetooth/USB-knappen och välj "USB".

### C PAIRING-knapp

Använd detta när du parar med andra Bluetooth-enheter eller när du avslutar Bluetooth-anslutningar (sidor 404 och 403).

### D PLAY MODE-knapp FM MODE-knapp

När du lyssnar på en CD/MP3/WMA-fil, använd detta för att ändra uppspelningsläget (normalt, upprepa, slumvis) (sida 398).

När du lyssnar på FM-radio, använd för att växla mellan stereo och mono (sida 409).

## **E** Söknappar ( ◀◀/▶▶ )

### **PRESET-knappar** ( √/∧ )

Tryck och håll under CD eller MP3/WMA-fil uppspelning för att söka framåt (sida 393).

När du lyssnar på radio, använd detta för att ställa in stationer (sida 411).

## **F** Stopp-knapp ( ■ )

Tryck för att stoppa CD/USB/Bluetooth uppspelning.

## **G** Spela/pausa-knapp ( ▶ / II )

Tryck om CD:n, USB eller en Bluetooth-enhet som stöds är stoppad eller pausad och starta uppspelningen.

Använd denna knapp för att pausa uppspelningen under uppspelningen.

## **H** Öppna/stäng-knapp ( ▲ )

Tryck denna knapp för att öppna och stänga skivfacket.

## **I** Skivspelarens skydd

## **J** VOLUME-knapp

Används för att justera volymen. Vrid till höger för att öka volymen eller till vänster för att sänka volymen.

## **K** PHONES-uttag

När du lyssnar med hörlurar, sänk först volymen till ett minimum. Sedan, sätt in kontakten från dina hörlurar i PHONES-jacket och öka volymen stegvis genom att vrida med VOLUME-knappen.

- Sätt inte på enheten och sätt den inte i standby eller anslut inte eller fränkoppla inte hörlurarna medan du har dem på dig. (Om du gör så, skulle det kunna komma ut buller från hörlurarna.)
- Om det finns en kontakt i jacket för hörlurar, kommer det inte ut något ljud från högtalarna.

## **L** Mottagare för fjärrkontrollsignaler

Signaler från fjärrkontrollen tas emot här. När du använder en fjärrkontroll, peka med den mot denna plats.

## **M** Skärm

Detta visar spårnumret, tiden, FM/AM-frekvensen och annan information.

## **N** Skivfack

## **O** Bläddra-/hoppa-ratt

### **(MULTI JOG/|◀◀ ▶▶|/√ ∧)**

När du ställer in radion för att välja stationer (sida 409).

Använd detta även för att ställa in den aktuella tiden och väckarklockan (sidor 385 och 416).

När du lyssnar på en CD-skiva eller en USB-flashminne, använd detta för att hoppa till föregående eller nästa spår (sida 393).

## **P** Högra/vänstra högtalare

Placera högtalarna som det önskas.

## Namn och funktion på enhetens delar (fjärrkontroll)

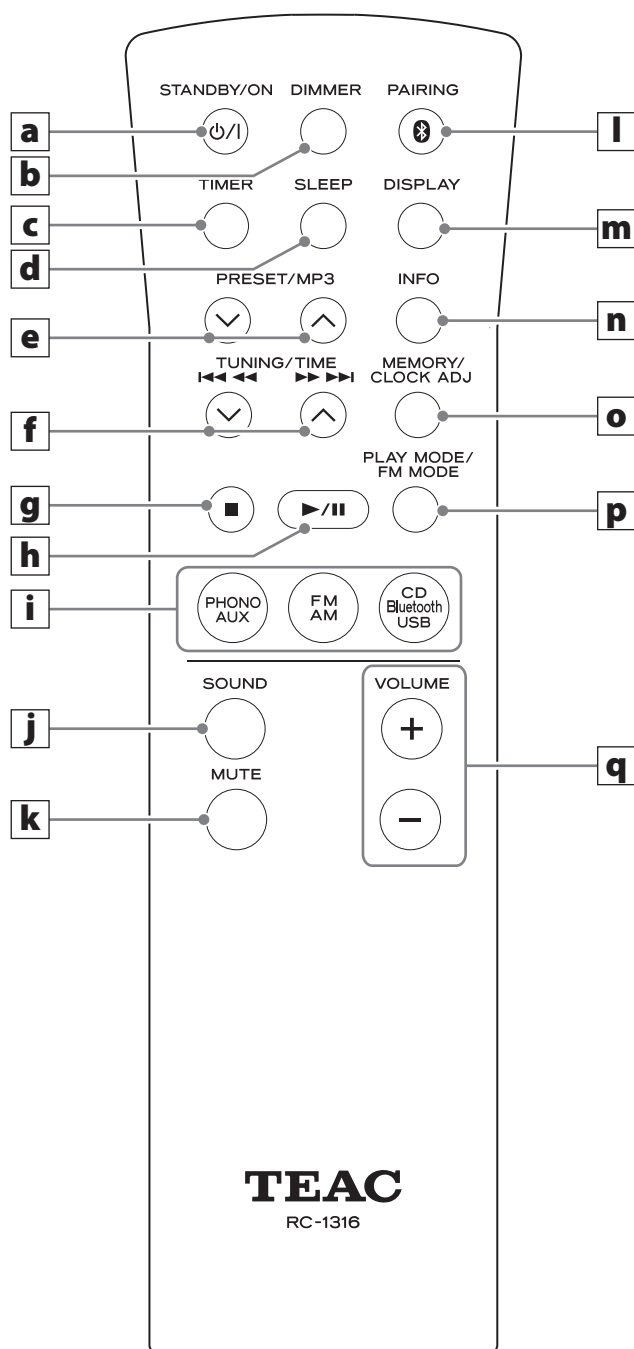

Om både huvudenheten och fjärrkontrollen har knappar med samma funktion, hänvisar instruktionerna i denna manual till endast en knappsats, men den andra knappsatsen kan användas på samma sätt.

### **a** STANDBY/ON-knapp

### **b** DIMMER-knapp

Använd för att anpassa klarheten av skärmen (sida 389).

### **c** TIMER-knappen

Använd för att slå på väckningstimer på och av (sidor 416 och 419).

### **d** SLEEP-knapp

Använd för att ställa in insomningstimer (sida 419).

### **e** PRESET/MP3-knappar (∇/∧)

När du lyssnar på radio, använd detta för att förinställa radiostationer (sida 411).

När du lyssnar på en MP3/WMA-fil, använd detta för att välja mappnumret (sida 394).

### **f** TUNING/TIME-knappar (∇/∧)

#### Hoppa/sök-knappar (◀◀ ◀▶ ▶▶ ▶▶)

När du lyssnar på radio, använd detta manuell och automatisk inställning av stationer (sidor 409 och 408).

När du lyssnar på en MP3/WMA-fil, använd detta för att välja mappnumret (sida 394).

När du ställer in klockan och väckarklockan, använd detta för att ställa in tiden (sidor 385 och 416).

När du lyssnar på en CD-skiva eller en USB-flashminne, använd detta för att hoppa till föregående eller nästa spår. Tryck och håll under CD eller MP3/WMA-fil uppspelning för att söka framåt (sida 393).

### **g** Stopp-knapp (■)

Tryck för att stoppa uppspelning.

### **h** Spela/pausa-knapp (▶/||)

Tryck när den har stoppats eller pausats för att starta uppspelningen.

Använd denna knapp för att pausa uppspelningen under uppspelningen (sida 393).



## **i** Funktionsknappar

### **(PHONO/AUX, FM/AM, CD/Bluetooth/USB)**

Tryck på PHONO/AUX-knappen för att välja "PHONO" eller "AUX".

För att lyssna på en skiva, tryck på PHONO/AUX-knappen och välj "PHONO".

För att lyssna på en enhet som är ansluten till tilläggsingångsjacket (AUX IN), tryck på PHONO/AUX-knappen och välj "AUX".

Varje gång du trycker på FM/AM-knappen, kommer enheten att växla mellan FM- och AM-sändningsmottagning.

För att lyssna på en FM-station, tryck på FM/AM-knappen för att välja "FM".

För att lyssna på en AM-station, tryck på FM/AM-knappen för att välja "AM".

Varje gång du trycker på CD/Bluetooth/USB-knappen, ändras funktionen som det visas nedan.



För att lyssna på en CD-skiva, tryck på CD/Bluetooth/USB-knappen och välj "CD".

För att lyssna på en Bluetooth-enhet, tryck på CD/Bluetooth/USB-knappen och välj "Bluetooth".

För att lyssna på en USB-flashminne, tryck på CD/Bluetooth/USB-knappen och välj "USB".

## **j** SOUND-knapp

Använd för att anpassa bass eller treble samt vänster-höger balans (sida 388).

## **k** MUTE-knapp

Använd detta för att temporärt sätta utgången på tyst (sida 389).

## **l** PAIRING-knapp

Använd detta när du parar med andra Bluetooth-enheter eller när du avslutar Bluetooth-anslutningar (sidor 404 och 403).

## **m** DISPLAY-knapp

Tryck när FM/AM eller CD/Bluetooth/USB är vald för att visa den aktuella tiden.

Använd för att söka stationer med programtypen (PTY) (sida 414).

## **n** INFO-knapp

När du lyssnar till en MP3/WMA-fil, använd detta för att ändra informationen som visas på skärmen (sida 400).

När du lyssnar på FM-radio, använd denna knapp för att välja RDS-läge (sida 412).

## **o** MEMORY/CLOCK ADJ-knapp

När du lyssnar på radio, använd detta för att förinställa radiostationer (sidor 410 och 411).

Använd detta när du programmerar spår/filer och kontrollerar programmerade spår/filer (sidor 394 till 397).

Använd detta för att justera klockan (sida 385 och 386).

## **p** PLAY MODE/FM MODE-knapp

När du lyssnar på en CD-skiva eller USB-minne, använd detta för att ändra uppspelningsläget (normalt, upprepa, slumpvis) (sida 398).

När du lyssnar på FM-radio, använd för att växla mellan stereo och mono (sida 409).

## **q** VOLUME-knappar (+/-)

Används för att justera volymen. Tryck på +-knappen för att öka volymen och --knappen för att sänka volymen.

# Använda fjärrkontrollen

## Försiktighetsåtgärder för användning

- När du använder en fjärrkontroll, peka den mot signalmottagaren för fjärrkontrollen på huvudenheten från ett avstånd på 5 m eller mindre. Placera inga hinder mellan huvudenheten och fjärrkontrollen.
- Fjärrkontrollen kommer kanske inte fungera om signalmottagaren för fjärrkontrollen är utsatt för solljus eller klart ljus. Om detta händer, försök att flytta på huvudenheten.
- Tänk på att användning av denna fjärrkontroll kan orsaka oavsiktlig drift av andra apparater som kan betjänas med infraröd strålning.

## Installera batterier

Ta bort locket från baksidan av fjärrkontrollen. Sätt i två AA-batterier i facket enligt +/- anvisningar. Stäng sedan locket.

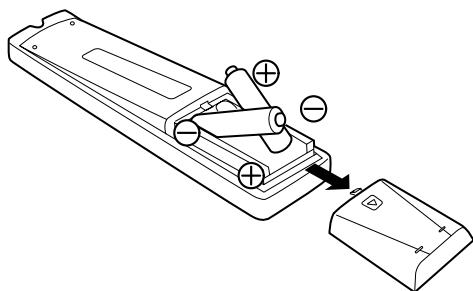

## När du skall byta ut batterier

Om avståndet som krävs mellan fjärr- och huvudenheten minskar eller om enheten stannar på grund av fjärrknapparna, byt ut båda batterier mot nya. Bortskaffa använda batterier enligt anvisningar som står på dem eller enligt kraven av din lokala myndighet.

### FÖRSIKTIGHET

**Missbruk av batterier kan leda till att de går sönder och läcker, vilket kan orsaka brand, skador eller missfärgningar på materialet som finns nära. Läs därför noga igenom och följ de försiktighetsåtgärder på sida 366.**

# Namn och funktion på enhetens delar (skivspelare)

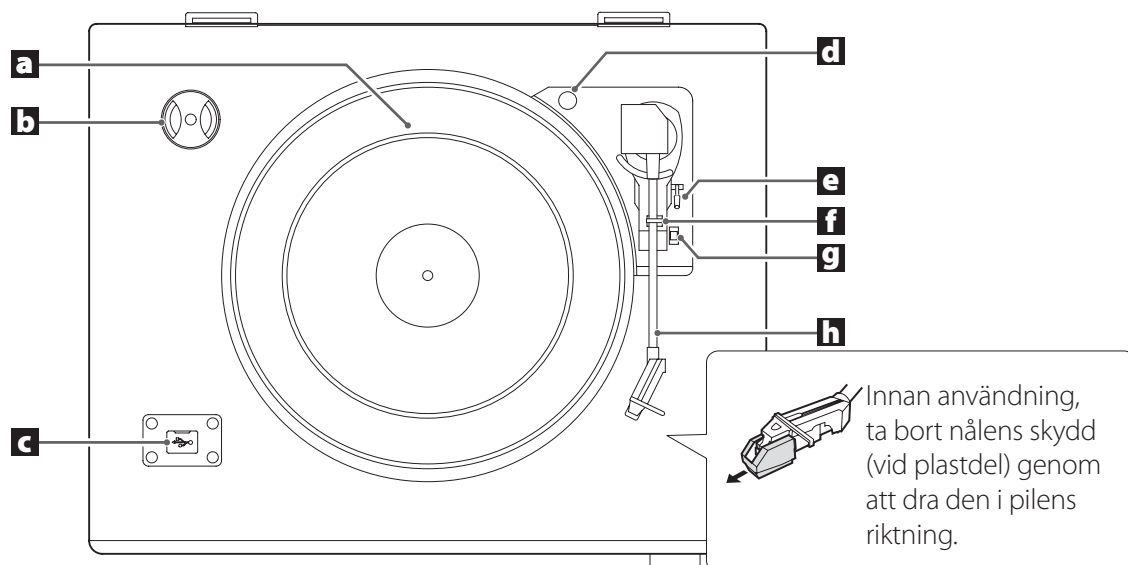

## **a** Skivspelare

Lägg en skiva i mitten på skivspelaren.

## **b** 45 RPM-adapter

Använd detta när du spelar upp skivor med stora hål.

## **c** USB

Anslut ett USB-minne till enheten.

## **d** Låsskruv för transport

Innan du använder skivspelaren, använd ett mynt eller annat verktyg för att vrida med låsskruven för transport medurs tills den stoppas.

Vrid så här



Sidovy på låsskruven för transport



Transportposition  
(när levereras från  
fabriken)

Användnings-  
position

Innan du transporterar denna enhet (för att flytta t ex) skall du vrida med skruven moturs tills den stoppas för att säkra skivspelaren.

## **e** Spak till tonarmslyften

Använd denna spak för att lyfta tonarmen från skivan.

## **f** Tonarmhållare

Detta är vilopositionen för tonarmen. Tryck mjukt spännet till höger för att lossna tonarmen innan du spelar upp skivan.

## **g** Valbrytare för rotationshastighet

Ställ in rotationshastigheten (RPM), så att den passar skivan.

## **h** Tonarm

När du flyttar tonarmen mot skivan, kommer skivspelaren att börja vrida sig.

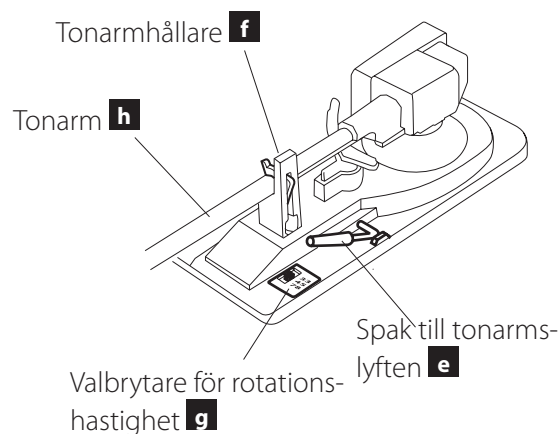

# Skivspelarens skydd

## Sätta på skivspelarens skydd

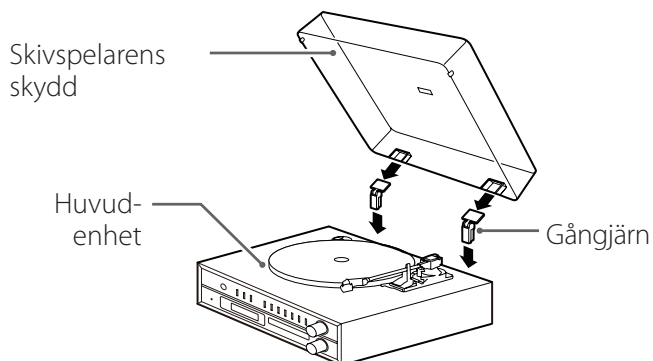

- 1 Sätt gångjärn komplett i gångjärnhållarna på vänster och höger slut av huvudenhetens baksida.**
- 2 Rätta upp toppen av gångjärn med skivspelarens gångjärnhållare och sätt in dem.**

## Ta bort skivspelarens skydd

Håll båda kanter av skivspelarens skydd och lyft den sakta för att ta bort den tillsammans med gångjärn från enheten. Sedan ta bort gångjärn från skivspelarens skydd.

## Öppna och stänga skivspelarens skydd

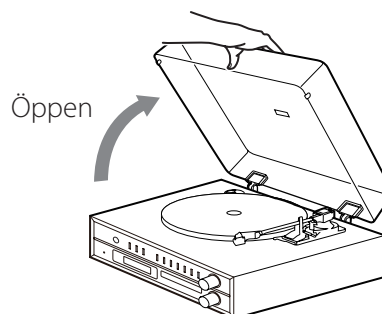

### Öppna

Håll framkanten av skivspelarens skydd och lyft den försiktigt för att öppna den helt tills den stoppas. Skivspelarens skydd kan vara öppet i denna position.

### Stänga

Sänk mjukt skivspelarens skydd tills den stängs.

**⚠ Var försiktig att du inte klämmer din hand när du t ex öppnar och stänger skivspelarens skydd.**

# Inställning av klockan

Ställ in aktuell tid innan du använder enheten.

- 1 Tryck på STANDBY/ON-knappen för att ställa apparaten i standby-läge.**

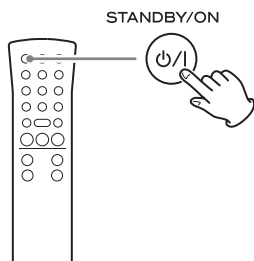

## NOTERA

Du kan också ställa in klockan när enheten är på, men inte när enheten är i radio-, CD- eller USB-läge.

- 2 Tryck och håll CLOCK ADJUST-knappen intryckt i minst två sekunder.**

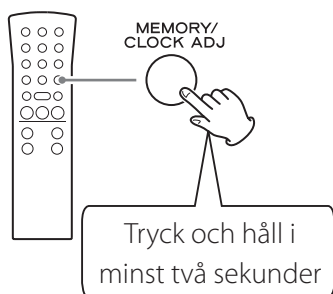

"SET CLOCK" visas bläddrande på skärmen.



- 3 Tryck på TIME-knapparna (∨/∧) för att växla mellan 24 TIMMAR och 12 TIMMAR (24-timmar eller 12-timmars visning).**

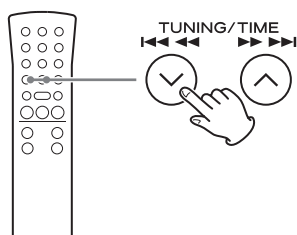

- Om en inställning lämnas kvar för mer än 20 sekunder, kommer inställningsläget för tiden att avslutas.

- 4 Tryck på CLOCK ADJUST-knappen igen.**

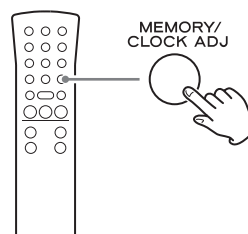

Visningsexempel

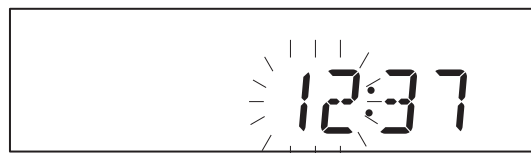

Timvärdet blinkar.

- 5 Tryck på TIME-knapparna (∨/∧) för att ställa in aktuell timme.**

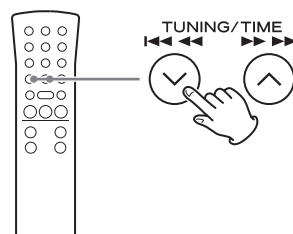

## Inställning av klockan (fortsättning)

### 6 Tryck på CLOCK ADJUST-knappen.

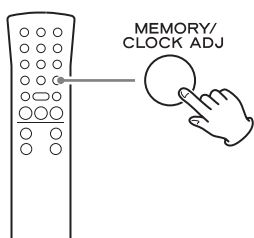

Visningsexempel

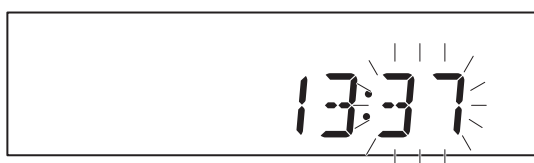

Minutvärdet blinkar.

### 7 Tryck på TIME-knapparna (v/^) för att ställa in aktuell minut.

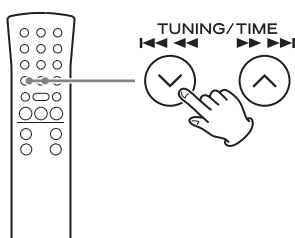

### 8 Tryck på CLOCK ADJUST-knappen.

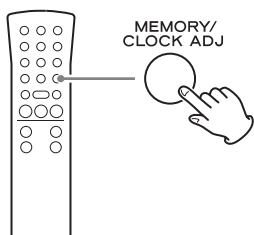

Detta avslutar proceduren för inställning av tiden.

Klockan startar från den inställda minuten vid 0 sekunder.

- Enhetens inställningar kommer för klockan och väckningstimern raderas om det kommer till strömfel eller om strömkabeln inte är ansluten till uttaget.

### Aktuell tidsvisning

Klockan visas alltid när enheten är i standby-läge (av) och när funktionen är inställd på PHONO/AUX.

Tryck på fjärrkontrollens DISPLAY-knapp för att visa klockan på skärmen.

- Den aktuella tiden visas i tre sekunder i CD/USB- och FM/AM-lägen.

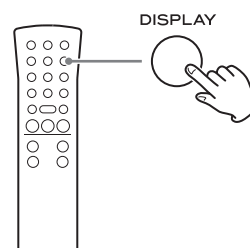

### Visningsexempel



Aktuell tid

- DISPLAY-knappen fungerar inte i AUX/PHONO- och Bluetooth-lägen.
- I Bluetooth-läge, visas den aktuella tiden endast om parad.

# Grundläggande användning

- 1 Tryck på STANDBY/ON-knappen för att slå på enheten.**

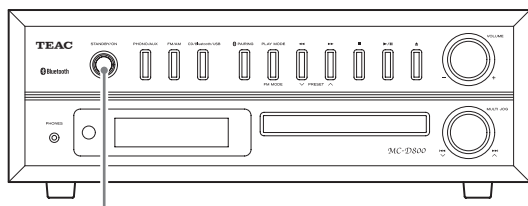

STANDBY/ON

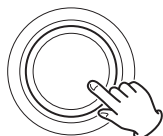

- Även om enheten är i vänteläge (enhet av) och du trycker på denna funktionsknapp, kommer enheten att sättas på.

- 2 Tryck på en funktionsknapp för att ställa in uppspelningskällan.**

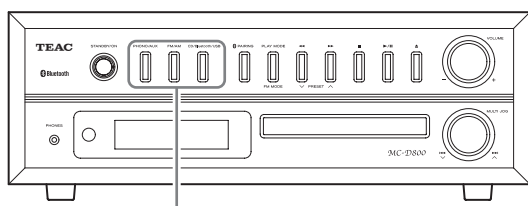

PHONO/AUX

FM/AM

CD/Bluetooth/USB

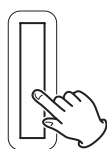

När du har valt en uppspelningskälla, kommer den motsvarande indikatorn att visas på skärmen.

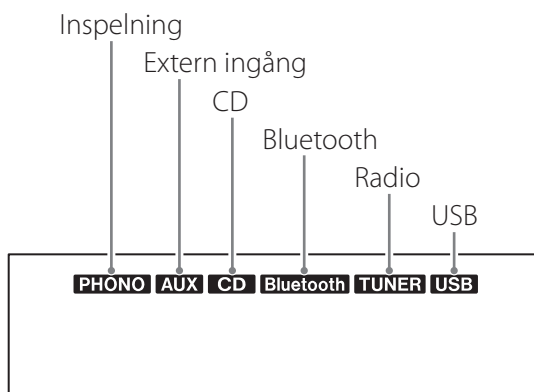

- 3 Vrid VOLUME-ratten för att justera volymen.**

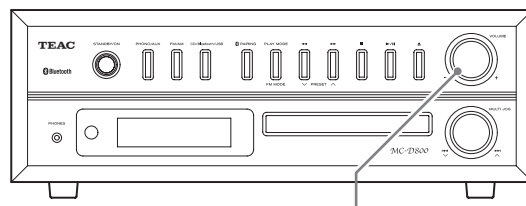

VOLUME

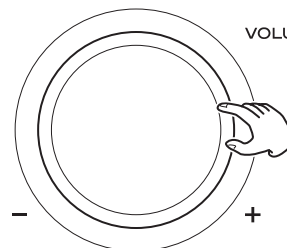

MIN (0): minimum volym  
MAX (40): maximum volym

Vrid VOLUME-knappen till höger för att öka volymen eller till vänster för att sänka den.

- Standardvärdet är 20.
- När du vrider med VOLUME-knappen, kommer volymen att visas för cirka tre sekunder.
- När volymen är på miniminivån, kommer "MIN" att visas på skärmen. Vid maximum visas det "MAX".

**⚠ Plötsligt högt buller skulle kunna skada din hörsel eller orsaka andra skador. Ställ in volymen på minimum. Efter att ljudutmatningen har börjat, justera volymen till lämplig nivå.**

- Om du inte använder denna enhet, tryck på STANDBY/ON-knappen för att sätta enheten i standby.

## Grundläggande drift (fortsättning)

### Justera bas, treble och stereobalans

- 1 Tryck på **SOUND**-knappen för att välja det du vill justera.

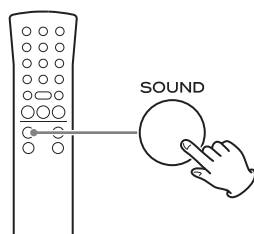

Om du trycker på SOUND-knappen, går skivspelaren genom alla poster i följande ordning.



- 2 Inom tre sekunder, börja genom att trycka på **VOLUME**-knappen (+/-) och justera inställningen.

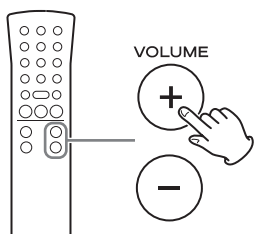

- Om det går tre sekunder utan någon justering, kommer inställningsläget att avslutas.

### Ställa in poster och intervaller

#### BASS (låga frekvenser)

Använd detta för att justera basen.

Inställningsintervall: -5 till +5

Standardvärde: 0

Visningsexempel

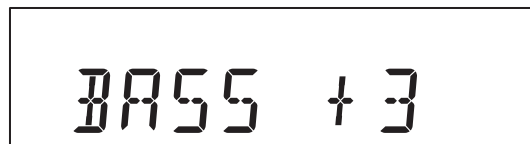

#### TREBLE (höga frekvensen)

Använd detta för att justera treble.

Inställningsintervall: -5 till +5

Standardvärde: 0

Visningsexempel



#### BALANCE (BALANS)

Använd detta för att justera vänster-höger-stereobalans.

Inställningsintervall: L+10 till R+10

Standardvärde: CENTER

Visningsexempel

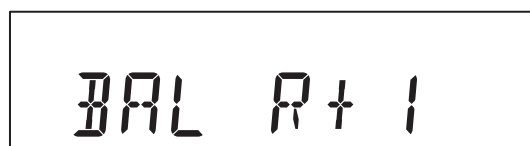

Du skall normalt låta BALANCE vara inställd på CENTER.





## Justera skärmens ljusstyrka

Tryck på DIMMER-knappen för att gå igenom följande inställningar för ljusstyrkan.

► Ordinarie ljusstyrka ► Dämpat ► Våldigt dunkel

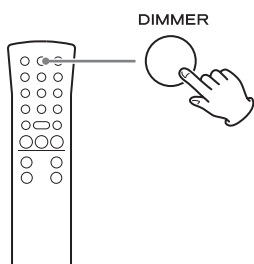

- Om enheten går över i standby, kommer dimmer-inställningen att återställas till original ljusstyrka.

## Ljuddämpning av utgången

Tryck på MUTE-knappen för att temporärt göra utmatningen tyst. Tryck på MUTE-knappen igen för att återuppta utmatningen med den tidigare inställda volymnivån.

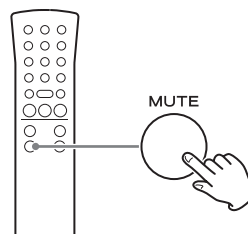

- När tyst-funktionen är aktiv, visas det "MUTE" på skärmen.
- När tyst-funktionen är aktiv och du justerar volymen, kommer utmatningen att fortsätta.
- När tyst-funktionen är aktiv och du ändrar källan, kommer utmatningen att fortsätta.

# Lyssna på en CD-skiva

## 1 Tryck på CD/Bluetooth/USB-knappen för att välja "CD".

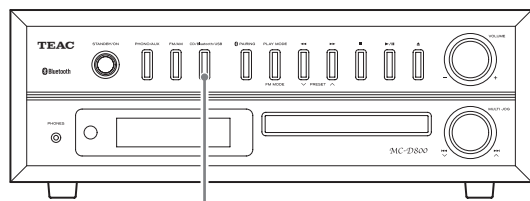

CD/Bluetooth/USB



Varje gång du trycker på CD/Bluetooth/USB-knappen, ändras funktionen som det visas nedan.



Efter att du har växlat till DC, kommer det visas "DISC" och "READING" kommer att blinka några sekunder och sedan kommer CD:n att vara stoppad. Om ingen skiva har laddats, kommer "NO DISC" att visas på skärmen.

## 2 Tryck på öppna/stäng-knappen (▲) för att öppna facket.

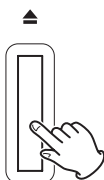
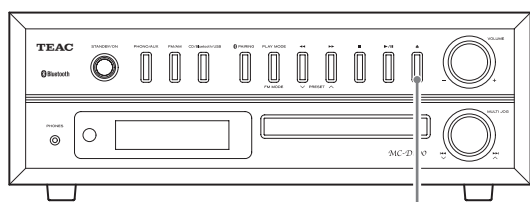

Skivfacket öppnas framåt.

## 3 Placera en skiva i mitten av facket med etiketten uppåt.

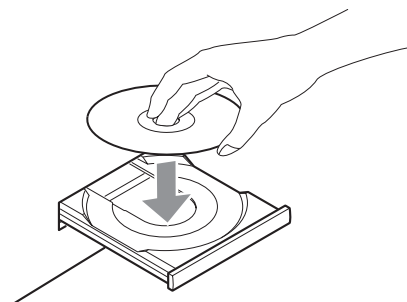

- Placera aldrig mer än en skiva i facket
- Om facket är stängt medan en skiva inte ligger i mitten, kan skivan fastna inne och facket kanske inte öppnas. Försäkra dig att alltid placera skivor i mitten av facket.
- Tryck inte på facket med våld, medan du öppnar eller stänger den.

## 4 Tryck på öppna/stäng-knappen (▲) för att stänga facket.

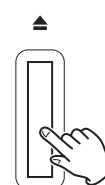
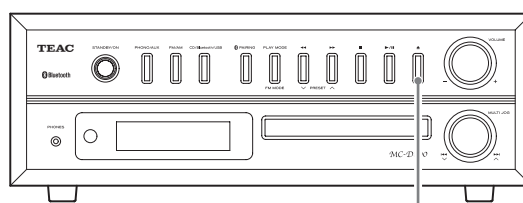

Se till att inte dina fingrar kommer i kläm i facket.

- Det tar några sekunder tills enheten laddar skivan. När det visas "READING" kommer inga knappar att fungera. Vänta tills skivans information visas.

### Exempel på visning av ljud-CD

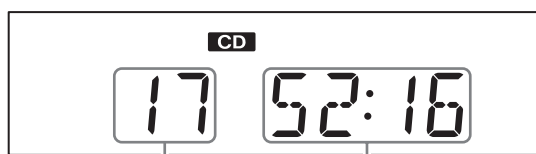

Totalt antal spår

Total uppspelningstid

### MP3/WMA-fil visningsexempel

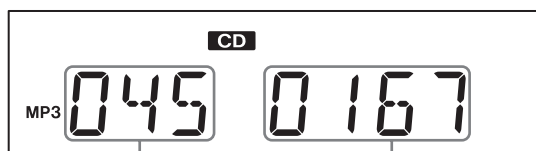

Mappnummer

Filnummer

- En skiva som inte är en ljudskiva kan kanske "spelas" på samma sätt som en ljudskiva, men ljudet kommer inte att matas ut.
- När den aktuella filen är en WMA-fil, kommer "WMA" att visas på vänster sida av skärmen.

## 5 Tryck på spela/pausa-knappen (▶/||).

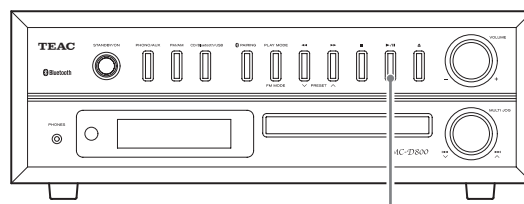

▶/||

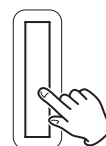

Uppspelnningen kommer att starta från det första spåret och ▶ kommer att visas på skärmen.

### Exempel på visning av ljud-CD

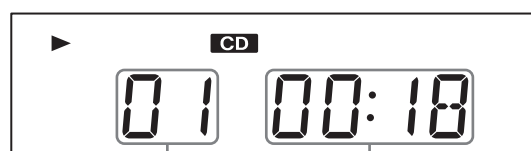

Spårnummer

Uppspelad tid

### MP3/WMA-fil visningsexempel

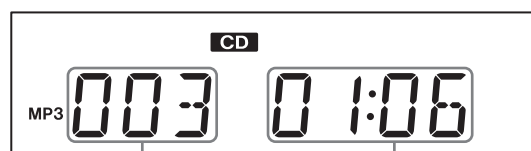

Filnummer

Uppspelad tid

- Om du trycker på spela/pausa-knappen (▶/||) utan att stänga facket, kommer facket att stängas automatiskt och uppspelningen kommer att starta.
- Denna enhet behandlar MP3/WMA-filer som inte finns i mappar som i den vore i mappen 001 (ROOT). Uppspelnningen startar med det första spåret i mappen "001 (ROOT)".
- För att se fler detaljer om uppspelningsordningen av MP3/WMA-filer, se sida 399.
- Efter att alla spår har spelats upp, kommer uppspelningen att stoppas automatiskt.

## Lyssna på filer på ett USB-flashminne

Du kan spela upp ljudfiler som lagras i ett USB-minne genom att ansluta det till denna enhet.\*

För att se fler detaljer om uppspelningsordningen av MP3/WMA-filer, se "MP3/WMA filer" på sida 372.

\*USB-port på denna enhet stödjer endast USB-flashminnen (också kända som "tumminnen" och "snabbminnen"). Enheten stöder inte standard USB-hårddiskar.

### 1 Tryck på CD/Bluetooth/USB-knappen för att välja "USB".

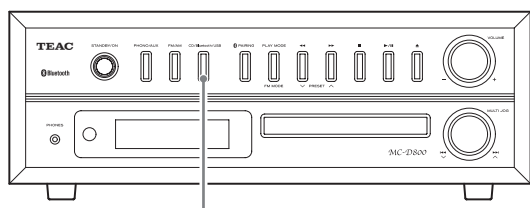

CD/Bluetooth/USB



Efter att du har växlat till USB, kommer det visas "USB" och "READING" kommer att blinka några sekunder och sedan kommer USB-flashminnet att vara stoppad. Om det inte finns anslutet något USB-flashminne, kommer "NO USB" att visas på skärmen.

### 2 Lyft skyddet till USB-porten och sätt i ett USB-flashminne.

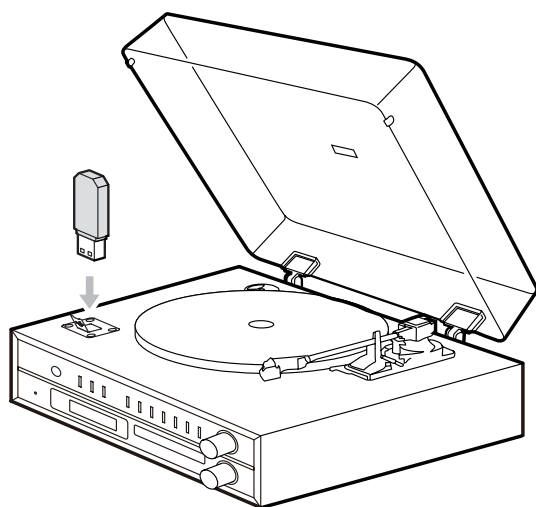

#### FÖRSIKTIGHET

Om du använder ett lock för skivspelaren, stäng den långsamt utan att röra vid USB-flashminnet.

Om locket för skivspelaren skulle röra vid USB-flashminnet, stäng inte locket.

### 3 Tryck på spela/pausa-knappen (▶/II).

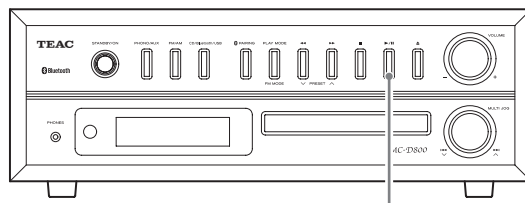

▶/II

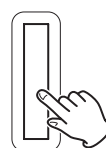

Uppspelingen kommer att starta från den första filen och ▶ kommer att visas på skärmen.

Visningsexempel

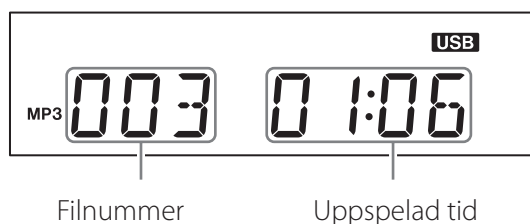

# Lyssna en CD/filer på en USB-flashminne

## Pausa uppspelning

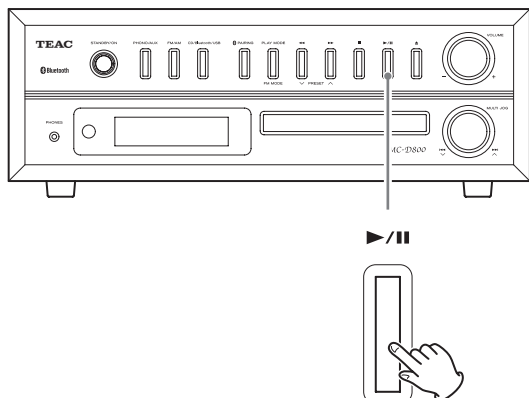

Tryck på spela/pausa-knappen (▶/||) för att pausa uppspelningen.

Om pausad, tryck på spela/pausa-knappen (▶/||) för att återuppta uppspelningen från där den pausats.

- Om pausad, kommer uppspelningstiden att blinka.

## Stoppa uppspelningen

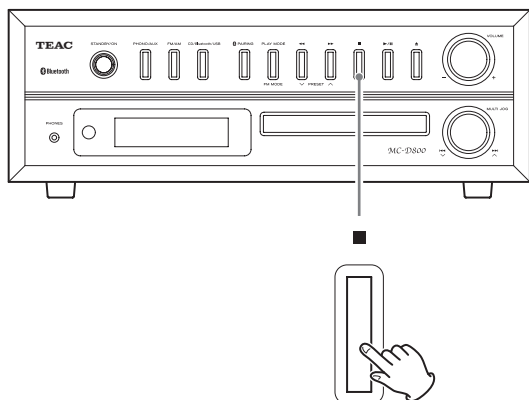

Tryck på stopp-knappen (■) för att stoppa uppspelningen.

## Hoppa över spår/filer

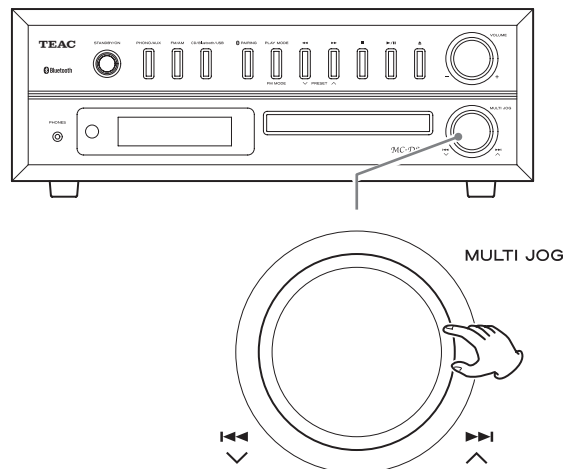

Under uppspelning, vrid hoppa-ratten (◀◀/▶▶) för att hoppa till föregående eller nästa spår/fil och börja spela upp det igen.

- Om stoppad och efter att du har valt ett spår/en fil med hoppa-ratten (◀◀/▶▶), tryck på spela/pausa-knappen (▶/||) för att starta uppspelningen.
- Medan uppspelningen, vrid lätt mot ◀◀ för att återvända till början av det aktuellt spelade spåret. För att spela upp ett tidigare spår/fil, fortsätt att vrida mot ◀◀.

## Sök efter en del av ett spår/av en fil

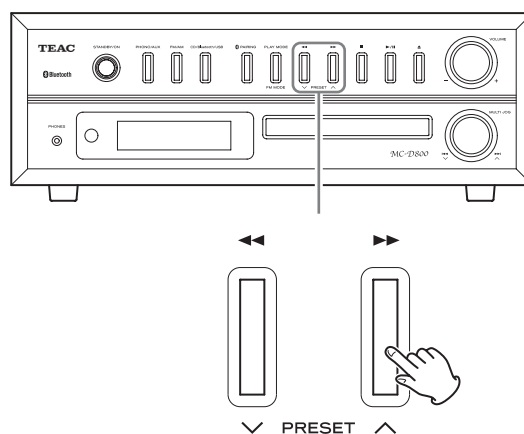

Under uppspelning, tryck och håll en sök-knapp (◀◀/▶▶) för att söka framåt eller bakåt. När du slutar att trycka, kommer en ordinära uppspelningen att återupptas.

## Programmerad uppspelning (CD/USB)

Upp till 32 CD-spår eller MP3/WMA-filer kan programmeras i den önskade ordningen.

Programmera spår/filer när uppspelningen är stoppad.

### Programmera spår/filer

- 1 Tryck CD/Bluetooth/USB-knappen för att välja "CD" eller "USB".**

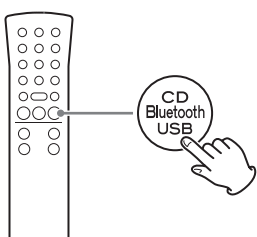

- 2 När stoppad, tryck på MEMORY-knappen.**

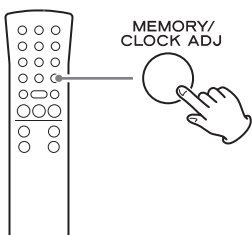

Visningsexempel

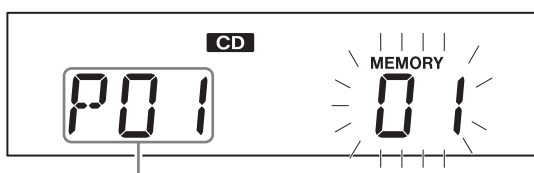

Programnummer

Spårnumret (eller mappen och filnumret) och MEMORY-indikatorn blinkar.

- För att stoppa programmeringen, tryck på stopp-knappen (■) eller vänta i 20 sekunder eller mer.
- Medan programmeringen om du inte gör något för 20 sekunder eller mer, kommer programmet att bekräftas.

Exempel på visning efter att programmet har bekräftats

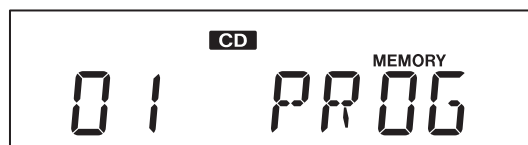

- 3 Välj ett spår/en fil som skall läggas till programmet.**

#### Med en ljud-CD

Använd hoppa/sök-knapparna (I◀◀◀/▶▶▶I) för att välja ett spår/en fil med nummer.

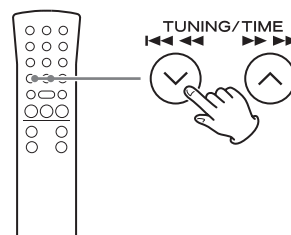

Visningsexempel

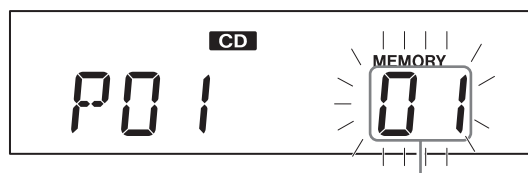

Spårnummer

#### MP3/WMA-fil exempel

För att välja en mapp med nummer, använd MP3-knapparna (∨/∧).

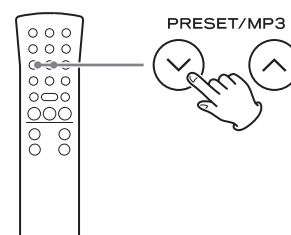



# Programmerad uppspelning (CD/USB) (fortsättning)

## Kontrollera programordningen

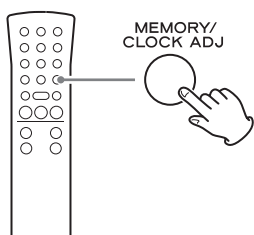

När den är stoppad, tryck på MEMORY-knappen för att gå igenom de programmerade nummer och programmerade spår-/filnummer i ordningsföljd.

## Lägga till spår/filer till slutet av programmet

- 1 Om stoppad, tryck på MEMORY-knappen upprepade gånger för att visa numret som är ett högre än det senaste programnumret.

När du använder en ljud-CD, kommer spårnumret och MEMORY-indikatorn att blinka.

När du använder en MP3/WMA-filer, kommer mappnumret, filnumret och MEMORY-indikatorn att blinka.

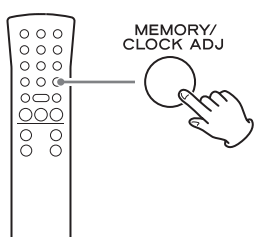

- 2 Tryck på hoppa/sök-knappen (|◀◀ ◀◀ / ▶▶ ▶▶|) för att välja en spår/fil.

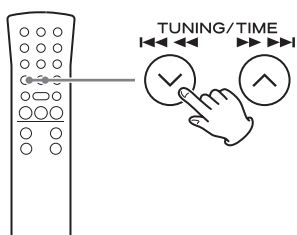

- 3 Tryck på MEMORY-knappen.

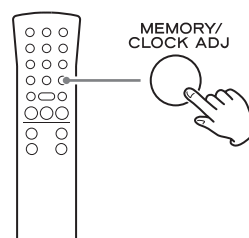

Spåret/filen läggs till slutet av programmet.

## Ändra ett spår/en fil inom programmet

- 1 När den programmerade uppspelningen är stoppad, tryck på MEMORY-knappen upprepade gånger tills programnumret av spåret/filen som du vill ändra visas på skärmen.

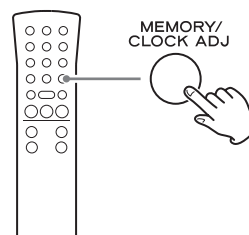

- 2 Använd hoppa/sök-knappen (|◀◀ ◀◀ / ▶▶ ▶▶|) för att välja ett spår/en fil som du vill använda som ersättning i programmet.

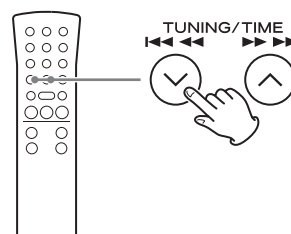



### 3 Tryck på MEMORY-knappen.

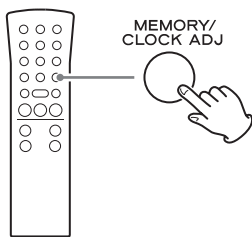

Det valda spåret/filen läggs till vid det valda programnumret och byter ut filen som var där.

### Radera all programminnehåll

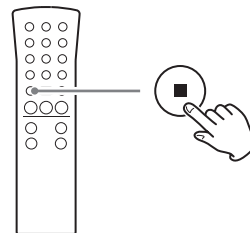

När stoppad, tryck och håll stopp-knappen (■) i minst två sekunder.

Programminnehållet har raderats.

Om programminnehållet har raderats, kommer "PROGRAM CELAR" att bläddra på skärmen.

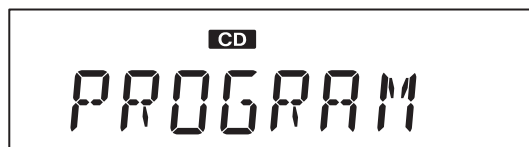

- Programmet raderas också i följande fall.
  - Enheten går över i standby-läge
  - The PHONO/AUX-, FM/AM- eller CD/Bluetooth/USB-knappen är intryckt och källan ändras
  - Skivfacket är öppet

## Upprepad och slumpvis uppspelning (CD/USB)

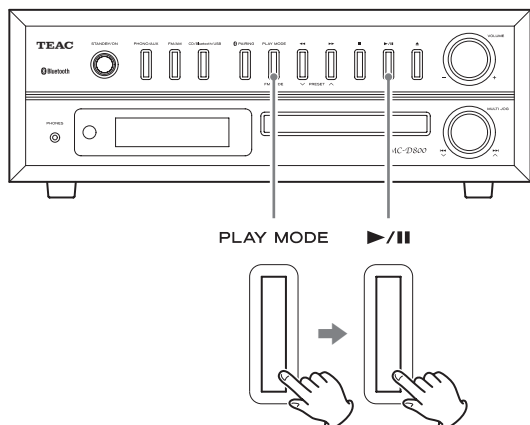

När CD/USB-funktionen är aktiv, tryck på PLAY MODE-knappen för att gå i cykel genom de följande uppspelningslägena.

### Ljud-CD (CD-funktion)

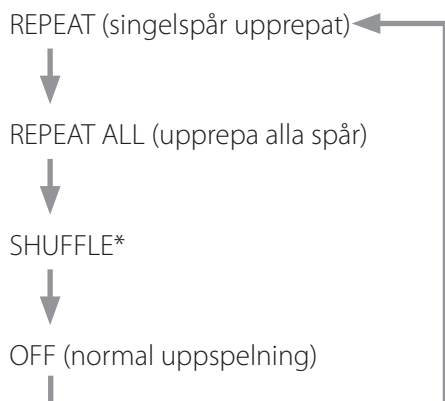

### MP3/WMA-filer (CD/USB-funktion)

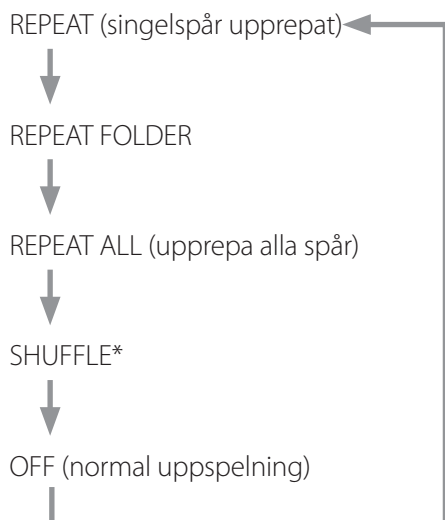

Tryck på spela/pausa-knappen (▶/||) när läget du vill välja visas och uppspelningen skall starta.

\*Om du har valt slumpvis, kommer uppspelningen att starta automatiskt.

- Du kan också ändra uppspelningsläget genom att trycka på PLAY MODE-knappen under uppspelningen.
- Alla av de följande operationerna kommer att avsluta upprepad eller slumpvis uppspelningsläge.
  - Stopp-knappen (■) är intryckt
    - Enheten går över i standby-läge
    - The PHONO/AUX-, FM/AM- eller CD/Bluetooth/USB-knappen är intryckt och källan ändras
    - Skivfacket är öppet

## Upprepa uppspelningen

### REPEAT (upprepa enskilt spår/fil)

Under uppspelningen, tryck på PLAY MODE-knappen en gång för att upprepa uppspelningen av den aktuella spelade spår/filen. "REPEAT" visas på displayen.

- Om du vrider med huvudenhetens hoppa-knapp (◀◀/▶▶) eller trycker på fjärrkontrollens hoppa/sök-knappar (◀◀ ◀◀/▶▶ ▶▶) och väljer ett annat spår/en annan fil, kommer detta spår/denna fil att spelas upp upprepade gånger.
- Om stoppad, tryck på PLAY MODE-knappen och välj sedan huvudenhetens hoppa-knapp (◀◀/▶▶) eller fjärrkontrollens hoppa/sök-knappar (◀◀ ◀◀/▶▶ ▶▶) för att välja ett spår/en fil. Tryck på spela/pausa-knappen (▶/||) för att starta enskild upprepad uppspelning.
- Under den programmerade uppspelningen, kommer spåret/filen som spelas upp upprepade gånger.

### REPEAT ALL (upprepa alla spår/filer)

Tryck på PLAY MODE-knappen två gånger (eller tre gånger för en MP3/WMA-filer).

"REPEAT ALL" visas på skärmen och den upprepade uppspelningen av alla spår/filer startar.

- Under den programmerade uppspelningen kommer programmerade spår/filer spelas upp upprepade gånger.

## Om uppspelning av en MP3/WMA-fil

### Uppspelningsordning av filer

En skiva eller USB-flashminnet som innehåller MP3/WMA-filer kan ha filerna ordnade i mappar på samma sätt som filerna hanteras på en vanlig dator. En mapp kan också innehålla flera bimappar.

### Exempel på mappnummer och ordningsföljd på filuppspelning 1 till 9) under normal uppspelning av en skiva som innehåller MP3/WMA-filer

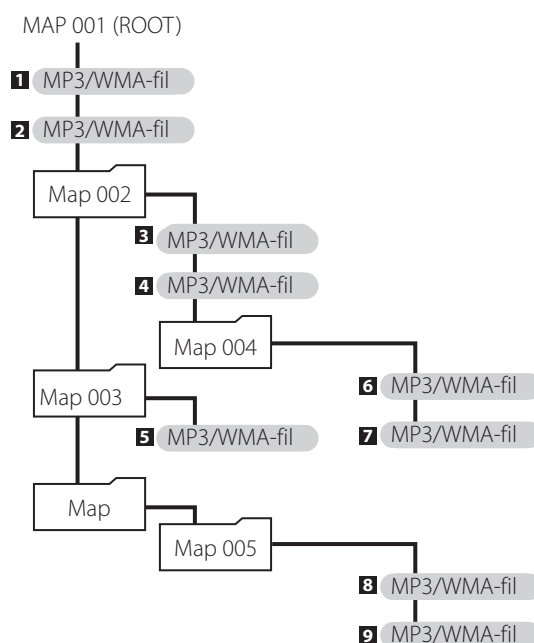

- Om du lägger till, tar bort eller omplacerar filer och mappar kan det ändra ordningen som visas på bilden ovan.

### REPEAT FOLDER

#### (enbart MP3/WMA-filer)

Tryck på PLAY MODE-knappen två gånger.

“REPEAT FOLDER” visas på skärmen och filer i den valda mappen spelas upp upprepade gånger.

### Slumpvis uppspelning

Alla spår/filer spelas upp slumpvist.

### SHUFFLE

Tryck på PLAY MODE-knappen upprepade gånger tills “SHUFFLE” visas på skärmen.

- Medan slumpvis uppspelning, vrid med huvudenhetens hoppa-knapp (▶▶I) till höger eller tryck på fjärrkontrollens hoppa/sök-knapp (▶▶ ▶▶I) för att starta uppspelningen av nästa slumpvisa spår/fil. Vrid med huvudenhetens hoppa-knapp (I◀◀) till vänster eller tryck på fjärrkontrollens hoppa/sök-knapp (I◀◀ ◀◀) för att återvända till början av det aktuella spåret/den aktuella filen.
- Slumpvis uppspelning är inte möjlig under programmerad uppspelning.

## Om uppspelning av en MP3/WMA-fil (fortsättning)

### Välja mappar och filer

För att välja en mapp med nummer, använd huvudenhetens sök-knappar (◀◀/▶▶).

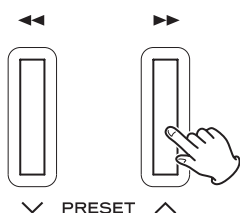
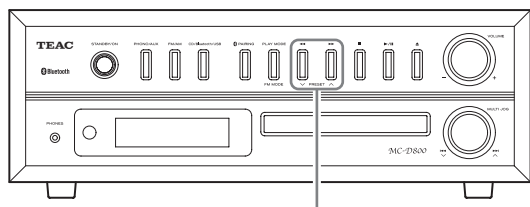

Om du använder fjärrkontrollen, använd MP3-knappar (◀/▶).

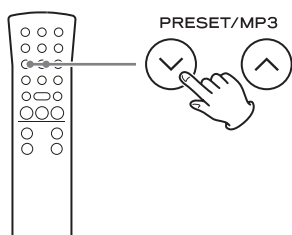

För att välja en fil med nummer, använd huvudenhetens bläddra-knapp (MULTI JOG).

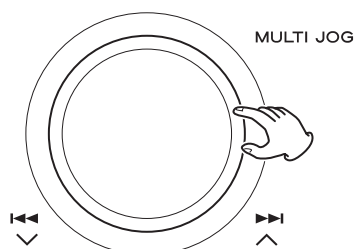
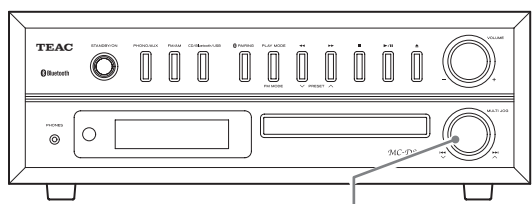

Om du använder fjärrkontrollen, använd hoppa/sök-knapparna (◀◀◀◀/▶▶▶▶).

- Efter att du har valt mapp/fil-numret, tryck på spela/pausa-knappen (▶/||) för att starta uppspelningen. Om spela-knappen inte trycks inom 5 sekunder, kommer CD/USB-information att visas på skärmen.

### Ändra skärmen

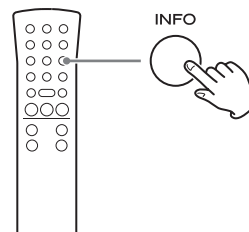

Varje gång du trycker på INFO-knappen, kommer informationen på skärmen ändras.

- De första 32 tecknen av låt/artist/albumnamn visas.
- Skärmen på denna enhet kan endast visa enkel-bit alfanumeriska tecken. Om filinformationen använder japanska, kinesiska eller andra dubbelbittecken, är uppspelningen möjlig, men namnet kommer inte att visas korrekt på skärmen.
- Efter att varje informationspost bläddrar igenom tre gånger, kommer tiden som har gått visas igen.
- Om filen är en WMA-fil, kommer "WMA" att visas på vänster sida av skärmen.

Exempel på skärm när CD-funktionen är aktiv.

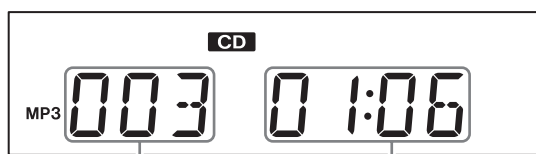

Filnummer

Uppspelad tid

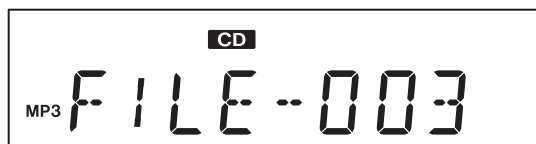

Filnamn



Mapnamn



Titel

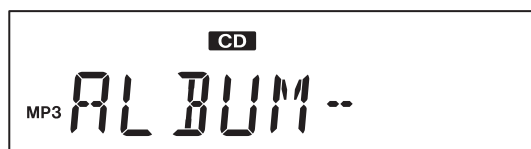

Albumnamn



Artistnamn

- Om USB-funktionen är aktiv, kommer USB-indikatorn att visas.



## Lyssna på ljud från en Bluetooth-apparat

Med denna enhet kan du njuta av och lyssna på musik som spelas upp trådlöst på en annan Bluetooth-apparat.

### 1 Tryck på CD/Bluetooth/USB-knappen för att välja "Bluetooth".

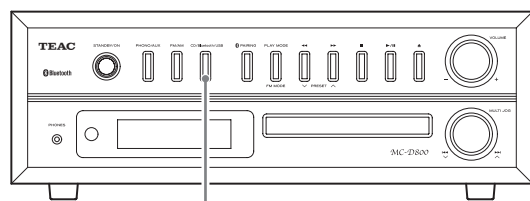

CD/Bluetooth/USB



"PAIRING" visas på skärmen och enheten söker efter parade enheter.

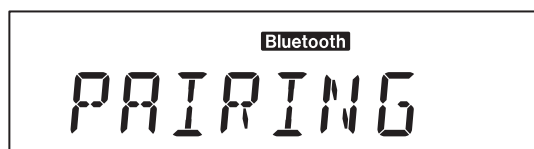

- Tryck på CD/Bluetooth/USB-knappen för att välja "Bluetooth" (Bluetooth-indikatorn lyser).

När anslutning med en Bluetooth-apparat lyckas, kommer Bluetooth-ikonen (📶) visas och "BLUETOOTH" bläddrar på skärmen.

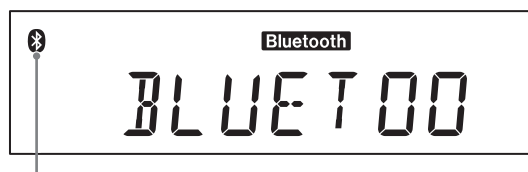

Bluetooth-figurmärke



Efter att "BLUETOOTH" har bläddrat igenom fem gånger, kommer den aktuella tiden att visas.

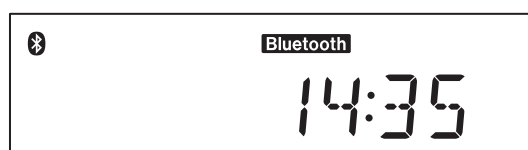

- Enheten kommer att automatiskt försöka ansluta till den tidigare anslutna apparaten.
- Om du inte kan ansluta i två minuter eller längre, kommer "NO DEVICE CONNECTED" att bläddra över skärmen.
- Det är nödvändigt att para innan du kan använda Bluetooth-funktionen av denna enhet för första gången och när du vill ansluta en Bluetooth-apparat.
- Om anslutningen misslyckas, bekräfta att den andra Bluetooth-apparaten är redo för att göra en Bluetooth-anslutning.
- Om anslutningen bryts medan användning, kommer "NO DEVICE CONNECTED" att bläddra på enhetens skärm. Genomför anslutningen igen på denna enhet och den andra Bluetooth-apparaten.

## 2 Använd Bluetooth-apparaten och starta uppspelningen.

Om den anslutna Bluetooth-apparaten stödjer AVRCP, kan du använda denna enhet eller fjärrkontrollen för att spela, pausa eller stoppa ljud på denna apparat.

Beroende av vilken Bluetooth-apparat som används, kommer fjärrkontrolldriften kanske inte stödjas eller så kommer de aktuella operationerna vara olika.

- Volymen kan dock inte justeras med fjärrkontrollen.

### Ljud/video-fjärrkontrollprofil (AVRCP)

För att kontrollera uppspelning av en Bluetooth-apparat, måste Bluetooth-apparaten stödja AVRCP.

Vissa Bluetooth-apparat har dock olika funktioner beroende av dess specifikationer.

- Beroende av Bluetooth-apparaten, kommer det kanske inte kunna gå att hoppa över filer genom att använda enhetens hoppa-knapp (I◀◀/▶▶I). I detta fall, använd enhetens sök-knappar (◀◀/▶▶).
- Om du inte kan styra över en annan Bluetooth-apparat med denna enhet, bedriv den andra Bluetooth-apparaten direkt.

## Koppla från en apparat

Om du vill koppla från en ansluten Bluetooth-apparat, tryck på PAIRING-knappen.

- Om du sedan vill använda Bluetooth-anslutningen med Bluetooth-apparaten, måste du para dem igen.
- Detta raderar parningsinformationen. Det går inte att para bort med endast en apparat.

## Para med en annan Bluetooth-apparat

Det är nödvändigt att para innan du kan använda Bluetooth-funktionen av denna enhet för första gången och när du vill ansluta en Bluetooth-apparat. Följ dessa steg för att para enheten med en annan apparat.

### Para

#### 1 Tryck på CD/Bluetooth/USB-knappen för att välja "Bluetooth".

Efter BLUETOOTH™ visas på skärmen, kommer "PAIRING" att visas och tyda på att enheten är redo att paras med en annan enhet.

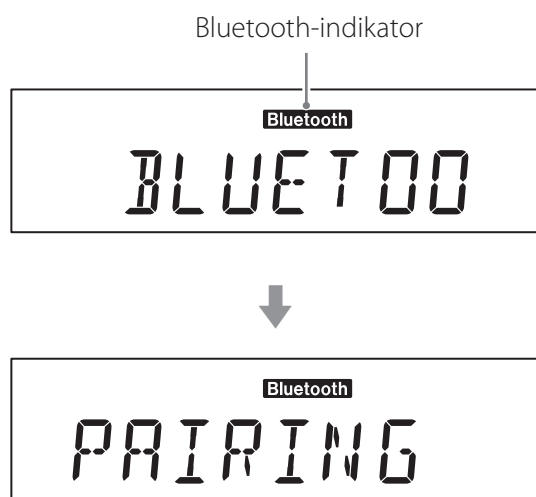

Om du inte kan ansluta i två minuter eller längre, kommer "NO DEVICE CONNECTED" att bläddra över skärmen.

För att börja parningen i detta läge, tryck på PAIRING-knappen för att sätta enheten i parningsläge. "PAIRING" visas på skärmen.

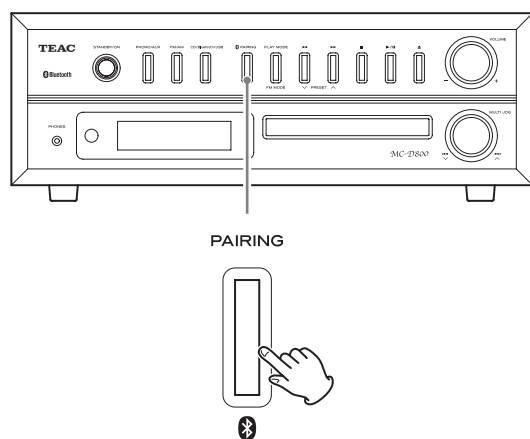

#### 2 Aktivera Bluetooth-kommunikationsfunktion på den andra Bluetooth-apparaten.

#### 3 På Bluetooth-apparaten välj "MC-D800" (denna enhet).

- Om det krävs lösenord vid parning, ange "0000".

Om anslutningen lyckas, kommer ett elektroniskt pip-ljud höras från enheten, och Bluetooth-figurmärket ( ) kommer att visas på skärmen.

- Om du inte kan ansluta i två minuter eller längre, kommer "NO DEVICE CONNECTED" att bläddra över skärmen och parningsläget kommer att avslutas.
- Denna enhet kan behålla parade data för upp till fem apparat. Efter att fem apparat har parats och du vill para en ny apparat, kommer den äldsta parade apparaten att skrivas över.
- När en Bluetooth-apparat är ansluten och du ändrar inmatningen med funktionsknappen eller trycker på STANDBY/ON-knappen kommer enheten att gå över i standby-läge. Nästa gång enheten slås på, kommer den senast anslutna Bluetooth-apparaten att automatiskt anslutas igen med samma intervall och Bluetooth-funktionen kommer att vara aktiv.
- Om du frångopplar från den andra Bluetooth-apparaten, kommer "NO DEVICE CONNECTED" att visas.
- Om den andra Bluetooth-apparaten väntar för att paras, kommer parningen att ske automatiskt, när denna enhet sätts i parningsläge.



## Parning med ett tryck

Om den andra Bluetooth-enheten stödjer NFC, kan du para den med denna enhet genom att göra det följande.

### 1 Tryck på CD/Bluetooth/USB-knappen för att välja "Bluetooth".

- Du kan inte använda parning med ett tryck, om du har valt en annan funktion.

### 2 Håll enhetens antenn som stödjer NFC mot parningsläsaren.

Gör detta inom två sekunder när du väljer "Bluetooth". Parningsläsaren finns upp på enheten när viloplatsen för skivnålen. Vid leverans från fabriken, är den täckt med ett klistermärke.

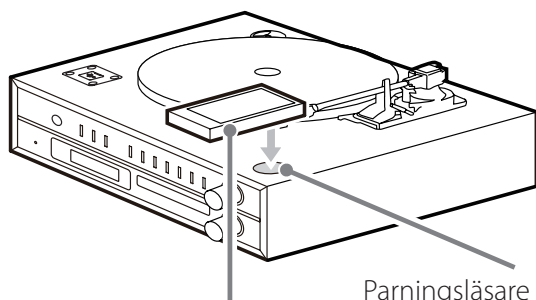

Enhet som stödjer NFC  
(smartphone, o.s.v.)

Parningsläsare

- Håll enheten som stödjer NFC inom 2 cm från parningsläsaren.
- Var försiktig att du inte rör vid skivnålen när du håller enheten som stödjer NFC.

## Lyssna på vinylskivor

Innan du använder skivspelaren, använd ett mynt eller annat verktyg för att vrida med låsskruven för transport medurs tills den stoppas. Ta bort skyddet från stylusen (gjord utav vit plats) (sida 383).

### 1 Tryck på PHONO/AUX-knappen för att välja "PHONO".

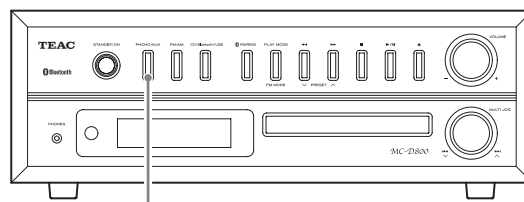

PHONO/AUX

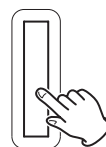

Varje gång du trycker på PHONO/AUX-knappen, kommer PHONO (skiva) och AUX (extern komponent) att väljas alternativt.

### 2 Öppna försiktigt skivspelarens skydd

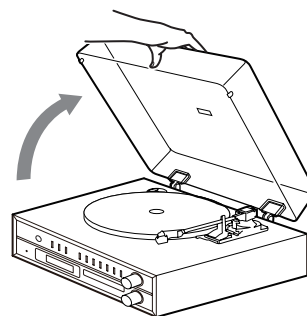

**⚠ Var försiktig att du inte klämmer din hand när du t ex öppnar och stänger skivspelarens skydd.**

## Lyssna på vinylskivor (fortsättning)

### 3 Lägg en skiva på skivspelaren.

När du spelar 45 RPM enskilda skivor med stora hål, använd den medföljande adaptern.

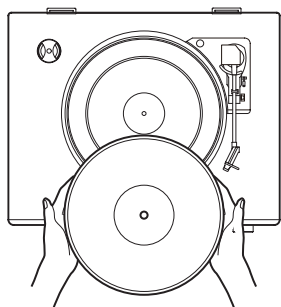

### 4 Ställ in enligt skivans rotationshastighet (RPM).

Rotationshastigheten kan ställas in till ett av tre alternativ: 33 1/3, 45 eller 78.

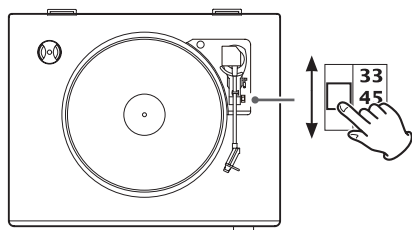

### 5 Flytta tonarmens spänne till höger för att lossna tonarmen.

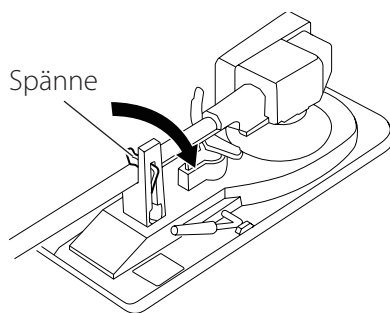

### 6 Lyft spaken för att höja tonarmen.

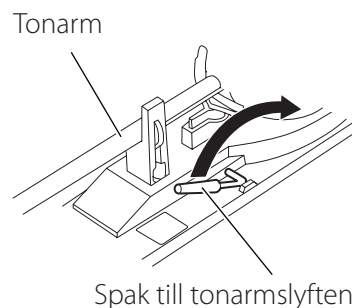

- Du kan också låta spaken vara nere och flytta den höjda tonarmen över skivan och sedan sänka tonarmen mjukt för att starta uppspelningen.

### 7 Flytta tonarmen till skivans kant eller spåret där du vill starta uppspelningen.

När du flyttar tonarmen mot skivan, kommer skivspelaren att börja vrida sig.

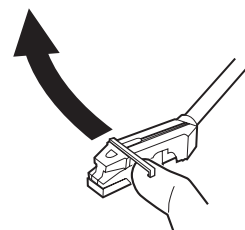

## 8 Sänk långsamt spaken för att långsamt sänka tonarmen.

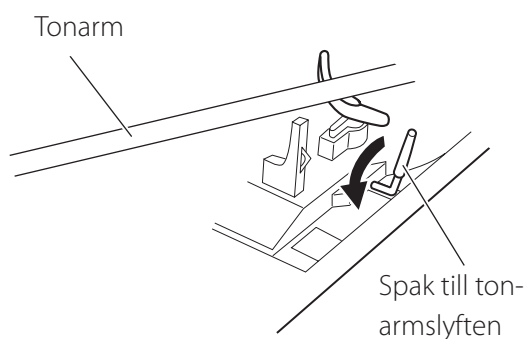

- Medan skivan spelas upp, kan du stänga skivspelarens skydd för att förhindra damm.

**⚠ Placera inget på skivspelarens skydd. Föremål på skyddet skulle kunna orsaka buller på grund av vibrationer eller falla ner, framför allt vid uppspelning.**

Medan skivan spelas upp, kan det komma till återkoppling, om volymen är för hög. Om detta händer, vrid med VOLUME-knappen till vänster för att sänka volymen.

## När uppspelningen avslutas

När slutet av skivan nås, kommer tonarmen att automatiskt gå tillbaka till tonarmhållaren och skivspelaren slutar att rotera (automatisk återvändningsfunktion).

- För att stoppa uppspelningen manuellt, lyft lätt tonarmen med spaken eller med ett finger och sätt tillbaka tonarmen till tonarmhållaren.

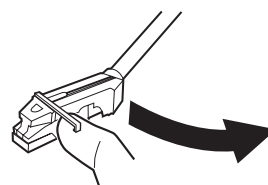
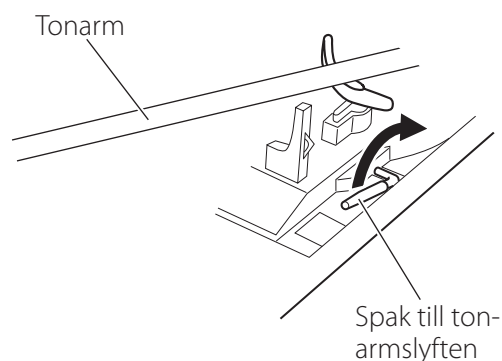

Den automatiska återvändningsfunktionen kanske inte fungerar beroende av skivan. I detta fall, flytta tonarmen tillbaka till dess startposition manuellt.

# Lyssna på radio

Tryck på FM/AM-knappen igen för att välja FM- eller AM-band.

## När du använder huvudenheten

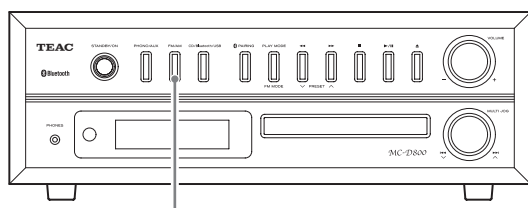

FM/AM

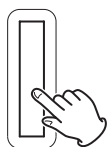

## När du använder fjärrkontrollen

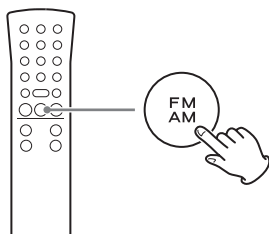

Varje gång du trycker på FM/AM-knappen, kommer enheten att växla mellan FM- och AM-sändningsmottagning.

### FM-radiomottagningsexempel

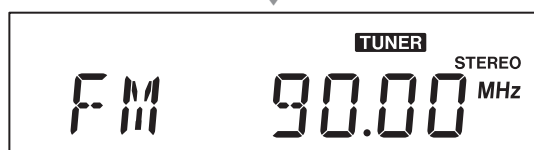

### AM-radiomottagningsexempel



## Automatiskt val av stationer

Tryck på  $\nabla/\wedge$ -knappen upprepade gånger, tills frekvensen börjar ändras. Efter att frekvensen börjar ändras, sluta med att trycka på knappen, för att starta automatiskt val av station.

## När du använder fjärrkontrollen

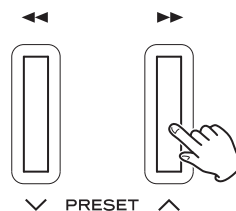
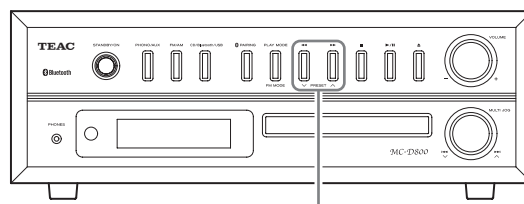

## När du använder fjärrkontrollen

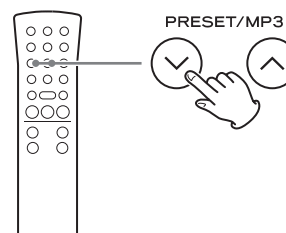

- På skärmen visas det "SEARCH" tills stationen hittas.

Visningsexempel



- Om det mottas en radiostation, kommer det automatiska stationsvalet att avslutas.
- För att avbryta det automatiska stationsvalet, tryck på en  $\nabla/\wedge$ -knapp igen.
- Om mottagningen är dålig och antennen är frånkopplad, visas det "PLEASE CHECK ANTENNA" på skärmen. Kontrollera antennens position och anslutning och sedan försök med driften igen.

## Manuellt val av stationer

### När du använder fjärrkontrollen

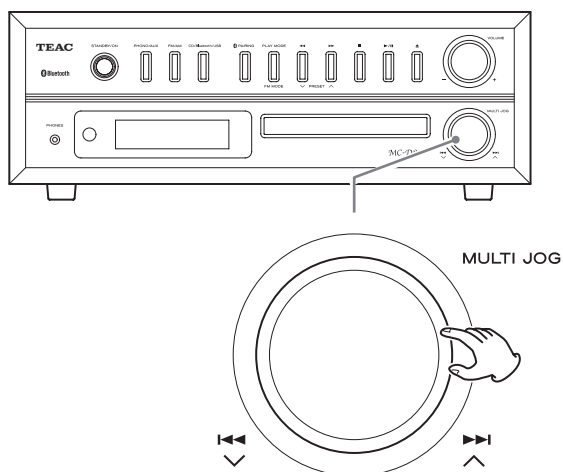

Vrid med ratten (MULTI JOG) för att ändra mottagningsfrekvens.

- Vrid till höger för att öka mottagningsfrekvensen och till vänster för att sänka den.

### När du använder fjärrkontrollen

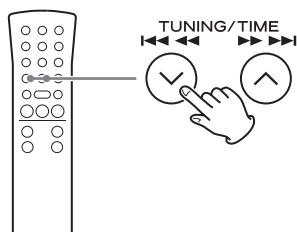

Tryck lätt på TUNING/TIME-knappen (◁/▷) för att ändra frekvensen med ett fast steg.

- Fortsätt att trycka på TUNING/TIME-knappen (◁/▷), tills du hittar stationen som du vill ha.

## FM MODE-knapp

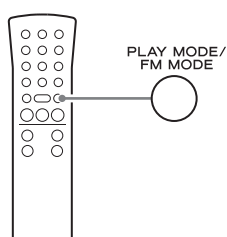

När ett FM-program stereo har ställts in, kan du växla mellan stereo och mono genom att trycka på FM MODE.

## Val av stereoläget

Om en FM-stereosändning mottas i stereo, kommer STEREO-indikatorn att visas.

- Om mottagningen är dålig, kommer STEREO-indikatorn inte att lysa.

Visningsexempel

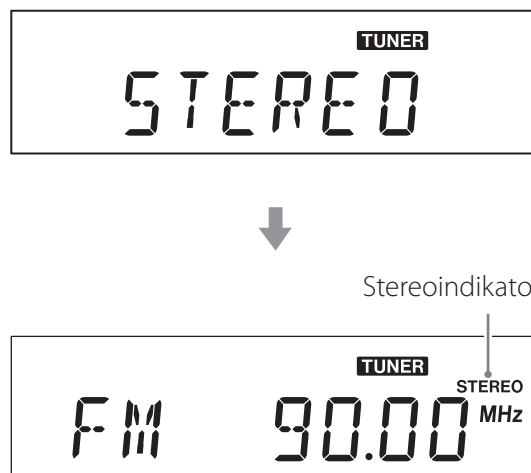

## Val av monoläget

Om mottagningen av en FM-stereosändning är dålig, välj detta läge.

Använd detta för att motta sändning i mono och förbättra ljudet.

Visningsexempel

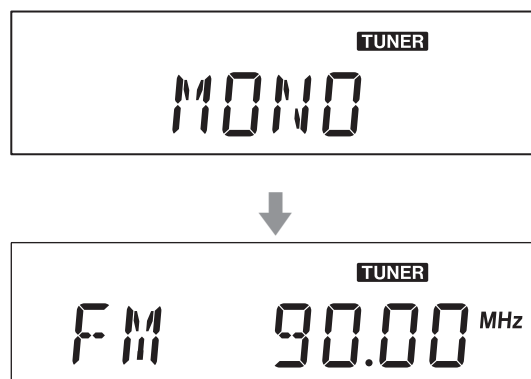

# Förinställning

Du kan lagra FM-och AM-stationer till respektive förinställda nummer 1 till 20.

- 1 Tryck på FM/AM-knappen igen för att välja FM- eller AM-band.**

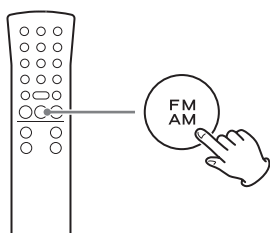

Varje gång du trycker på FM/AM-knappen, kommer enheten att växla mellan FM- och AM-sändningsmottagning.

- 2 Använd TUNING-knapparna (∨/∧) för att söka en radiostation som du vill spara som en förinställd station.**

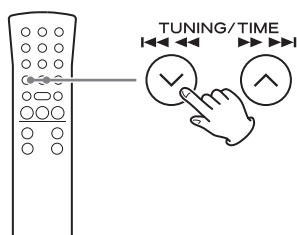

- 3 Efter att du har valt en radiostation, tryck på MEMORY-knappen.**

Förinställningsnumret och MEMORY-indikatorn blinkar på skärmen.

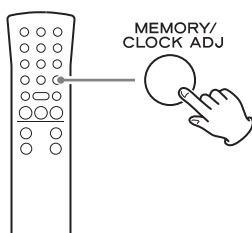

Visningsexempel



Förinställningsnummer

- 4 Använd PRESET-knapparna för att välja det förinställda numret som du vill använda för att lagra denna radiostation.**

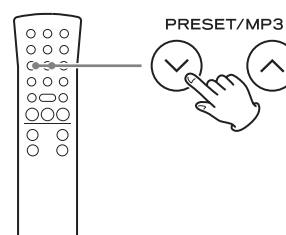

- 5 Tryck på MEMORY-knappen.**

Radiostationen kommer att lagras i minnet och det förinställningsnumret och MEMORY-indikatorn kommer att sluta blinka och kommer fortsätta visas på skärmen.

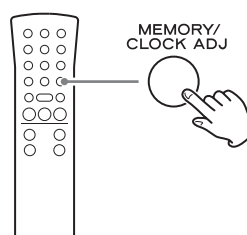

För att spara fler radiostationer som förinställda, upprepa stegen **1** till **5**.

## Automatisk förinställning

Enheten kan automatisk söka och lägga till förinställning för stationer som den kan motta.

### 1 Tryck på FM/AM-knappen för att välja FM- eller AM-sändningsmottagning.

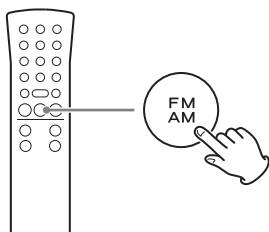

Varje gång du trycker på FM/AM-knappen, kommer enheten att växla mellan FM- och AM-sändningsmottagning.

### 2 Tryck och håll MEMORY-knappen intryckt i minst två sekunder.

Det kommer att visas "AUTO" på skärmen och enheten kommer automatisk att lägga förinställningar för stationer som den kan motta.

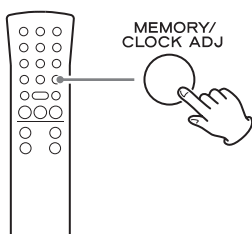

- Efter att 20 förinställda stationer har lagts till automatiskt, kommer "PROG FULL" att visas och också förinställd stationen 01 och denna station tas emot.



## Lyssna på en förinställd station

### 1 Tryck på FM/AM-knappen för att välja frekvensband.

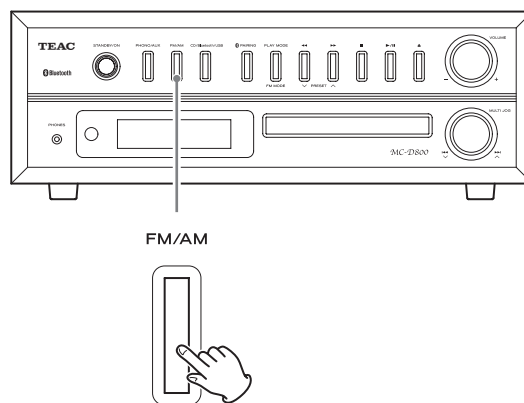

### 2 Tryck på PRESET-knappen (∨/∧) upprepade gånger tills du hittar ett förinställt nummer av radiostationen som du vill ha.

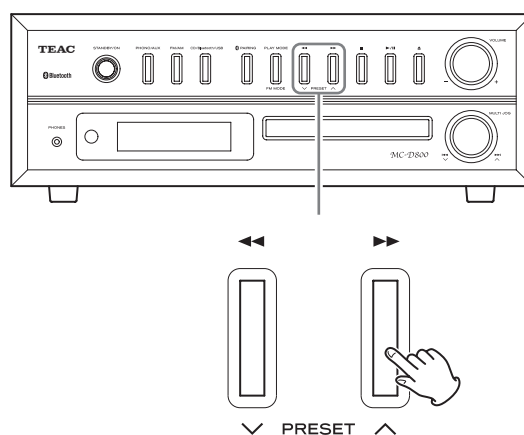

## Förinställning (fortsättning)

### När du använder fjärrkontrollen

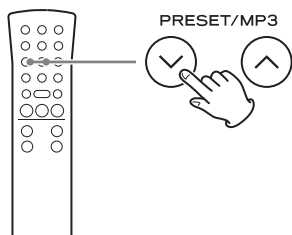

Förinställningsnumret visas på skärmen.

Till exempel när förinställning 3 är vald



Förinställningsnummer

- När en förinställd station är vald, kommer MEMORY-indikatorn att visas.
- Efter att du har valt ett förinställt nummer, kommer detta nummer att fortsätta visas om du inte väljer en annan station manuellt.

## RDS

Radio Data System (RDS) är en sändningstjänst som gör det möjligt för stationer att sända ytterligare information tillsammans med den vanliga radioprogramsignalen.

### 1 Ställ in en FM RDS-station (se sida 408).

RDS-indikatorn tänds och programmets servicenamn (stationens namn) visas i skärmen.

### 2 Tryck på INFO-knappen.

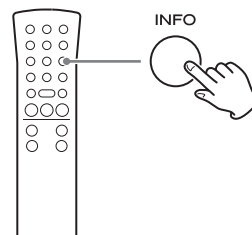



Varje gång INFO-knappen trycks ändras RDS-läge enligt följande:

### **PS (Programmets servicenamn)**

När du väljer "PS", kommer stationens namn att visas. Om det inte finns någon PS-data, kommer "NO PS" att visas.

### **PTY (RDS Programtyp)**

När du väljer PTY kommer typ av program att visas. Om det inte finns någon PTY data, kommer "NO PTY" att visas.

### **RT (Radio-text)**

När du väljer RT, visas upp till 64 tecken av informationen som skickats av stationen. Om det inte finns någon RT-data, visas "NO TEXT".

### **CT (klocktid)**

När du väljer CT, kommer klockan från stationen att visas. Om ingen CT data finns, "NO CT" visas.

- När du har visat CT, tryck på INFO-knappen igen för att visa frekvensen på skärmen.

### **RDS-klocktid (CT)**

Inställning av klockan justeras automatiskt enligt CT-data.

Om du ställer in en RDS-stationssändning med felaktig CT-data, kan klockan ställas in felaktigt och detta kan påverka timerfunktion.

Det spelar ingen roll vilket RDS-läge du har valt, enheten mottar CT-data och anpassar klockan.

**För att slå på eller av CT-läget, tryck och håll ned INFO-knappen i mer än två sekunder, tryck sedan TUNING-knappen (∨/∧) för att välja på eller av.**

# PTY-sökning

Du kan söka efter stationer efter programtyp.

## 1 Tryck på FM/AM-knappen för att välja "FM".

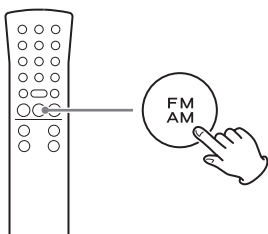

## 2 Tryck och håll DISPLAY-knappen på fjärrkontrollen intryckt i minst två sekunder. Tryck sedan en utav TUNING-knapparna (∨/∧) upprepade gånger för att välja önskad programtyp.

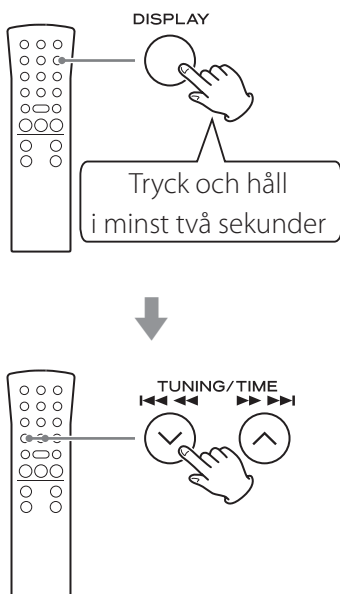

## 3 Tryck på DISPLAY-knappen.

Sökningen startar.

- När programtyp som du har valt hittas, kommer att sökningen att stoppas och programtypen visas.
- Om den samma programtypen inte hittas under PTY-sökningen, kommer det att stanna i början av frekvensen.
- Om du vill sluta söka, tryck på DISPLAY-knappen.

## PTY (RDS Programtyp)

NEWS:	Korta meddelanden, evenemang, allmänna opinionen, rapporter och verkliga situationer.	CLASSICS:	Orkestermusik inklusive stora operor och symfonier, kammarmusik och så vidare.
AFFAIRS:	Förslag, inklusive praktiska meddelanden än nyheter, dokument, diskussioner och analyser.	OTHER M:	Andra musikstilar, inklusive rytm & blues och reggae.
INFO:	Användbar och referensinformation, såsom väderprognoser, konsumentorganisationer och läkarråd.	WEATHER:	Väderrapporter och prognoser.
SPORT:	Sportrelaterade program.	FINANCE:	Finansiella rapporter, kommers och handel.
EDUCATE:	Utbildnings- och kulturinformation.	CHILDREN:	Barnprogram.
DRAMA:	Alla typer av radiokonsorter och seriell dramer.	SOCIAL:	Sociala frågor.
CULTURE:	Alla aspekter av nationell eller lokal kultur, inklusive religiösa händelser, filosofi, samhällsvetenskap, språk och teater.	RELIGION:	Religiösa program.
SCIENCE:	Program med naturvetenskap och teknik.	PHONE IN:	Program där allmänheten uttrycker sina åsikter via telefon.
VARIED:	Populära program som frågesporter, underhållningsnyheter, intervjuer, komedi och satir.	TRAVEL:	Reserapporter.
POP M:	Program av kommersiella och populära sånger, även musik försäljningsvolymen etc.	LEISURE:	Program avseende fritidsaktiviteter.
ROCK M:	Modern musik komponerad allmänt och spelas av unga musiker.	JAZZ:	Jazzmusik.
LÄTT M:	Populärmusik varar oftast mindre än fem minuter.	COUNTRY:	Country musik.
LIGHT M:	Klassisk musik, instrumental musik, körer och lätt musik som gynnas av allmän publik.	NATION M:	Nationell musik.
		OLDIES:	Musik från den så kallade guldåldern för populär musik.
		FOLK M:	Folkmusik.
		DOCUMENT:	Dokumentärer.
		TEST:	Sänd när du testar nödsändningsutrustning eller mottagare. Inte avsedd för sökning eller dynamisk växel för konsumentmottagare.
		ALARM:	Ett program med meddelanden om olyckor och naturkatastrofer.

# Väckningstimer

På den inställda tiden, kommer det komma ut ljud från högtalarna.

- Ställ in klockan före inställning av timern (sida 385).

## Inställning av timern

### 1 Ställa enheten i standby-läge (av).

Enheten måste vara i standby för att ställa in timern. Tryck på STANDBY/ON-knappen för att ställa apparaten i standby-läge.

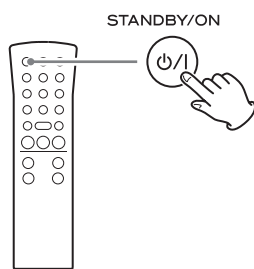

### 2 Tryck och håll TIMER-knappen i minst 2 sekunder.

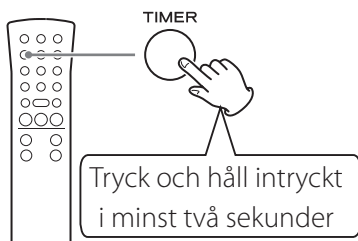

Timerindikatorn (⏻) blinkar och "SET TIMER" bläddrar en gång genom skärmen. "ON TIME" visas och sedan blir tidsinmatningläget aktivt.

Visningsexempel

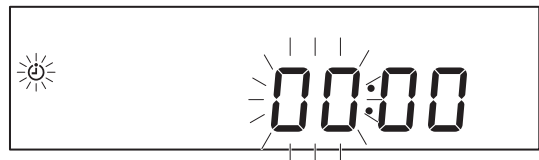

Timvärdet blinkar.

- Om inga åtgärder vidtas för 20 sekunder, kommer tidsinställningen avslutas automatiskt.

**3** Tryck på TIME-knapparna (∨/∧) för att välja TIMER ON-tid och tryck på TIMER-knappen.

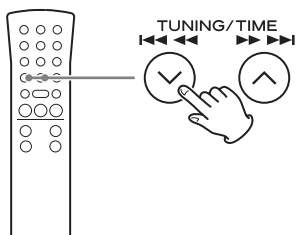

Visningsexempel

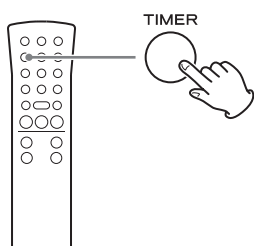
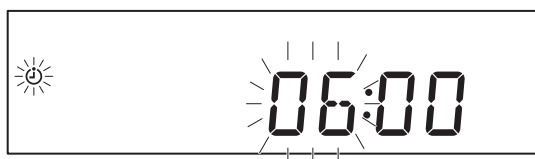

- Efter att du har ställt in timmen, kommer minuten att blinka.

**4** Tryck på TIME-knapparna (∨/∧) för att ställa in TIMER ON-minut och tryck på TIMER-knappen.

Visningsexempel

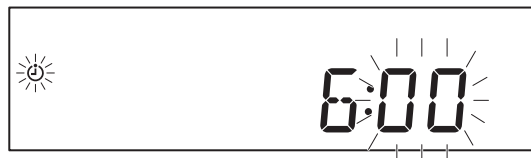

Efter att du har gjort TIME ON-inställningen, kommer "OFF TIME" att visas och timvärdet kommer att blinka.

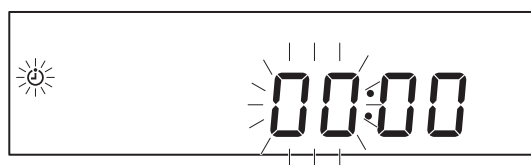
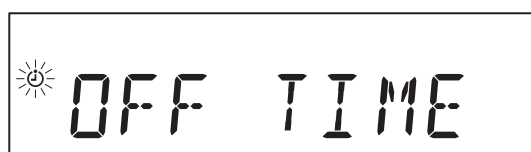

**5** Upprepa stegen **3** och **4** för att ställa in TIMER OFF-tiden.

Visningsexempel

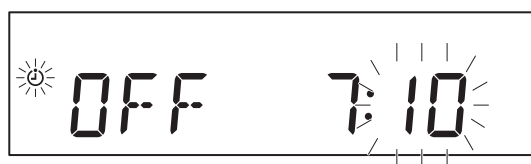

## Väckningstimer (fortsättning)

- 6** Välj på TIME-knapparna (∨/∧) upprepade gånger för att välja uppspelningskällan och tryck på TIMER-knappen.

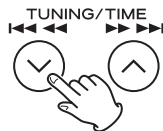

Visningsexempel

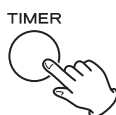

Källan som kan väljas är CD, USB, FM TUNER och AM TUNER.

Tryck på TIME-knappen (∨/∧) för att gå igenom följande inställningar för källan.



"Bluetooth" och "PHONO" kan inte ställas in.

- 7** Tryck på TIME-knapparna (∨/∧) för att ställa in volymen.

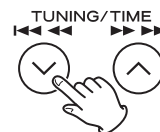

Du kan ställa in volymen mellan 5 (minimum) och 32 (maximum).

- När väckningstimern på enheten slås på, kommer volymen att stegvis ökas tills den inställda volymen har uppnåtts.

- 8** Tryck på TIMER-knappen.



Timerindikator

Timerindikatorn visas.

Detta slutför inställningen av väckningstimern.

- Enhetens inställningar kommer för väckningstimern raderas om det kommer till strömfel eller om strömkabeln inte är ansluten till uttaget.
- När timern startar, kommer driften att starta och TIMER-indikatorn kommer att blinka.

### Förbered uppspelningskällan innan väckningstimern på enheten sätts på.

Om du har valt "CD", placera en skiva i skivfacket.

Om du har ställt in "USB" som uppspelningskälla, anslut USB-flashminnet.

- Om skivan eller USB-flashminnet inte är laddad, kommer FM-radion att användas.

Vrid med väckningstimern till positionen på och av när enheten är i standby-läge.

## Stänga av timern

Om du inte vill använda väckartimern, tryck på TIMER-knappen för att stänga den av.

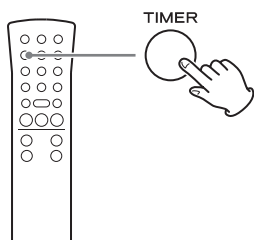

"TIMER OFF" kommer att bläddra på skärmen och time-rindikatorn kommer att försvinna från skärmen.

- Du kan stänga timern av om enheten är på eller i standby.

## Slå på timern

För att använda väckartimern, tryck på TIMER-knappen igen.

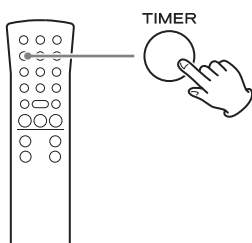

"TIMER ON" bläddrar på skärmen följd med timerns inställningar i följande ordning: TIMER ON-tid, TIMER OFF-tid, uppspelningskälla och volymen. Tidsindikatorn visas också på skärmen och visar att enheten väntar på TIMER ON-tiden.

- Under timerns uppspelning, tryck på TIMER-knappen för att inaktivera timern. I detta fall kommer enheten inte gå över till standby-läge (stänga av) automatiskt när TIMER OFF-tid har uppnåtts.
- Timern kan inte sättas på om enheten inte är i standby-läge.

## Insomningstimer

Denna enhet kan ställas in på det sättet att den går över till standby efter en specificerad tid.

## Inställning av insomningstimern

Tryck på SLEEP-knappen upprepade gånger tills önskad inställning visas på displayen.

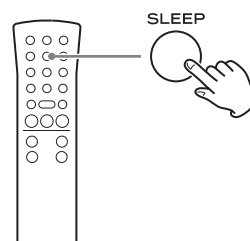

Inställningen för tiden tills enheten går över i standby ändras som det följande (visas i minuter).

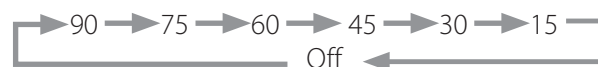

När sov-timern är aktiv, kommer SLEEP-indikatorn att visas i nere på skärmen på höger sida.

- Displayen är nedtonad när insomningstimern är aktiverad.
- När sov-timern är aktiv, tryck en gång på SLEEP-knappen för att visa i några sekunder tiden tills enheten går över i standby.
- Om sov-timern är aktiv, kan du trycka på SLEEP-knappen två gånger för att stänga av sov-timern.

## Lyssna på en ansluten enhet

Du kan ansluta ljudutgångsjacken eller hörlurarjacken av en bärbar ljudspelare eller annan apparat till denna enhet och lyssna på dess ljuduppspelning genom denna enhet.

- 1 Använd en kommersiellt tillgänglig ljudkabel för att ansluta jacket för hörlurar (eller ljudutgångsjacket) på en bärbar ljudspelare eller en annan enhet till det analoga ljudingångsjacket (AUX IN) på baksidan av enheten.**

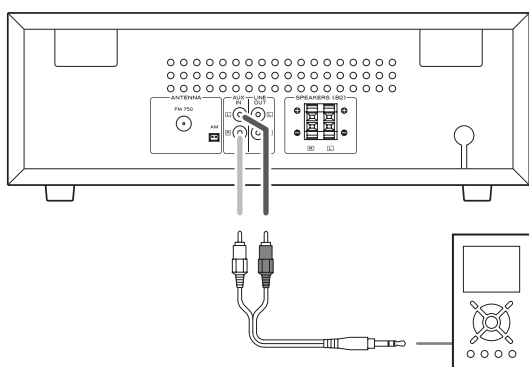

- 2 Tryck på PHONO/AUX-knappen för att välja "AUX".**

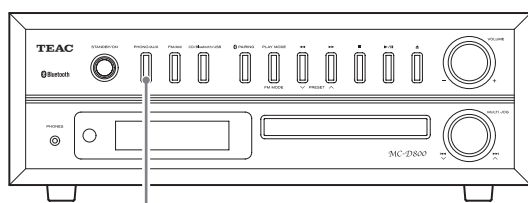

PHONO/AUX

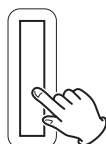

- 3 Påbörja uppspelningen på uppspelningsapparaten. Sedan justera volymen på både denna enhet och på den anslutna apparaten.**

- Om volymen inte höjs på en ljudspelare när hörlurarjacken är ansluten till denna enhet, kommer det inte komma ut någon ljud från denna enhet.
- Om du höjer volymnivån på den anslutna enheten alltför högt kan ljudet förvrängas. Om detta inträffar, sänk volymen för den anslutna enheten tills förvrängningen upphör och justera sedan volymen på den här enheten.



Om du får problem med enheten, kontrollera följande innan du begär service. Något annat än denna enhet kan också orsaka problemet. Vänligen kontrollera att de anslutna apparat också används korrekt.

Om denna enhet fortfarande inte fungerar korrekt, kontakta återförsäljaren, där du köpte enheten.

## Enheten startar inte.

- ➔ Kontrollera att nätsladden är ansluten till ett fungerande uttag. Tryck sedan på STANDBY/ON-knappen för att slå på enheten. Bekräfta att det finns strömförsörjning till utgången genom att ansluta en annan apparat som en bordslampa eller bordsfläkt (sidor 374 och 387).

## Inget ljud.

- ➔ Vrid med VOLUME-knappen till höger för att öka volymen.

## Fjärrkontrollen fungerar inte.

- ➔ Tryck på huvudenhetens STANDBY/ON-knapp för att slå på den.
- ➔ Om batterierna är slut, byt ut båda med nya.
- ➔ Ta bort hinder som finns mellan fjärrkontrollenheten och huvudenheten. Använd fjärrkontrollenheten inom 5 m-intervallet och att den pekar mot framsidan.
- ➔ Om en lampa eller en annan stark ljuskälla är nära enheten, stäng av ljuskällan.

## En teve eller annan apparat som finns nära fungerar felaktigt.

- ➔ Visa teve med trådlösa fjärrkontrollfunktioner kan komma fungera fel med respons till driften av denna enhetens fjärrkontroll. I detta fall, stäng av apparaten medan du använder denna enhetens fjärrkontroll.

## Det finns buller.

- ➔ Placera enheten så lång borta från teven, mikron och andra apparat som utstrålar elektromagnetiska vågor som det går.

## CD-spelare

### Uppspelning är inte möjlig

- ➔ Om skivan är upp och ner, sätt in den med etikettsidan uppåt.
- ➔ Om skivan är smutsig, torka av den.
- ➔ Skivor som inte har några inspelningar på dem eller som inte har slutbehandlats kan inte spelas upp. Se till att CD-R/CD-RW-skivor som du vill spela upp har inspelningar på dem och har slutförts.
- ➔ Beroende av skivans kvalitet och uppspelningens ständigheterna, kommer uppspelningen av vissa CD-R/CD-RW-skivor inte vara möjlig.
- ➔ Programmerad uppspelning fungerar endast med slutförda skivor.

### Ljudet hoppar.

- ➔ Vibrationer kan orsaka att ljudet hoppar. Placera denna enhet på en stabil plats.
- ➔ Om skivan är smutsig, torka av den.
- ➔ Spela inte upp skivor som är skeva, deformerade eller på annat sätt skadade.

## MP3/WMA filer

### Uppspelning är inte möjlig

- ➔ Kontrollera filformatet. MP3-filer känns igen genom ".mp3"-filändelsen och WMA-filer genom ".wma"-ändelsen.
- ➔ MP3/WMA-filen kan vara skadad.
- ➔ Bekräfta att filformaten är den som denna enhet kan spela upp (sida 372).

### Låtnamn, artistnamn och albumnamn visas inte på skärmen.

- ➔ Det finns ingen ID3-tagginformation för musikfilen. Redigera låtnamn, artistnamn och albuminformation om låten på en dator med hjälp av en lämplig programvara.

### Några okända tecken visas på skärmen.

- ➔ Om filinformationen använder japanska, kinesiska eller andra dubbelbyte tecken är uppspelning möjlig, men namnet kommer inte att visas korrekt.

## Bluetooth-funktion

### Ihoppande misslyckas.

- ➔ Se Bluetooth-apparatens användarhandbok.
- ➔ Sätt denna enhet i standby och stäng av och sätt på Bluetooth-apparaten en gång. Sedan försök att para dem igen.
- ➔ Stäng av alla Bluetooth-apparat, dvs. de andra än den du försöker para enheten med.
- ➔ Efter att du har raderat "MC-D800"-data från den andra Bluetooth-apparate, försök att para igen.

### Kan inte ansluta.

- ➔ Bekräfta att den andra Bluetooth-apparaten är på och att dess Bluetooth-funktion är aktiverad.
- ➔ Är enheten och den andra Bluetooth-apparaten för långt bort? Finns det en vägg eller ett annat hinder mellan dem?  
Använd de så nära varandra som möjligt och i en omgivning utan hinder.
- ➔ Ställ apparaten i standby-läge och slå på den igen.
- ➔ Koppla från "MC-D800" från Bluetooth-apparaten och följd instruktionerna i "Para med en annan Bluetooth-apparat" på sida 404.

### Parningsläsaren som det går att peka på fungerar inte.

- ➔ Tryck på CD/Bluetooth/USB-knappen för att välja "Bluetooth".
- ➔ Kontrollera inställningarna på den andra enheten som du använder.

### Ljudet hoppar eller det hörs buller.

- ➔ Finns det en trådlös LAN, annan Bluetooth-apparat, mikro vågsugn eller annan elektronisk utrustning nära?  
Håll sådana apparat så lång borta som möjligt.
- ➔ Minska avståndet mellan den andra Bluetooth-apparaten och denna enhet vid användning.
- ➔ Försök att flytta den andra Bluetooth-apparaten och denna enhet.

## Radio

### En station kan inte mottas. Mottagningen är svag.

- ➔ Ställa in stationen ordentligt.
- ➔ Om FM-sändningsmottagningen är dålig, försök att placera FM-antennen.
- ➔ Om AM-sändningsmottagningen är dålig, försök att rikta AM-antennen åt annat håll.
- ➔ Bekräfta att kabeln till FM-antennen har anslutits korrekt.
- ➔ Om en teve är nära enheten, stäng av teven.

### FM-stereosändning blir till mono.

- ➔ Tryck på FM MODE-knappen för att välja stereo.
- ➔ Signalen från stationen kan vara dålig. Justera positionen av FM-antennen och kontrollera om kabeln till FM-antennen anslöts korrekt.

## Skivor

### Den kommer inte att spela en skiva. Uppspelingen gör buller.

- ➔ Bekräfta att stylusens skydd (gjord utav vit plast) har tagits bort.
- ➔ Rengör stylusen (sida 377).
- ➔ Om stylusen är sliten, byt ut den.

### Tonhöjden är fel.

- ➔ Ställ in rotationshastigheten (RPM), så att den passar skivan (sida 406).

### Ljudet hoppar.

- ➔ Vibrationer kan orsaka hoppande. Placera denna enhet på en stabil plats.
- ➔ Om skivan är smutsig, torka av den rent.
- ➔ Använd inte repiga skivor.
- ➔ Använd ett mynt eller annat verktyg att vrida lås-skraven för transport medurs tills den stoppas.

**Eftersom denna enhet använder en mikrokontroller kan externt brus och andra störningar orsaka att enheten inte fungerar. Om detta händer, koppla från strömsladden från uttaget och vänta en minut innan du ansluten strömsladden igen och försöker med driften igen.**

# Specifikationer

## Förstärkare

Uteffekt . . . . . 10 W + 10 W (8 Ω)  
Frekvensomfång . . . . . 50 Hz till 20 kHz  
Ljudingångskänslighet/impedans . . .AUX: 500 mV/20 kΩ

## CD-spelare

Spelbara skivtyper . . . . . CD, CD-R, CD-RW  
Frekvensomfång . . . . . 20 Hz till 20 kHz  
Signal-till-brus-förhållande . . . . . 70 dB eller mer

## Bluetooth-funktion

Bluetooth version . . . . . V2.1 + EDR  
Profiler . . . . . A2DP, AVRCP  
Codec . . . . . SBC  
Klass . . . . . 2

## Kanalväljare

Frekvensområde (FM) . . . . . 87,5–108,0 MHz  
Frekvensområde (AM) . . . . . 522–1629 kHz

## Skivspelare

Motor . . . . . DC-servomotor  
Drivrutinsystem . . . . . Banddrivrutin  
Hastighet . . . . . 33-1/3, 45, 78 rpm  
Svaj . . . . . 0,35 % eller mindre  
Signal-till-brus-förhållande . . . . . 50 dB eller mer  
Kassettyp . . . . . Keramisk stereokassett  
Stylus . . . . . STL-103 (safir-stylus) för LP-och EP-skivor

Ersättningsstylus (säljs separat)

STL-103 . . . . . Safir-stylus för LP-och EP-skivor (3 per förpackning)  
SPL-102 . . . . . Diamant-stylus för SP-skivor (2 per förpackning)

## Allmänt - huvudenhet

Ingångskontakter . . . . . Analog (RCA) × 1 par  
Utgångskontakter . . . . . Analog (RCA) × 1 par  
Hörlursutgångskontakt . . . . . 3,5 mm stereo minijack × 1

Strömförsörjning . . . . . AC 100–240 V, 50–60 Hz  
Strömförbrukning . . . . . 20 W  
Mått (B × H × D, inklusive utskjutande delar)  
400 × 205,5 × 386 mm  
Vikt (inklusive skivspelarens skydd) . . . . . 6,6 kg  
Intervall för drifttemperatur . . . . . 5–35 °C

## Högtalare

Höljetyper . . . . . Basreflex (port på baksidan)  
Enhet . . . . . 3,5-tum (Woofer)  
1,5-tum (Tweeter)  
Impedans . . . . . 8 Ω  
Mått (B × H × D, inklusive utskjutande delar)  
144 × 224 × 154 mm  
Vikt . . . . . 2,8 kg/högtalar

## Medföljande tillbehör

Högtalare × 1 par  
Fjärrkontroll (RC-1316) × 1  
45 RPM-adapter × 1  
Safir stylus för LP-och EP-skivor (redan installerad)  
Skivspelarskydd × 1  
Gångjärn × 2  
Batterier för fjärrkontrollen (AA) × 2  
AM-antenn × 1  
FM-antenn (trådentenn) × 1  
Bruksanvisning (detta dokument) × 1

- Specifikationer och utseende kan ändras utan föregående meddelande.
- Vikt och mått är ungefärlig.
- Illustrationer i denna bruksanvisning kan skilja sig något från produktionsmodellerna.

## WARRANTY/GARANTIE/GARANTÍA/GARANTIE/GARANZIA/GARANTIE/GARANTI

### Europe/Europa

This product is subject to the legal warranty regulations of the country of purchase. In case of a defect or a problem, please contact the dealer where you bought the product.

Ce produit est sujet aux réglementations concernant la garantie légale dans le pays d'achat. En cas de défaut ou de problème, veuillez contacter le revendeur chez qui vous avez acheté le produit.

Las condiciones de garantía de este aparato están sujetas a las disposiciones legales sobre garantía del país en el que ha sido adquirido. En caso de garantía, debe dirigirse al establecimiento donde adquirió el aparato.

Dieses Gerät unterliegt den gesetzlichen Gewährleistungsbestimmungen des Landes, in dem es erworben wurde. Bitte wenden Sie sich im Gewährleistungsfall an den Händler, bei dem sie das Gerät erworben haben.

Questo apparecchio è conforme alle norme sulla garanzia vigenti nel rispettivo Paese in cui esso è stato acquistato. Si prega di rivolgersi al proprio commerciante, presso il quale è stato acquistato l'apparecchio, nel caso in cui si voglia richiedere una prestazione in garanzia.

Dit product valt onder de wettelijke garantievoorschriften van het land waar het is aangeschaft. Neem bij een defect of probleem contact op met de leverancier waar u het product heeft gekocht.

För denna produkt gäller det lagliga garantireglerna av landet där köpet gjordes. Vid fel eller problem kontakta vänligen återförsäljaren, där du köpte produkten.

### In other countries/areas

This warranty gives you specific legal rights, and you may also have other rights that vary by country, state or province.

If you have a warranty claim or request, please contact the dealer where you bought the product.

该保证书赋予了顾客特定的合法权利，并且因国家，州或省等地域的不同，顾客可能拥有其他权利。如需申请或要求保修，请与购买本产品的销售店进行联系。

# TEAC

TEAC CORPORATION	1-47 Ochiai, Tama-shi, Tokyo 206-8530 Japan	Phone: +81-42-356-9156
TEAC AMERICA, INC.	1834 Gage Road, Montebello, California 90640 U.S.A.	Phone: +1-323-726-0303
TEAC AUDIO EUROPE	Gutenbergstr. 3, 82178 Puchheim, Germany	Phone: +49-8142-4208-141

This device has a serial number located on its rear panel. Please record the serial number and retain it for your records.

Model name: MC-D800      Serial number: \_\_\_\_\_